

ひかりフレッツフォン VP3000 コードレス子機 取扱説明書

このたびは、ひかりフレッツフォン VP3000 コードレス子機をお買い上げいただきまして、まことにありがとうございます。

- ご使用前に、この取扱説明書をよくお読みいただき、正しくお使いください。
- お読みになったあとも、本商品のそばなどいつもお手もとにおいてお使いください。

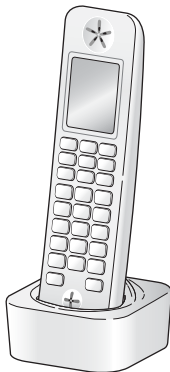

本商品の増設（親機への登録）について

本商品は増設専用のコードレス子機です。単独では使用できません。

ご使用前に親機の番号（ID番号）登録をしてください。

（21ページ「本商品の登録のしかた」）







安全にお使いいただくために必ずお読みください

このたびは、ひかりフレッツフォン VP3000 コードレス子機をお買い上げいただきまして、まことにありがとうございます。

この取扱説明書には、あなたや他の人々への危害や財産への損害を未然に防ぎ、本商品を安全にお使いいただくために、守っていただきたい事項を示しています。

本書の表示と図記号の意味は次のようになっています。内容をよく理解してから本文をお読みください。

本文中のマーク説明

 危険	この表示を無視して誤った取り扱いをすると、人が死亡または重傷を負う可能性が切迫して生じることが想定される内容を示しています。
 警告	この表示を無視して誤った取り扱いをすると、人が死亡または重傷を負う可能性が想定される内容を示しています。
 注意	この表示を無視して誤った取り扱いをすると、人が傷害を負う可能性が想定される内容および物的損害のみの発生が想定される内容を示しています。
 お願い	この表示を無視して誤った取り扱いをすると、本商品の本来の性能を発揮できなったり、機能停止を招く内容を示しています。
 メモ	この表示は、操作手順説明に関連した事項や操作方法などを説明しています。
 お知らせ	この表示は、本商品を取り扱ううえで知っておくと便利な事項、操作へのアドバイスなどの補足説明をしています。

お知らせ

●本文中でご案内するお問い合わせ先窓口については、本書の裏表紙をご覧ください。

危険

電池について

- 電池について、次の点を守ってください。液漏れ・発熱・破裂の原因となります。
 - ・火の中に投げ入れたり、加熱したりしない
 - ・本商品以外の機器には使用しない
 - ・＋と－の端子を針金などの金属で接続したり金属製のネックレスなどと一緒を持ち運んだり、保管したりしない
 - ・充電は、必ず専用の充電器とする
 - ・分解・改造・ハンダ付けをしない
 - ・本商品にうまくつながらなかったときは、無理に接続しないで、＋と－の向きを確かめる
- 電池の液が目に入ったときは、こすらずにきれいな水で十分洗ったあと、直ちに医師の治療を受けてください。失明の恐れがあります。

警告

電池について

- 電池について、次の点を守ってください。液漏れ・発熱・破裂の原因となります。
 - ・水や海水につけたり、濡らしたりしない
 - ・外装チューブをはがしたり、傷つけたりしない
 - ・液漏れ、変色、変形など、今までと異なることに気づいたときは使用しない
- 電池の液が皮膚や衣服についたときは、直ちにきれいな水で洗い流してください。皮膚に障害を起こす恐れがあります。

設置について

- 本商品はひかりフレッツフォン VP3000以外の機器との登録はしないでください。ひかりフレッツフォン VP3000以外の機器に登録された場合の動作については保証いたしません。
- 電源はAC100Vの電源コンセントを使ってください。AC200Vの電源で使うと、火災・感電・故障の原因となります。
- タコ足配線はしないでください。火災・過熱の原因となります。

お取り扱いについて

- 電源プラグは、ほこりが付着していないことを確認してから電源コンセントに差し込んでください。また、半年から1年に1回は、電源プラグを電源コンセントから抜いて点検、清掃してください。ほこりにより火災、感電、故障の原因となることがあります。なお、点検に関しては当社のお問い合わせ先窓口へご相談ください。
- 濡れた手で電源プラグに触らないでください。感電の原因となります。
- 付属以外の充電器を使用しないでください。火災・感電・故障の原因となります。
- 近くに雷が発生したときは、電源プラグを電源コンセントから抜いてご使用を控えてください。雷による、火災、感電、故障の原因となることがあります。
- 電源コードを傷つけたり、破損したり、加工したりしないでください。重いものをのせたり、引っ張ったりすると、コードが破損し、火災・感電の原因となります。

 **警告**

お取り扱いについて

- 電源コードが傷ついた（芯線の露出、断線など）ときは、当社のお問い合わせ先窓口へ交換を依頼してください。そのまま使用すると、火災・感電・故障の原因となります。
- コードレスシステムは、航空機内や病院などの使用を禁止された場所では、電池を本商品から外すか持ち込まないでください。電子機器や医用機器に影響を与え、事故の原因となります。
- 水で濡らさないでください。そのまま使用すると、火災・感電・故障の原因となります。水滴がついたときは、乾いた布でふき取ってください。万一、内部に入ったときは、電源プラグを電源コンセントから抜き、電池を本商品から外して、当社のお問い合わせ先窓口へご連絡ください。
- お風呂やシャワーなど湿気の多い場所で使用しないでください。火災・感電・故障の原因となります。
- 次のような場所で設置・使用しないでください。本商品の電波で、誤作動による事故の原因となります。
 - ・医用電気機器に近い場所（手術室・集中治療室・CCU※など）
※CCU…冠状動脈疾患監視病室
 - ・自動ドア
 - ・火災報知器などの自動制御機器に近い場所
 - ・心臓ペースメーカーの装着部位から22cm以内の位置
- 本商品の上や近くに、水などの入った容器や小さな金属物を置かないでください。こぼれたり中に入ったりすると、火災・感電・故障の原因となります。
- ペットの糞尿がかかったときは使用しないでください。そのまま使用すると、火災・感電・故障の原因となります。万一、内部に入ったときは、電源プラグを電源コンセントから抜き、電池を本商品から外して、当社のお問い合わせ先窓口へご連絡ください。
- 異常状態のときは、使用しないでください。そのまま使用すると、火災・感電・故障の原因となります。万一、煙がでている、変な臭い、異常な音がするなどの異常状態のときは、電源プラグを電源コンセントから抜き、電池を本商品から外して、当社のお問い合わせ先窓口へご連絡ください。お客さまによる修理は危険ですので、絶対にしないでください。
- 分解・改造をしないでください。火災・感電・故障の原因となります。（分解・改造は法律により禁止されています。）
- 隙間などから内部に金属類を差し込んだりしないでください。そのまま使用すると、火災・感電・故障の原因となります。万一、内部に入ったときは、電源プラグを電源コンセントから抜き、電池を本商品から外して、当社のお問い合わせ先窓口へご連絡ください。

 **注意**

電池について

- 電池に強い衝撃を与えたり、投げつけしないでください。発熱・破裂・発火の原因となることがあります。
- 電池を保管するときは、気温の上がない乾燥した場所で保管してください。
- 電池をお子様がお使いになるときは、保護者が取り扱いの内容を教えてください。使用中も、取扱説明書どおりに使用しているかどうか、注意してください。

⚠ 注意

設置について

- 湿気の多い場所に置かないでください。火災・感電・故障の原因となることがあります。
- ほこりの多い場所に置かないでください。火災・感電・故障の原因となることがあります。
- 不安定な場所や振動の多い場所に置かないでください。落ちたり、倒れたりすると、けが・故障の原因となることがあります。万一、本機の一部が破損したときは、電源プラグを電源コンセントから抜き、電池を本商品から外して、当社のお問い合わせ先窓口へご連絡ください。そのまま使用すると、火災・感電・故障の原因となることがあります。

お取り扱いについて

- 直射日光の当たる場所や炎天下の車内、火のそばなどの高温の場所に放置しないでください。
 - ・ 電池を漏液させたり、性能や寿命を低下させる原因となることがあります。
 - ・ 内部の温度が上がり、火災の原因となることがあります。
- 油煙や湯気が当たる場所や調理台や加湿器のそばなどに置かないでください。火災・感電・故障の原因となることがあります。
- 本商品を移動させるときや本商品のお手入れをするときは、電源プラグを抜いてください。コードが傷つき、火災・感電の原因となることがあります。
- 電池のプラグやコードを持って持ち運ばないでください。故障の原因となることがあります。
- 長期間使用しないときは、安全のため電源プラグを電源コンセントから抜いてください。
- 電源プラグを抜くときは、必ずプラグ部を持って抜いてください。コードを引っ張るとコードが傷ついて、火災・感電・故障の原因となることがあります。
- 電源コンセントの差し込みがゆるく、ぐらついているときは、使用しないでください。火災・感電の原因となることがあります。
- 充電器に金属物（コインやクリップなど）を置かないでください。充電器や金属物が熱くなり、やけどの原因となることがあります。
- 電源コードを熱器具に近づけないでください。コードの被覆が溶けて、感電の原因となることがあります。
- 充電器に磁気に弱い物（キャッシュカードなどの各種磁気カード、通帳、自動改札定期券など）を近づけないでください。充電器から磁力線が出ていますので、磁気に弱い物が使えなくなることがあります。

STOP お願い

- 本商品を電気製品、AV・OA機器など磁気を帯びているところや電磁波が発生しているところに置かないでください。（電子レンジ、スピーカー、テレビ、蛍光灯、電気こたつ、インバータエアコン、電磁調理機器など）
 - ・ 磁気や電気の影響を受けると雑音が大きくなったり、通信ができなくなることがあります。特に電子レンジ使用時には影響を受けることがあります。
 - ・ テレビ、ラジオなどに近いと受信障害の原因となったり、テレビ画面が乱れることがあります。
 - ・ 放送局や無線局などが近く、雑音などが大きいときは、本商品の設置場所を移動してみてください。
- ナンバー・ディスプレイのご利用に際しては、総務省の定める「発信者情報通知サービスの利用における発信者個人情報の保護に関するガイドライン」を尊重してご利用願います。

- 本商品の仕様は国内向けとなっておりますので、海外ではご利用できません。
This telephone system is designed for use in Japan only and cannot be used in any other country.

デジタルコードレス電話機について

- 親機と本商品(子機)間の電波の届く距離は、周囲の環境によって異なりますが、半径約100m(見通し距離)です。
コンクリート壁やトタン製の壁、金属製の扉などによって、距離が短くなることがあります。
お使いになる前に、使用範囲をお確かめください。
- 同じ部屋の中でも電波の弱くなる場所があり、その位置で通話すると声が聞き取りにくくなることがあります。このときは、別の場所へ移動すると改善されることがあります。
- 近くを自動車やバイクが通ると、雑音が入ったり、通話が切れることがあります。
- 蛍光灯やブレーカーの入/切で通話が途切れることがあります。
- 本商品での通話にデジタル信号を利用した傍受されにくい商品ですが、電波を使用しているため第三者に傍受される恐れがありますのでご注意ください。
- 充電器の電源コードを、携帯電話の充電コードなどと一緒に束ねたり同じ電源コンセントに接続したりすると、本商品の呼び出し音が鳴らないことがあります。
- 充電器は、テレビ、スピーカーなどの電磁波や磁力を出すものの近くに置かないでください。
充電できないことがあります。
- コードレス電話機(デジタルコードレス)の親機どうしを近づけて使用すると、本商品での通話中に音声が届かなくなったり、聞き取りにくくなる場合があります。
コードレス電話機の親機を2台以上使用するときは、親機どうしを離して使用してください。
- 次のようなところでは使用しないでください。
 - 親機と本商品(子機)の見通しの悪いところ
(雑音が入ったり、通話が切れることがあります。)
 - テレビ、ラジオ、OA機器、2.4GHzの周波数帯を使用している機器の近く
(雑音が入ったり、通話が切れることがあります。)
 - 放送局の近くや電波の強いところ(誤動作や混信の恐れがあります。)
- 放送局の近くでお使いの場合、ラジオ放送などが混信するときは、当社のお問い合わせ先窓口へお問い合わせください。
- 次のことにご注意ください。
 - 流水にあてない ●水の中につけない ●濡れたまま放置しない
 - 水滴がついたまま充電器に乗せない
- 濡れたとき、または水滴がついたときは、なるべく早く乾いた布などでふき取ってください。
- シャンプー、中性洗剤などのついた手でさわると、変色等の原因となることがあります。

電波について

本商品は、2.4GHz（ギガヘルツ）の周波数帯の電波を利用しています。この周波数帯の電波はいろいろな機器（電子レンジ、無線LAN機器など）が使用していますので、電波の干渉により本商品での通話中に音声かとぎれたり聞きとりにくくなる場合があります。

また、他の機器の動作や性能に影響を及ぼす場合がありますので、下記の内容に注意してご使用ください。

- 電子レンジなどを使用中に、近くで本商品を使用すると、声かとぎれたり、使えなくなることがあります。電子レンジなどから3m以上離して設置してください。
- ラジオ、テレビ、無線機器およびアンテナ線から3m以上離してください。雑音や映像の乱れの原因となります。受信感度が弱いときには、さらに雑音小さくなるまで離してください。
- 無線LAN機器（ルーター、AV機器、防犯機器など）を使用している環境で本商品を使うと、声かとぎれたり、無線LAN機器の動作に大きな影響を与えることがあります。無線LAN機器からなるべく離してご使用ください。
- その他、下記の機器でも、2.4GHzの周波数帯を使用しているものがあります。これらの機器の周辺では、声かとぎれたり、使えなくなることがあります。また、相手の機器の動作に影響を与えることがあります。なるべく設置場所や使用場所を離してください。

- 火災報知器 ●工場や倉庫などの物流管理システム ●マイクロ波治療機器 ●自動ドア
- 自動制御機器 ●アマチュア無線局 ●ワイヤレスAV機器（テレビ・ビデオ・パソコンなど）
- 鉄道車両や緊急車両の識別システム ●ゲーム機のワイヤレスコントローラー
- 万引き防止システム（書店やCDショップなど）
- その他、Bluetooth™対応機器やVICS（道路交通情報通信システム）など

- 本商品は、2.4～2.4835GHzの全帯域を使用する無線設備です。移動体識別の帯域が回避不可能で、変調方式は「FH-SS方式」、与干渉距離は80mです。本商品にはそれを示す右記のマークが貼り付けされています。

2.4FH8

電波に関するご注意

本商品の使用周波数帯では、電子レンジなどの産業・科学・医療機器の他、工場の生産ラインなどで使用されている移動体識別用の構内無線局（免許を要する無線局）および特定小電力無線局（免許を要さない無線局）ならびにアマチュア無線局（免許を要する無線局）が運用されています。

1. 本商品を使用する前に、近くで移動体識別の構内無線局および特定小電力無線局が運用されていないことを確認してください。
2. 万一、本商品から移動体識別用の構内無線局に対して有害な電波干渉の事例が発生したときは混信回避のためのパーティションの設置や設置場所の移動を行い互いに干渉が起きないようにしてください。
3. その他、本商品から移動体識別用の特定小電力無線局に対して有害な電波干渉の事例が発生したときなど、何かお困りのことが起きたときは、当社のお問い合わせ先窓口へお問い合わせください。

本書の読みかた

本書の構成

1. お使いに

なる前に ご使用前に確認していただきたいことや、本商品を使用する際に必要な初期設定方法、基本操作などを記載しています。

2. 操作編



本商品で利用できる機能の操作方法について説明しています。

3. 付録

初期化の方法、故障かな?と思ったときに確認すべきこと、エラーメッセージ一覧など、本商品をお使いになるうえで役に立つ資料をまとめています。

本書の表記

本書で使われている表記には、次のようなルールがあります。

表 記	説 明	記 載 例
本商品	ご使用のひかりフレッツフォン VP3000 コードレス子機のことです。	本商品に名前を登録することができます。
	本商品のボタンはこのイラストで表 します。	 を押す
[] ボタン	ひかりフレッツフォン VP3000 (親機) 画面上のボタンはその名前で表します。	[電話設定] ボタンにタッチする
[]	液晶ディスプレイ上の選択項目は、 「 」と表します。	「子機登録」を選択する
(ページ) または (ページ 「ページタイ トル」)	他のページに説明がある場合は、 (ページ) または (ページ「ページタイトル」) と表します。	充電/着信ランプ (19ページ) 付属品を確認します (11ページ「付属品の確認」)

※本文中の液晶ディスプレイやイラストは、実際と多少異なることがあります。
また、本商品の登録状況によって画面に表示される内容は変わります。

もくじ

安全にお使いいただくために 必ずお読みください	1
本書の読みかた	7

1. お使いになる前に

お使いいただくための準備	10
付属品の確認	11
各部の名前とはたらき	12
設置場所を確認する	15
操作に関するご注意	16
機能一覧表	17
本商品を充電する	19
本商品の登録のしかた	21
日付と時刻を合わせる	23
本商品に名前を登録する	24
文字入力のしかた	25

2. 操作編

電話をかける	27
本商品を取り上げてかける	27
本商品を置いたままかける (ハンドフリー通話)	28
電話を受ける	29
本商品を取り上げて受ける	29
本商品を置いたまま受ける (ハンドフリー通話)	30
電話の相手に待っていただく (保留)	31
キャッチホンを利用する	32
発信履歴を使う	33
着信履歴を使う	34
クイック通話を設定する	35

親機や他の本商品(子機)と 話をする	36
親機または他の本商品(子機) を呼び出す	36
呼び出しを受ける	36
内線の呼び出しを受ける 方法をかえる (内線ボイスコール)	37
他の内線電話機と話をする	38
他の内線電話機を呼び出す	38
外からかかってきた電話を 転送する	39
親機または他の本商品(子機) に転送する	39
呼び出しを受ける	39
外からかかってきた電話を 他の内線電話機へ転送する	40
他の内線電話機に転送する	40
呼び出しを受ける	40
電話帳を使う	41
電話帳を登録する	41
電話帳を編集する	43
電話帳を1件ずつ消す	44
電話帳をすべて消す	44
電話帳を転送する	45
電話帳を検索する	47
電話帳を使って電話をかける	48
モーニングコールを使う	49
在宅メッセージを録音する (在宅用件録音)	51
留守番電話を使う	52
用件を聞く(用件再生)	53
用件を消す(用件消去)	54
1件ずつ消す	54
すべて消す	54
自作応答メッセージを録音する	55

もくじ

ナンバー・ディスプレイを 利用する	56
新しい着信を知らせる (新着表示)	58
マイナンバーを利用する	59
マイナンバーを設定する	60
緊急地震速報(予報)について	62
報知中のディスプレイ表示に ついて	62
報知中の動作について	62
音と画面の機能を設定する	63
呼び出し音の音量を調節する	63
受話音量を調節する	63
スピーカー音量を調節する	64
呼び出し音の種類をかえる	65
ボタン確認音を設定する	66
画面調整をする	67

3. 付録

簡易ライトを使う	68
点灯する	68
消灯する	68
別売品について	69
お手入れについて	70
電池の交換のしかた	71
簡易緊急通報について	72
スピーカー通報中のディス プレイ表示について	72
スピーカー通報中の動作に ついて	72
停電のとき	73
お買い上げ時の状態に戻す (初期化)	74
故障かな?と思ったら	75
エラーメッセージ一覧	78
区点コード表	80
さくいん	85
主な仕様	87
保守サービスのご案内	88

日本語変換は、オムロンソフトウェア(株)のMini Wnnを使用しています。
Mini Wnn © OMRON SOFTWARE Co., Ltd. 2000-2010 All Rights Reserved.

お使いいただくための準備

本商品で電話を使用するには、次のような準備が必要となります。

付属品を確認します（11ページ「付属品の確認」）

本商品と付属品がそろっていることを確認します。



設置場所を確認します（15ページ「設置場所を確認する」）

適切な設置場所を確認します。

1～6ページ「安全にお使いいただくために必ずお読みください」もご覧ください。



本商品を充電します（19ページ「本商品を充電する」）



本商品を登録します（21ページ「本商品の登録のしかた」）



これで準備は完了です

付属品の確認

本商品と付属品がそろっていることを確認してください。

1 お使いになる前に

付属品の確認

- 本商品…1台

【ひかりフレッツフォン
VP3000 コードレス子機】



- 子機用充電電池…1個

【電池パック- IPTV5】

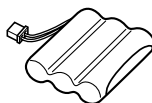

- 充電器…1台

【充電器 (IPTV5-コードレス)】

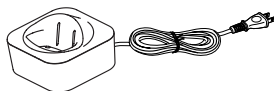

- ひかりフレッツフォン VP3000 コードレス子機 取扱説明書（本書）…1冊

- 保証書…1枚

お知らせ

●足りないものがあつたり、取扱説明書に乱丁、落丁があつた場合などは、当社のお問い合わせ先窓口へご連絡ください。

お問い合わせ先窓口については、本書の裏表紙をご覧ください。

各部の名前とはたらき

前面

充電/着信ランプ
〔点灯,点滅〕 (19ページ)

簡易ライト
〔点灯〕 (68ページ)

液晶ディスプレイ (14ページ)

受話口

<p>F1 留守 〔点灯〕</p>	<ul style="list-style-type: none"> 留守番電話の設定と解除をする (52ページ) 簡易ライトを点灯する (68ページ) F1 ボタンを使う (25ページ)
<p>F2 再生 〔点灯,点滅〕</p>	<ul style="list-style-type: none"> 録音された用件を聞く (53ページ) F2 ボタンを使う (26ページ)
<p>電話帳 変換</p>	<ul style="list-style-type: none"> 電話帳の相手を選択する (47ページ) 文字を変換する (25ページ)
<p>メニュー 決定</p>	機能の設定をする (22ページ)
<p>発歴▶</p>	発信の履歴を確認する (33ページ)
<p>◀着歴</p>	着信の履歴を確認する (34ページ)
<p>保留/ 内線</p>	<ul style="list-style-type: none"> 通話を保留にする (31ページ) 親機や他の本商品(子機)を呼び出す (36ページ)
<p>音量</p>	音量を調節する (63,64ページ)



<p>ダイヤルボタン 〔点灯,点滅〕</p>	<p>電話をかける、電話番号を入力する (27,41ページ)</p> <p>※ * を押したとき、液晶画面には「*」が表示されます。</p>
<p>通話 〔点灯,点滅〕</p>	<p>電話をかける、受ける (27,29ページ)</p>
<p>クリア</p>	登録内容や用件を消す (44,54ページ)
<p>切</p>	通話や操作を中止する (26,27,29ページ)
<p>キャッチ</p>	キャッチホンを使う (32ページ)
<p>ハンドフリー</p>	ハンドフリーで通話をする (28,30ページ)
<p>マイク (28,30,55ページ)</p>	<p>相手と話をしたり、録音をするときに使う</p> <p>※指や頬などでふさがないようにご注意ください。</p>

1 お使いになる前に

各部の名前とはたらき

各部の名前とはたらき

背面

1 お使いになる前に

各部の名前とはたらき

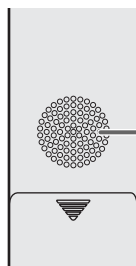

スピーカー

電話の呼び出し音や
ハンドフリー時の相手の声、
録音された用件が聞こえます。

充電器

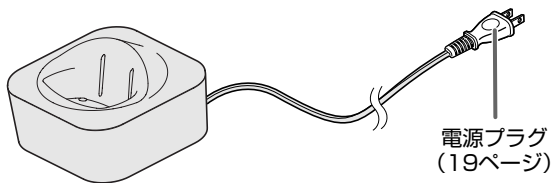

電源プラグ
(19ページ)

液晶ディスプレイ

バックライトは、設定や登録の操作をしたり電話を受けるなどの動作をしたとき、またエラーメッセージが表示されているときは点灯されます。

約3分間何も操作をしないと消灯されます。エラーメッセージが表示されているときは消灯されません。

【待受表示】

何も操作をしていないときの表示です。設定や登録をするときは、待受表示の状態でお操作をしてください。機能の設定状態により表示されます。

※説明のため、すべてが表示されている画面を記載しています。

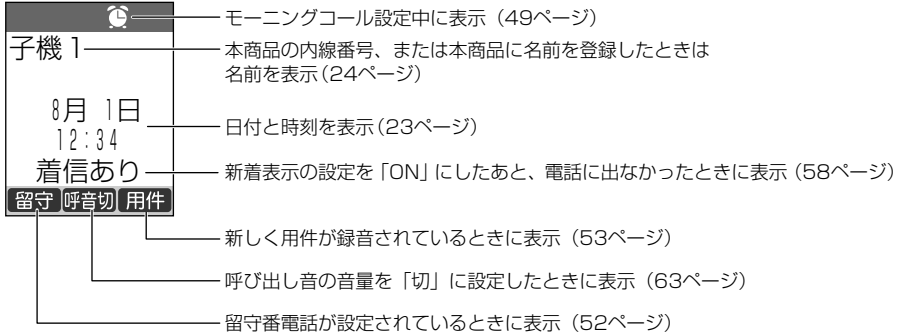

【その他の表示】

●通話中

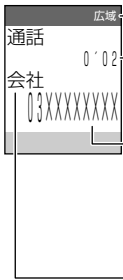

広帯域音声の通話をしているときに表示

●通話時間表示

相手との通話時間を表示
(通話時間の表示はおおよその目安です。)

●電話番号表示

電話をかけたり受けたときは、電話番号を表示
(12桁以上の場合は最後から12桁が表示されます。)
※ナンバー・ディスプレイ契約をしていない場合は、受けた電話番号は表示されません。

●名前表示

電話帳に登録しているときは、名前を表示

●ハンドフリー通話中

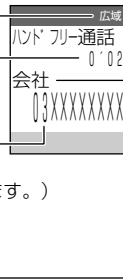

●オンフックモード



●ひかりレッツフォン VP3000 (親機) または他の本商品で通話中

※表示中は操作をすることができないので、表示が消えてからお使いください。

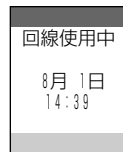

●電話帳を検索



選択されている電話番号を白色で表示

設置場所を確認する

必要な環境や機器について確認したら、1～6ページ「安全にお使いいただくために必ずお読みください」をご覧ください、本商品の設置場所を確認してください。

設置に適さない場所

- ・直射日光が当たる場所
- ・暖房機器の近く
- ・高温多湿の場所
- ・ほこりの多い場所
- ・水や液体がかかるおそれのある場所
- ・発熱する機器の上
- ・明るすぎたり暗すぎたりする場所
- ・騒がしい場所
- ・落下のおそれがある場所
- ・風通しの悪い場所
- ・テレビやラジオの近く

設置のしかた

本商品の上部および前後左右から、
周囲の壁などまでは10cm以上
離す

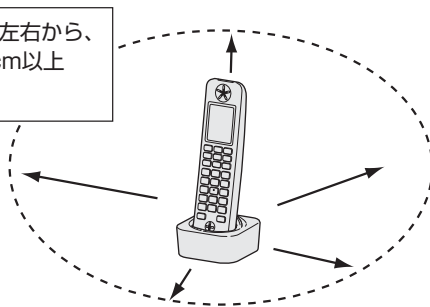

- 本商品と周囲の壁などとの前後左右の距離は、10cm以上確保してください。
- 本商品の上にものを置かないでください。

お知らせ

- 本商品は、室内での使用を前提としています。
- 本商品の電源コードに足を引っかけたりしないような場所に設置してください。

操作に関するご注意

本商品を充電器から取り上げたときは

クイック通話の設定が「ON」のときは、充電器から取り上げたあと約5秒間何も操作をしないでいると、「ピピッ、ピピッ」と約10秒間警告音が鳴り、電話が切れます。充電器から取り上げたときは約15秒以内に **通話** か **分送** またはダイヤルボタンを押してください。

→35ページ「クイック通話を設定する」

登録・設定をするときは

電話帳の登録や、各機能の設定をするときは充電器から取り上げたときは **切** を押したあとで手順 **1** から操作をします。

操作ボタンを押す間隔について

電話帳の登録や、各機能の設定の途中で操作ボタンを押す間隔が約60秒を過ぎると待受表示に戻ります。最初から操作をやり直してください。

操作を中止したいときは

電話帳の登録や各機能の設定など、操作の途中で **切** を押します。操作が中止され、待受表示に戻ります。

ディスプレイを表示させるときは

ボタンを押すとディスプレイが表示されます。※待受表示に戻ってから約3分間何も操作をしなかったときは、ディスプレイの表示は消えます。エラーメッセージが表示されているときは消えません。

操作の途中で1つ前の表示に戻るときは

電話帳の登録や各機能の設定など、操作の途中でディスプレイに **戻る** が表示されているときに **F2** **再生** を押します。

相手が電話を切ったときは

電話の相手が電話を切ると、約10秒で自動的に待受表示に戻ります。

機能一覧表

いろいろな機能の設定や登録ができます。

メニュー決定 を押し、メインメニューが表示されます。

着歴 **発歴** **変換** **電話帳** を押し、メインメニューを選択したあと、**メニュー決定** を押しと機能が表示されます。**変換** **電話帳** を押しと機能が順に選択できます。

1 お使いになる前に

機能一覧表

【メインメニュー表示】

現在選択されているメニューを表示

電話帳

選択されているメニューの背景が青色で表示されます。

子機設定



留守録

モーニングコール

F2 **再生** を押しと、1つ前の画面に戻ります。

【機能表示】

メニュー

メインメニュー表示で電話帳を選択したときには電話帳の登録件数が表示されます。

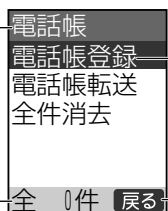

選択されている機能が白色で表示されます。

F2 **再生** を押しと、1つ前の画面に戻ります。

 : 電話帳

表示	設定や登録内容	お買い上げ時の設定	ページ
電話帳登録	相手の名前と電話番号を電話帳に登録する	—	41
電話帳転送	電話帳を親機や他の本商品(子機)へ転送する	—	45
全件消去	登録されているすべての電話帳を消す	—	44

 : 子機設定

表示	設定や登録内容	お買い上げ時の設定	ページ
呼出音	外線、内線、呼び返し音の種類をかえる	標準	65
日付時刻設定	日付と時刻を合わせる	—	23
内線ボイスコール	内線の呼び出し方法をかえる	ON	37
クイック通話	クイック通話の設定をする	ON	35
ボタン確認音	操作ボタンを押したときの音を設定する	ON	66
新着表示	電話に出なかったときに、表示で知らせる	OFF	58
子機名前登録	本商品に名前を登録する	子機○(内線番号)	24
子機登録	本商品を登録する	—	21
子機初期化	設定・登録内容をお買い上げ時の設定に戻す	—	74
画面調整	液晶ディスプレイのコントラストと明るさを調整する	コントラスト:0 明るさ:中	67

 : 留守録

表示	設定や登録内容	お買い上げ時の設定	ページ
用件全消去	録音されているすべての用件を消す	—	54
応答メッセージ	留守番電話の応答メッセージを録音する	—	55
在宅メッセージ	在宅用件録音をする	—	51

 : モーニングコール

表示	設定や登録内容	お買い上げ時の設定	ページ
モーニングコール	モーニングコールの設定をする	OFF	49

本商品を充電する

初めてお使いになるときや電池を交換したときは、必ず約**13時間充電**してください。
充電しないと通話中に電話が切れたりすることがあります。

※電池の容量が少ないと、充電器に置いても「電池残量なし 使用 できません」の表示が消えないことがあります。故障ではありませんのでそのまま充電してください。10分以上表示が消えないときは、プラグがコネクタの奥まで確実に差し込まれていることを確認してください。(下記手順 **2** を参照)

1 お使いになる前に

本商品を充電する

1 電池ボタンを開ける

※図のように親指でミゾの部分を押しながら矢印の方向へ引いてください。

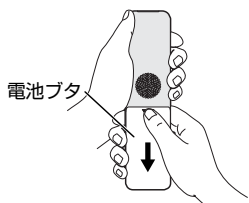

2 電池のプラグをコネクタに差し込み電池を入れる

※プラグは奥まで確実に差し込んでください。

電池の緑色のカバーは取らないでください。

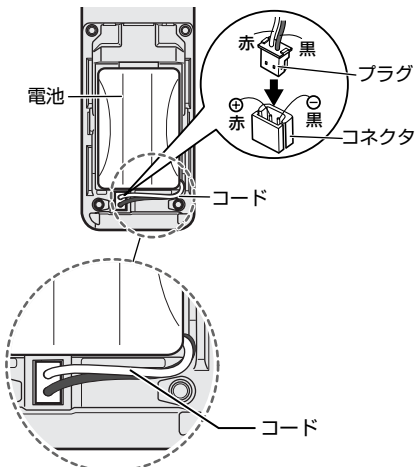

電池のコードを電池ボタンに挟み込まないように、図のようにセットしてください。

3 電池ボタンを閉める

※操作ボタンを押さないように注意してください。

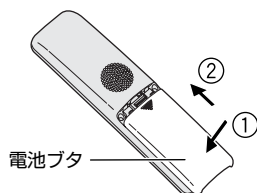

4 電源プラグを電源コンセントに差し込む

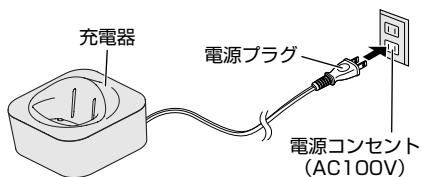

5 本商品を充電器に置いて充電する

「ポッ」と鳴り充電を始めます。充電中は、充電/着信ランプが点灯されます。

※いっぱい充電されても、充電/着信ランプは消灯されません。そのまま充電を続けても問題はありません。

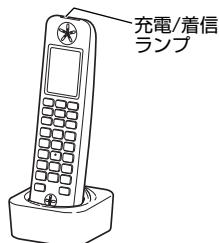



メモ

●充電時間の目安は

約13時間

●使用時間の目安は

連続通話：約5時間

待ち受けのみ：約120時間

●本商品をお使いのあとは

充電不足にならないよう常に充電器に戻すことをおすすめします。また、電源プラグは電源コンセントに差し込んでおいてください。

●電池の交換時期は

(71ページ「電池の交換のしかた」)



お知らせ

- ひかりフレッツフォン VP3000(親機)の電波が届く距離で充電してください。
「親機 電波圏外」の状態(78ページ「エラーメッセージ一覧」)では充電時間が長くなります。
- 充電不足になると、液晶ディスプレイに「充電してください」が表示されます。
通話中は約10秒ごとに「ピピッ」と鳴りますのですぐに充電してください。最大20回鳴るか、さらに充電不足が続くと「ピピピピピ」と鳴り「電池残量なし 使用できません」と表示され、通話が切れます。電池残量によっては、どちらの通知もされず、突然切れる場合があります。
- 電池を外したまま充電器に置くと、充電/着信ランプが点滅します。電池を入れてください。
- 電波状態が悪いときや長時間の登録操作などにより、使用できる時間が短くなります。
- 長期間本商品を使用しないときは、電池を本商品から外しておくことをおすすめします。

本商品の登録のしかた

本商品(子機)は、ご使用前にひかりレッツフォン VP3000(以下親機)の番号(ID番号)登録が必要です。

本商品(子機)へ親機の番号(ID番号)登録をしてください。

※本商品(子機)は、親機への登録をしないと使用できません。

※親機に登録できる本商品(子機)の台数は最大5台です。

1 お使いになる前に

本商品の登録のしかた

登録をする前の準備

- 1 本商品(子機)を30分以上充電する
※登録後すぐに使用される場合は、必ず13時間以上充電してください。
- 2 親機の電源が入っていることを確認する
- 3 本商品(子機)を充電器から取り上げ
切を押す
- 4 親機と本商品(子機)を並べる

アンテナを立ててください。

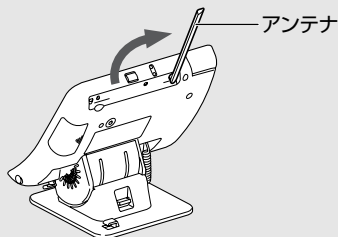

※電波の届く距離が短くなったり雑音が入ることがありますので、必ずアンテナを立ててください。

親機での操作

- 1 待受表示中に
メニュー決定を押す

- 2 [電話設定] ボタンに
タッチする



- 3 [子機登録] ボタンに
タッチする



- 4 [子機登録] ボタンに
タッチする

4桁の数字が表示されます。





本商品（子機）での操作

本商品（子機）の液晶ディスプレイの表示によって手順が異なります

- ➔ 「親機 電波圏外」と表示
手順 **5** から操作をします。
- ➔ 「親機に 登録されて いません」と表示
手順 **8** から操作をします。

5  を押す

6  を押して「子機設定」を選択し、 を押す

7   を押して「子機登録」を選択する

8  を2回押す

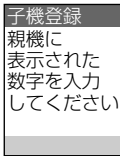

9 手順 **4** で親機に表示された4桁の数字をダイヤルボタンで入力する

<例：子機1に登録されたとき>

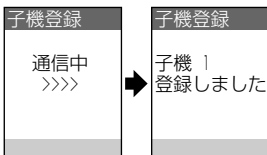

「ピー」と鳴り、本商品（子機）の登録が完了します。

親機での操作

10 [閉じる] ボタンにタッチする
登録完了後、「子機1を登録しました」と表示されます。
続けて本商品（子機）を登録するときは、手順 **4** へ

- 待受表示に戻すには、 を押します。

 メモ

- 操作を間違えたときや「ビビビビ」と鳴ったときは
最初から操作をやり直します。

- 本商品（子機）の登録をすべて消すには（親機で操作）

- 1 待受表示中に、親機の  を押す
- 2 [電話設定] ボタンにタッチする
- 3 [子機登録] ボタンにタッチする
- 4 [子機抹消] ボタンにタッチする
- 5 [はい] ボタンにタッチする

すべての本商品（子機）の登録が消え、本商品（子機）の液晶ディスプレイに「親機に 登録されて いません」と表示されます。
もう一度本商品（子機）を使用するときは、すべての本商品（子機）の登録操作が必要です。

※本商品（子機）の登録をすべて消すと、本商品（子機）の名前登録（24ページ「本商品に名前を登録する」）は消されます。

- 6 [閉じる] ボタンにタッチする

 お知らせ

- 電気雑音の影響を受けると子機登録ができませんことがありますので、雑音源から離れて操作をしてください。
- 本商品（子機）の内線番号は自動的に振り分けられます。

日付と時刻を合わせる

日付と時刻を合わせてください。

1 お使いになる前に

日付と時刻を合わせる

1 待受表示中に
メニュー決定 を押す



2 変換 を押して
「子機設定」を選択する



3 メニュー決定 を押す

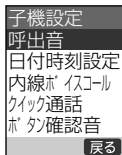

4 変換 電話帳 を押して
「日付時刻設定」を選択する

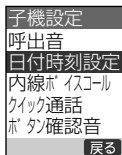

5 メニュー決定 を押す

6 ダイヤルボタンで
日付と時刻を入力する

- ・西暦は、下2桁の数字
- ・月日は、月2桁、日2桁の数字
- ・時刻は、24時間制で4桁の数字

例) 「2010年8月1日午後2時39分」
と設定するとき

1あ 0わ 0わ 8や 0わ 1あ
西暦 月 日

1あ 4た 3さ 9ら
時刻

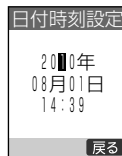

7 メニュー決定 を押す

時計が動き始めます。

メモ

●日付と時刻を入力中に間違えたときは

(着歴) (発歴) を押してカーソル (■) を間違えた位置に移動し、正しい数字を入力します。

お知らせ

- 親機の日付時刻が自動取得されているときは、本商品で日付と時刻の設定は必要ありません。
- 2064年以降の日付を登録することはできません。

本商品に名前を登録する

本商品に名前を登録することができます。

名前を登録すると、待受表示の液晶ディスプレイに名前が表示されます。

また、内線通話や子機間通話などで本商品を選択するときも名前が表示されます。

【お買い上げ時は、「子機 ○(内線番号)】

1 お使いになる前に

本商品に名前を登録する

1 待受表示中に
メニュー決定 を押す

2 変換 を押して
「子機設定」を選択する



3 メニュー決定 を押す

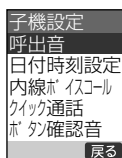

4 変換 電話帳 を押して
「子機名前登録」を選択する

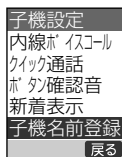

5 メニュー決定 を押す



6 ダイヤルボタンで名前を
入力する
(25ページ「文字入力のしかた」)

クリア を押して文字を消したあと、
入力します。
全角4文字(半角8文字)まで入力
できます。

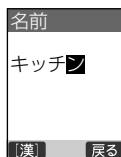

7 メニュー決定 を押す

8 フリガナを確認する
変更前のフリガナの後に、手順 6
で入力した文字が自動的に入力され
表示されます。

クリア を押して不要な文字を消して
ください。

変更するときには、25ページ「文字
入力のしかた」をご覧ください。
半角8文字まで入力できます。

9 メニュー決定 を押す



メモ

- 名前やフリガナを入力中に間違えたときは
クリア を押します。
- 名前を変更するには
もう一度最初から登録します。

文字入力のかた

ダイヤルボタンを使って名前を入力することができます。

入力できる文字は、漢字・ひらがな・カタカナ・英字（アルファベット）・数字・記号です。文字は、「漢」「カナ」「英」「数」「区点（80ページ「区点コード表）」の5つの入力モードがあります。

「漢」モードで入力する

※液晶ディスプレイに表示される漢字は、一部簡略した文字にしているものがあります。

- 名前を入力する画面で
☎/F1
留守 をくり返し押して
「漢」を選択する



入力モード →

- ダイヤルボタンをくり返し
押して入力する
(26ページ「文字入力表」)

- 変換
電話帳 を押して
文字を変換する

カーソル(■)上の文字が変換されます。

変換 電話帳 を押すたびに、候補が表示されます。

(目的の漢字が表示されないときは、読み方を変えて入力し変換してください。)



カーソル →

- メニュー決定 を押して
変換した文字を確定する

「カナ」「英」「数」モードで入力する

- 名前を入力する画面で
☎/F1
留守 をくり返し押して
入力モードを選択する



入力モード →

- ダイヤルボタンをくり返し
押して入力する
(26ページ「文字入力表」)

メモ

●入力した文字を消すには

- ◀着歴 発歴 を押してカーソル(■)を消す
文字に移動させる
- クリア を押す
カーソル上の文字が消えます。

●同じダイヤルボタンに割り当てられた文字を 続けて入力するには

カーソル(■)を右へ移動してから入力します。
<例: 「かき」を入力するとき>

- 2か を押す
- 発歴 を押して
カーソル(■)を右へ移動させる
- 2か を2回押す

●漢字変換範囲を変更するには

漢字変換候補が表示されているときは、切 を押してひらがな表示に戻します。
◀着歴 発歴 を押して変換範囲を変更します。

■文字入力表

※区点コードは、80ページ「区点コード表」をご覧ください。

押すボタン	入力モード			
	「漢」モード 全角のひらがな・漢字・カタカナ・記号を入力	「カナ」モード 半角カタカナ・記号を入力	「英」モード 半角アルファベット(英字)・記号を入力	「数」モード 半角数字を入力
1あ	あいうえおあいうえお	アイウエオアイウエオ		1
2か	かきくけこ	カキクケコ	A B C a b c	2
3さ	さしすせそ	サシスセソ	D E F d e f	3
4た	たちつてとっ	タチツテトツ	G H I g h i	4
5な	なにぬねの	ナニヌネノ	J K L j k l	5
6は	はひふへほ	ハヒフヘホ	M N O m n o	6
7ま	まみむめも	マミムメモ	P Q R S p q r s	7
8や	やゆよやゆよ	ヤヨユヤヨ	T U V t u v	8
9ら	らりるれろ	ラリルレロ	W X Y Z w x y z	9
0わ	わをん (全角スペース)	ワヲン (半角スペース)		0
*。。	。(濁点)。(半濁点)	。(濁点)。(半濁点)		*
#記号	、。・。 -_ / : ! ? & ' ()	、。・。 -_ / : ! ? & ' ()	@ . - _ / : ! ? & ' ()	#
電話帳 変換	カーソル上のひらがなを漢字または全角のカタカナに変換する			
◀履歴 ▶発歴	・カーソル (■) を左右へ移動する ・変換範囲を切りかえる	カーソル (■) を左右へ移動する		
クリア	カーソル上の文字を1文字消す			
メニュー 決定	文字を確定する			
🔊/F1 留守	入力のモードを切りかえる			
F2 再生	1つ前の画面に戻る			
切	・入力を中止する ・漢字変換中は、カーソル上の文字をひらがな表示に戻す もう一度押すと、文字を消す	操作を中止する		

1 お使いになる前に

文字入力のかた

電話をかける

本商品を取り上げてかける

1 充電器から取り上げる

通話 が点灯されます。
充電器から外しているときは
通話 を押します。



2 発信音「ツー」が聞こえたら ダイヤルボタンで 相手の電話番号を押す

3 相手が出たら話をする

通話中は、電話番号と通話時間が
表示されます。



4 話が終わったら **切** を押す、 または充電器に戻す

電話番号と通話時間が約5秒間表示
されたあと、待受表示に戻ります。

メモ

- 電話番号を間違えたときは
切 を押し、最初から操作をやり直します。
- 相手の声の大きさを調節するには
(63ページ「受話音量を調節する」)
- 電話番号を押してからかけるには
電話番号を押してから充電器から取り上げる、
または **通話** か **メニュー決定** を押して、電話をかける
こともできます。
- プッシュホンサービスを利用するには
プッシュホンサービスの提供先の指示に従い
操作します。
ダイヤルボタンを押すと、プッシュ信号が送信
されます。
- サブアドレスを入力するには
電話番号を押したあと **保線内線** を押して「/」を
入力し、サブアドレスをダイヤルボタンで押し
ます。

お知らせ

- 電話番号は32桁まで、サブアドレスを入力する
ときは「/」で区切って19桁、合計52桁まで
入力できます。
- クイック通話の設定が「OFF」のときは、充電
器から取り上げても **通話** は点灯されません。
(35ページ「クイック通話を設定する」)

本商品を置いたままかける（ハンドフリー通話）

本商品を置いたまま電話をかけることができます。

家族みんなで通話をするときや、両手がふさがっているときなどに便利です。

※本商品から約30～50cm離れてお話しされることを推奨します。周囲が騒がしいときは、本商品に近づいてお話しください。

1

ハンド を押す

通話 が点灯され、「ハンドフリー通話」と表示されます。

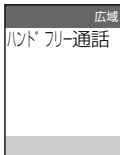

2

発信音「ツー」が聞こえたら
ダイヤルボタンで
相手の電話番号を押す

3

相手が出たら
マイクに向かって話をする

通話中は、電話番号と通話時間が
表示されます。

4

話が終わったら
切 を押す、
または**充電器**に戻す

通話 が消灯されます。

電話番号と通話時間が約5秒間表示
されたあと、待受表示に戻ります。

メモ

●電話番号を間違えたときは

切 を押し、最初から操作をやり直します。

●音量を調節するには

（64ページ「スピーカー音量を調節する」）

●電話番号を押してからかけるには

電話番号を押してから **ハンド** を押し、または
充電器に置いたまま電話番号を押してから
メニュー決定 を押して、ハンドフリー通話で電話を
かけることもできます。

●ハンドフリー通話中に耳に当てた通話にか きたいときは

通話 を押します。

本商品を充電器に置いたままハンドフリー通話
をしているときは、充電器から取り上げます。

お知らせ

- ハンドフリー通話で天気予報や各種音声サービ
スを聞いたときは、聞き取りにくいことがあり
ます。このようなときは、**ハンド** を2秒以上押し
てからダイヤルすると、自分側の音声を送ら
ない状態で電話をかけることができ、聞き取り
やすくなります。（オンフックモード）
自分側の音声を送り、相手と通話するには、
充電器から取り上げる、または、**ハンド** か
通話 を押します。
オンフックモード中は「オンフック」と表示
されます。

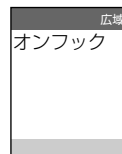

電話を受ける

本商品を取り上げて受ける

1 呼び出し音が鳴ったら 充電器から取り上げる

充電器から取り上げると **通話** の点滅が点灯にかわります。充電器から外しているときは **通話** を押します。

※着信時の画面の表示は
(56ページ「ナンバー・ディスプレイを利用する」)

2 相手と話をする

通話中は、通話時間が表示されます。



3 話が終わったら **切** を押す、 または充電器に戻す

通話時間が約5秒間表示されたあと、待受表示に戻ります。

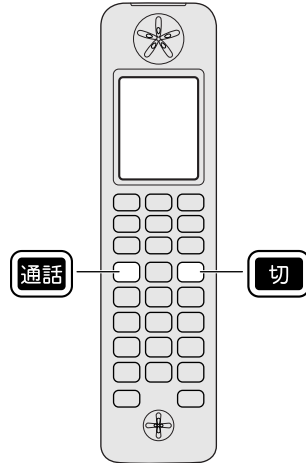

メモ

- 音量を調節するには
(63ページ「受話音量を調節する」)
- 呼び出し音の種類をかえるには
(65ページ「呼び出し音の種類をかえる」)

お知らせ

- クイック通話の設定が「OFF」のときは、充電器から取り上げても **通話** は点灯されません。
(35ページ「クイック通話を設定する」)
- 親機で着信拒否に登録した相手からの電話は、子機も受けられません。
- 子機でテレビ電話を受けると、親機に相手の映像が表示され、相手には保留映像が表示されます。親機の「映像送信」ボタン(白)にタッチすると、親機から映像が送られます。

本商品を置いたまま受ける（ハンドフリー通話）

本商品を置いたまま電話を受けることができます。

家族みんなで通話をするときや、両手がふさがっているときなどに便利です。

※本商品から約30～50cm離れてお話しされることを推奨します。周囲が騒がしいときは、本商品に近づいてお話しください。

1

呼び出し音が鳴ったら

ハンドフリー を押す

通話 が点灯され、「ハンドフリー通話」と表示されます。



※着信時の画面の表示は
（56ページ「ナンバー・ディスプレイを利用する」）

2

マイクに向かって話をする

通話中は、通話時間が表示されます。

3

話が終わったら

切 を押す、
または充電器に戻す

通話 が消灯されます。

通話時間が約5秒間表示されたあと、待受表示に戻ります。

メモ

- 音量を調節するには
（64ページ「スピーカー音量を調節する」）
- 呼び出し音の種類をかえるには
（65ページ「呼び出し音の種類をかえる」）
- ハンドフリー通話中に耳に当てた通話にかえたいときは

通話 を押します。

本商品を充電器に置いたままハンドフリー通話をしているときは、充電器から取り上げます。

お知らせ

- ハンド** を2秒以上押して電話を受けると自分側の音声を送らない状態で電話を受けることができます。（オンフックモード）
自分側の音声を送り、相手と通話するには、充電器から取り上げる、または、**ハンド** か **通話** を押します。
- 子機でテレビ電話を受けると、親機に相手の映像が表示され、相手には保留映像が表示されます。親機の「映像送信」ボタン（白）にタッチすると、親機から映像が送られます。

電話の相手に待っていただく（保留）

通話中、相手に待っていただくときに保留メロディを流すことができます。

1 通話中に 保留/内線を押す

保留メロディが流れ、お互いの声は聞こえません。

2 切を押す、 または充電器に戻す

「保留」と表示されます。
親機のスピーカーから保留メロディが流れます。



3 電話に出るには 充電器から取り上げる

充電器から外しているときは、
通話 または ハンドを押します。
保留メロディが止まり、話ができます。

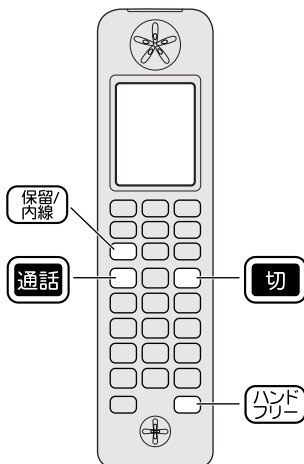

お知らせ

- 手順 2 の操作後、電話の相手に保留メロディが約5分間流れると、保留の解除忘れを防止するため、約30秒間呼び返し音が鳴ります。約30秒以内に充電器から取り上げるか 通話 または ハンドを押して電話に出てください。約30秒を過ぎても電話に出られなかった場合は、自動的に電話が切れます。
- 手順 2 の操作後、ディスプレイの表示が消えている状態から電話に出る場合は、充電器から取り上げるか 通話 または ハンドを押した後、通話 または ハンドを押して電話に出てください。

キャッチホンを利用する

通話中に第三者から着信があると、割込み音（ツー・ブブツ・ブブツ…）が聞こえフッキング操作によりお話しを保留にしたまま第三者と通話することができます。

※キャッチホンを利用するには、「キャッチホン」の契約が必要です。（有料）

通話中に電話がかかってくると割込み音が聞こえ、画面に「キャッチホン」と表示される

※ナンバー・ディスプレイをご利用の場合は電話番号が表示されます。

電話帳に登録している場合は、名前も表示されます。

※ナンバー・ディスプレイ契約をしていない場合は、「キャッチホン」のみ表示されます。

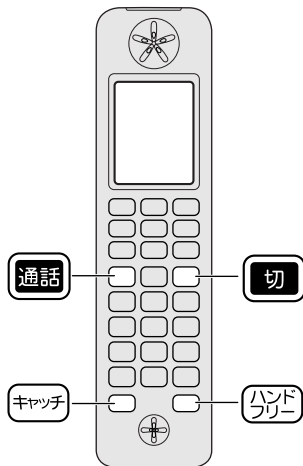

1 「キャッチ」を押す

新しくかかってきた相手に電話がつながります。
もとの相手には保留メロディが流れます。

2 新しくかかってきた相手と話をする

話が終わったら

「切」を押す、
または充電器に戻す

もとの相手からの呼び返し音が約30秒間鳴ります。約30秒以内に充電器から取り上げるか「通話」または「ハンドフリー」を押して受けてください。約30秒を過ぎても受けられなかった場合は、自動的に電話が切れます。

お知らせ

- 外線の相手がテレビ電話の場合は、キャッチホンを利用することはできません。
- 保留中や留守番電話応答中は、キャッチホンを受けられません。
- キャッチホンでの通話中に、親機や他の子機、他の内線電話機へ転送はできません。

発信履歴を使う

話し中や用件を言い忘れたときなど、かけた相手へ簡単にかけ直すことができます。
電話番号は、10件まで記憶されます。

1

待受表示中に

発信履歴 を押す

最後に電話をかけた電話番号と
発信日時が表示されます。
電話帳に登録した相手のときは
名前も表示されます。

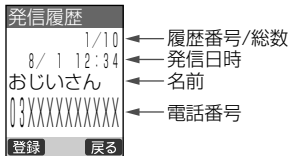

2

変換 **電話帳** を押して
相手を選択する

3

充電器から取り上げる

充電器から外しているときは **通話**
または **メニュー決定** を押します。

分断 を押すとハンドフリー通話に
なります。

4

相手が出たら話をする

●ハンドフリー通話のときは、
マイクに向かって話をします。

5

話が終わったら

切 を押す、
または充電器に戻す

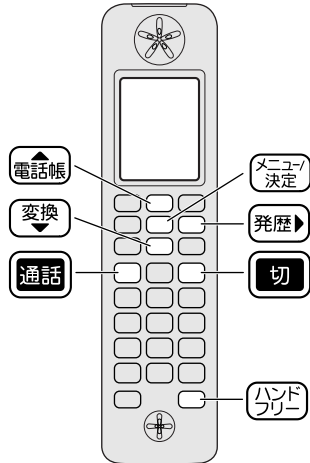

メモ

●発信履歴を電話帳に登録するには

1 手順 ①, ②

2 **留守** を押す

3 41ページ「電話帳に登録する」の
手順 ④ へ

●発信履歴を消すには

1 手順 ①, ②

2 **クリア** を押す

3 **メニュー決定** を押す

お知らせ

- 記憶できる電話番号は52桁までです。
- 記憶された相手が10件を超えたときは、古い履歴から順に消されます。
- 電話番号が12桁以上の場合、最後から12桁が表示されます。

着信履歴を使う

電話をかけてきた相手を最新の30件まで記憶することができます。

着信履歴を使って電話をかけることができます。(コールバック)

※着信履歴を利用するには、「ナンバー・ディスプレイ」の契約が必要です。(有料)

1

待受表示中に

◀着歴 を押す

一番新しく記憶された電話番号と着信日時が表示されます。

電話帳に登録した相手のときは、名前も表示されます。

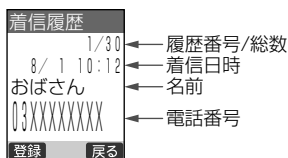

2

変換 **電話帳** を押して

相手を確認する

3

待受表示に戻すには

切 を押す

■着信履歴を使ってできること

●電話をかける(コールバック)

1 手順 **1**, **2** で相手を選択する

2 充電器から取り上げる

充電器から外しているときは、**通話** または **決定** を押します。

ハンドフリー を押すと、ハンドフリー通話になります。

●電話帳に登録する

1 手順 **1**, **2** で相手を選択する

2 **留守** を押す

3 41ページ「電話帳に登録する」の
手順 **4** へ

メモ

●着信履歴を1件ずつ消すには

1 手順 **1**, **2**

2 **クリア** を押す

3 **メニュー決定** を押す

お知らせ

- 記憶した相手が30件を超えたときは、古い履歴から順に消されます。
- ナンバー・ディスプレイ契約をしていない場合は、日付時刻だけを記憶し表示されます。
- 電話番号の情報が送られて来なかったときや、正しく読めなかったときは、電話番号は表示されません。
- 電話番号が12桁以上の場合、最後から12桁が表示されます。

クイック通話を設定する

クイック通話の設定を「ON」にすると、本商品を充電器から取り上げるだけで自動的に電話がつながり、「OFF」にすると、本商品を充電器から取り上げても **通話** または **フリップ** を押すまでは電話がつながりません。

【お買い上げ時は、「ON」】

- 1 待受表示中に **メニュー決定** を押す
- 2 **変換** を押して「子機設定」を選択し、**メニュー決定** を押す
- 3 **変換** **電話帳** を押して「クイック通話」を選択する
- 4 **メニュー決定** を押す
- 5 **変換** **電話帳** を押してクイック通話の設定を選択する
ON : 充電器から取り上げるだけで電話がつながる
OFF : 充電器から取り上げても **通話** または **フリップ** を押すまではつながらない
- 6 **メニュー決定** を押す

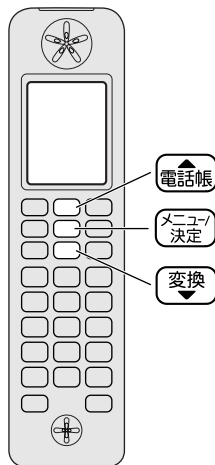
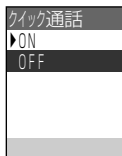

メモ

●クイック通話の設定を「OFF」にしたときに電話をかけるには

- 1 充電器から取り上げる
 - 2 **通話** または **フリップ** を押す
 - 3 ダイヤルボタンで相手の電話番号を押す
 - 4 相手が出たら話をする
 - 5 **切** を押す、または充電器に戻す
- <電話番号を押してからかけるには>
- 1 充電器から取り上げる
 - 2 ダイヤルボタンで相手の電話番号を押す
 - 3 **通話** か **フリップ** か **メニュー決定** を押す
 - 4 相手が出たら話をする
 - 5 **切** を押す、または充電器に戻す



親機や他の本商品（子機）と話をする

本商品（子機）と親機で話をしたり（内線通話）、本商品（子機）どうして話を（子機間通話）ことができます。内線通話や子機間通話の呼び出しには、親機や指定した本商品（子機）を呼び出す方法と、親機とすべての本商品（子機）を一斉に呼び出す方法（一斉呼び出し）があります。

※「一斉呼び出し」は本商品（子機）を2台以上登録したときにできる機能です。

親機または他の本商品（子機）を呼び出す

1 待受表示中に
を押す

2  を押して
呼び出す相手を選択する

内線呼出
子機 2
親機
一斉

3 を押す

呼び出しを始めます。
「一斉」を選択すると、親機とすべての本商品（子機）を呼び出します。充電器に置いたまま操作をするとハンドフリー通話になります。

●呼び出しを中止するには、を押します。



4 親機または他の本商品（子機）と話をする

マイクに向かって話をします。
●本商品（子機）を充電器に置いてハンドフリー通話中に充電器から取り上げると、耳に当てての通話になります。

5 話が終わったら
を押す、
または充電器に戻す

呼び出しを受ける

1 呼び出し音が2回鳴ると自動的につながる
(内線ボイスコール「ON」)

●内線ボイスコールの設定が「OFF」のときや、一斉呼び出しのときに呼び出しを受けるには、約20秒以内に、充電器から取り上げるか  または  か  を押してください。

呼び出しされていても呼び出しを受けなかったときは、自動的に呼び出しが終わります。

メモ

●内線の呼び出し方法をかえるには
(37ページ「内線の呼び出しを受ける方法をかえる(内線ボイスコール)」)

●内線通話中や子機間通話中に外線から電話がかかってきたときは
割込み音が聞こえます。
を押すと外線の相手と話ができます。











お知らせ

- 本商品（子機）の内線番号（名前）は、本商品（子機）の液晶ディスプレイに表示されています。
- 「一斉呼び出し」のあと内線通話や子機間通話ができるのは、最初に出た相手のみです。他の相手と話をすることはできません。
- 本商品（子機）を充電器に置いていないときはハンドフリー通話から耳に当てての通話に切りかえることはできません。
- 耳に当てての通話からハンドフリー通話に切りかえることはできません。

内線の呼び出しを受ける方法をかえる (内線ボイスコール)

内線ボイスコールの設定を「ON」にすると、親機や他の本商品(子機)からの内線の呼び出しを自動的に受けて、そのままハンドフリー通話で話をするができます。設定を「OFF」にすると、約20秒間呼び出し、電話に出ないときは自動的に呼び出しが終わります。

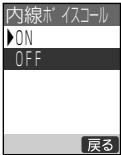
【お買い上げ時は、「ON】】

- 1 待受表示中に  を押す
 - 2  を押して「子機設定」を選択し、 を押す
 - 3   を押して「内線ボイスコール」を選択する
 - 4  を押す
 - 5   を押して呼び出し方法を選択する
ON : 自動的につながる
OFF : 自動的につながらない
- 
- 6  を押す

お知らせ

- 内線ボイスコールの動作について
 - ・内線ボイスコールの設定が「ON」のとき 受ける側の呼び出し音(ブルルル ブルルル ブルルル)が2回鳴ったあと自動的につながり、そのままハンドフリー通話で話ができます。
 - ・内線ボイスコールの設定が「OFF」のとき 電話に出るまで約20秒間呼び出し音が鳴ります。呼び出しをしても出ないときは、自動的に呼び出しが終わります。
- 内線ボイスコールは、親機や他の本商品(子機)との内線通話や子機間通話のときにできる機能です。次のときは、内線ボイスコールになりません。
 - ・受ける側が呼び出し音量を「切」にしているとき
 - ・一斉呼び出し
 - ・保留転送
 - ・子機間転送
- 「充電してください」と表示されているときは内線ボイスコールになりません。

他の内線電話機と話をする

1台のひかり電話対応ルータやひかり電話対応アダプタに接続された他の内線電話機と話をすることができます。

他の内線電話機を呼び出す

1 充電器から取り上げる

通話 が点灯されます。
充電器から外しているときは **通話** を押します。
ハンド を押すとハンドフリー通話になります。

2 発信音「ツ」が聞こえたら ダイヤルボタンで、他の 内線電話機の内線番号を押す

3 相手が出たら話をする

●ハンドフリー通話のときは、
マイクに向かって話をします。

4 話が終わったら **切** を押す、 または充電器に戻す

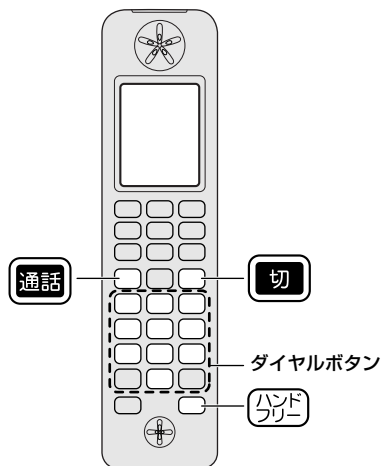

2 操作編

他の内線電話機と話をする

メモ

●内線番号を押してから呼び出すには

内線番号を押してから充電器から取り上げる、
または **通話** か **メニュー決定** か **ハンドフリー** を押して、呼び出すこともできます。

お知らせ

- 他の内線電話機について詳しくは、親機の取扱説明書をご覧ください。
- クイック通話の設定が「OFF」のときは、充電器から取り上げても **通話** は点灯されません。
(35ページ「クイック通話を設定する」)

外からかかってきた電話を転送する

話し中の電話を親機から本商品(子機)、本商品(子機)から親機へ転送したり(保留転送)、他の本商品(子機)へ転送すること(子機間転送)ができます。保留転送や子機間転送の呼び出しには、親機や指定した本商品(子機)を呼び出す方法と、親機とすべての本商品(子機)を一斉に呼び出す方法(一斉呼び出し)があります。また、転送先の親機や本商品(子機)と外線の手先の3人で同時に話をするができます。(三者通話)

※「一斉呼び出し」は本商品(子機)を2台以上登録したときにできる機能です。

親機または他の本商品(子機)に転送する

1 通話中に
保留内線 を押し、 変換 電話帳
を押して、電話を転送する
相手を選択する

2 メニュー決定 を押す

呼び出しを始めます。

「一斉」を選択すると、親機とすべての他の本商品(子機)を呼び出します。

●外線の手先との通話に戻すには
保留内線 または 通話 を押します。

3 親機または他の本商品(子機)が電話に出たら
電話を転送することを伝える

●三者通話に切りかえるには

1 メニュー決定 を押す

2 「三者通話」と表示されたら
メニュー決定 を押す

4 話が終わったら
切 を押し、
または充電器に戻す

呼び出しを受ける

1 呼び出し音が鳴ったら
充電器から取り上げる

充電器から外しているときは 通話
または 呼び出し を押します。

2 親機または他の本商品(子機)と話を

3 親機または他の本商品(子機)が電話を切ると、外線の手先につながる
外線の手先と話を

●話を終わるには 切 を押し、
または充電器に戻します。

お知らせ

- 本商品(子機)の内線番号(名前)は、本商品(子機)の液晶ディスプレイに表示されています。
- 保留転送や子機間転送は、親機や他の本商品(子機)を約20秒間呼び出します。呼び出しをしても親機や他の本商品(子機)が出ないときは、自動的に外線の手先に戻ります。
- 転送中は、外線の手先には保留メロディが流れません。
- 「一斉呼び出し」のあと内線通話または子機間通話ができるのは、最初に出た相手のみです。他の相手と話をすることはできません。
- 三者通話について
 - 三者通話に切りかえるまでの間、外線の手先には保留メロディが流れます。
 - 呼び出しを受けたときは、三者通話に切りかえることはできません。
 - 三者通話はどちらかが通話を終わると、外線の手先との通話になります。
- クイック通話の設定が「OFF」のときは、充電器から取り上げても 通話 は点灯されません。
(35ページ「クイック通話を設定する」)

外からかかってきた電話を他の内線電話機へ転送する

1台のひかり電話対応ルータやひかり電話対応アダプタに接続された他の内線電話機があるときに、話し中の電話を他の内線電話機へ転送することができます。

他の内線電話機に転送する

1 通話中に を押し、 を押し、「その他内線」を選択する

2 を押す

3 ダイヤルボタンで内線番号を押す

4 を押す
呼び出しを始めます。

- 外線の相手との通話に戻すには を押す、または充電器に戻し、「保留」と表示されたあと、充電器から取り上げるか または を押します。

5 他の内線電話機が電話に出たら電話を転送することを伝える

6 話が終わったら を押す、または充電器に戻す

呼び出しを受ける

1 呼び出し音が鳴ったら充電器から取り上げる
充電器から外しているときは または を押します。

2 他の内線電話と話をする

3 他の内線電話機が電話を切ると、外線の相手につながる
外線の相手と話をする

- 話を終わるには を押す、または充電器に戻します。

お知らせ

- 転送するときは、他の内線電話機を呼び出し続けます。
- 他の内線電話機が使用中などで電話が受けられないときは、自動的に外線の相手に戻ります。
- 「他の内線電話機に転送する」手順 **6** の操作のあと、他の内線電話機に転送できなかったときは、約30秒間呼び返し音が鳴ります。約30秒以内に充電器から取り上げるか または を押し受けてください。約30秒を過ぎて受けられなかった場合は、自動的に電話が切れます。
- 転送中は、外線の相手には保留メロディが流れます。
- 外線の相手がテレビ電話の場合は、他の内線電話機へ電話を転送することはできません。
- 広帯域音声での通話中は、アナログポートに接続されている内線電話機や広帯域音声に対応していない内線電話機に電話を転送することはできません。
- クイック通話の設定が「OFF」のときは、充電器から取り上げても は点灯されません。
(35ページ「クイック通話を設定する」)





電話帳を使う

電話番号をあらかじめ電話帳に登録しておくと、簡単に電話をかけることができます。250件の名前と1件につき3つの電話番号を登録することができます。

電話帳に登録した相手から電話がかかってきたときの電話の呼び出し音をかえることができます。（着信鳴り分け）

※着信鳴り分けは、「ナンバー・ディスプレイ」の契約が必要です。（有料）

電話帳を登録する

- 1 待受表示中に  を押す
- 2 「電話帳」が選択されていることを確認し  を押す
現在の登録件数が表示されます。
- 3   を押して「電話帳登録」を選択し、 を押す
- 4 **ダイヤルボタンで名前を入力する**
(25ページ「文字入力のしかた」)
全角6文字（半角12文字）まで入力できます。



- 5  を押す
- 6 **フリガナを確認する**
フリガナは、名前を入力すると自動的に入力し表示されます。半角12文字まで入力できます。フリガナを変更するときは、25ページ「文字入力のしかた」をご覧ください。

- 7  を押す
- 8 **ダイヤルボタンで電話番号を入力する**
電話番号は32桁まで、サブアドレスを入力するときは「/」で区切って19桁、合計52桁まで入力できます。
※電話番号を登録するときは、同一市内のときでも必ず市外局番から登録してください。



- 9  を押す
- 10 **2つめと3つめの電話番号を登録する**
【2つめの電話番号を登録するとき】
手順 8、9 の操作をし、手順 11 へ
【3つめの電話番号を登録するとき】
手順 8 の操作をし、手順 11 へ
【登録しないとき】
手順 11 へ

11

メニュー
決定 を押す

続けて「着信鳴り分け」の設定ができます。
 ナンバー・ディスプレイの契約をされていないお客様は、手順 14 へ

12

変換
電話帳 を押して

呼び出し音の種類を選択する

選択した呼び出し音が鳴ります。

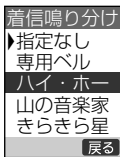

13

メニュー
決定 を押す

14

待受表示に戻すには

切 を押す

メモ

●名前やフリガナ、電話番号を入力中に間違えたときは

クリア を押します。

●電話帳を使って電話をかけるには
 (48ページ「電話帳を使って電話をかける」)

●呼び出し音の種類について

表示	呼び出し音の種類
専用ベル	通常とは異なるベル音
ハイ・ホー	ハイ・ホー
山の音楽家	山の音楽家
きらきら星	きらきら星
海のマーチ	海のマーチ
アメイジング・	アメイジング・グレイス

●着信鳴り分けを解除するには

手順 12 で「指定なし」を選択します。

●電話番号にサブアドレスを追加するには

手順 8 で、電話番号を入力した後、保留内線 を押して「/」を入力し、サブアドレス(19桁まで)をダイヤルボタンで入力します。



お知らせ

●電話番号に「- (ハイフン)」を登録することはできません。

●手順 12 で鳴る呼び出し音は、現在設定されている音量で鳴ります。呼出音量を「切」に設定しているときは、「音量1」の音量で鳴ります。

●着信鳴り分けを設定しても、相手が電話番号を通知しないで電話をかけてきた場合は着信鳴り分けされません。

電話帳を編集する

- 1** 待受表示中に
  を押して
 編集したい相手を選択する





- 2**  を押す



- 3** ダイヤルボタンで名前を
 入力し直す
 (25ページ「文字入力のしかた」)

- 4**  を押す

- 5** フリガナを入力し直す
 (25ページ「文字入力のしかた」)
 変更前のフリガナの後に、手順**3**
 で入力した文字が自動的に入力され
 表示されます。
 を押して不要な文字を消して
 ください。

- 6**  を押す

- 7** ダイヤルボタンで
 電話番号を入力し直す

- 8**  を押す

- 9** 2つめと3つめの電話番号を
 登録する

【2つめの電話番号を登録するとき】
 手順**7**、**8**の操作をし、手順
10へ

【3つめの電話番号を登録するとき】
 手順**7**の操作をし、手順**10**へ



【登録しないとき】

手順**10**へ

- 10**  を押す

続けて「着信鳴り分け」の設定が
 できます。

ナンバー・ディスプレイの契約を
 されていないお客様は、手順**12**へ



- 11**   を押して
 呼び出し音の種類を選択し直す

- 12**  を押す

電話帳を1件ずつ消す

登録した電話帳を1件ずつ消すことができます。

登録されているすべての電話番号を消すと、電話帳を消すことができます。

- 1** 待受表示中に
  を押して
 消したい相手を選択する

白色で表示されている電話番号を消去します。



- 2** クリア を押す

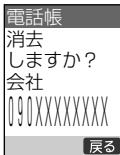

- 3**  を押す

電話番号を複数登録している場合は、手順 **1** ~ **3** をくり返し、すべての電話番号を消すと、電話帳が消えます。

- 4** 待受表示に戻すには
 を押す

電話帳をすべて消す

登録した電話帳をすべて消すことができます。

- 1** 待受表示中に
 を押す

- 2** 「電話帳」が選択されていることを確認し
 を押す

- 3**   を押して
 「全件消去」を選択する

- 4**  を押す

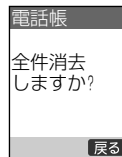

- 5**  を押す

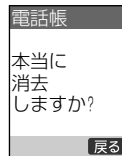

- 6**  を押す

お知らせ

- 電話番号1を消すと、自動的に電話番号2が電話番号1に、電話番号3が電話番号2に登録されます。

電話帳を転送する

登録した電話帳を親機や他の本商品(子機)へ転送することができます。
登録した相手をすべて転送する「全件転送」と、1件ずつ転送する「1件転送」の2つの方法で選択することができます。

1 本商品と転送先が待受表示中に
メニュー決定 を押す

2 「電話帳」が選択されていることを確認し
メニュー決定 を押す

3 変換 電話帳 を押して
「電話帳転送」を選択する

4 メニュー決定 を押す

5 変換 電話帳 を押して
転送方法を選択する

「全件転送」「1件転送」から選択します。

「全件転送」を選択したとき

「全件転送」が選択されていることを確認し、

手順 **6** へ

「1件転送」を選択したとき

メニュー決定 を押し、変換 電話帳 を押して転送する相手を選択する

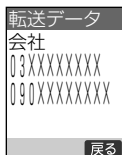

6 メニュー決定 を押す

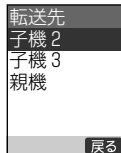

7 変換 電話帳 を押して
転送先を選択する

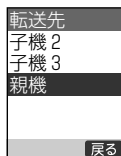

8 メニュー決定 を押す

「全件転送」のときは、転送中の件数が表示されます。

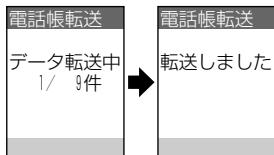

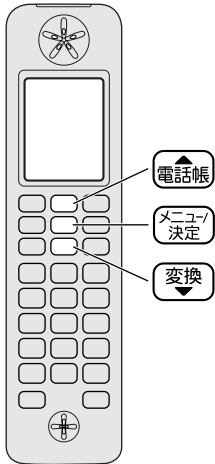

メモ

●転送を中止するには

切 を押します。

※子機で転送を受けたときは中止できません。

●検索した電話帳を転送するには

- 1 転送したい電話帳を検索する
(47ページ「電話帳を検索する」)
- 2 **保留/内線** を押す
- 3 **変換** **電話帳** を押して転送先を選択する
- 4 **メニュー/決定** を押す

お知らせ

- 電話帳転送をすると、転送先に登録されている内容はそのまま残り、転送元の内容が転送先に追加されます。
- 転送元と転送先に同じ内容があっても追加され複数の電話帳データとなります。重複した電話帳データは消去することをおすすめします。
- 転送される内容は、名前、フリガナ、電話番号1～3です。
- 全件転送のとき、転送先の登録件数が250件を超えたときは、「転送先 電話帳 いっぱいです」と表示され、転送が中止されます。中止されるまでに転送された内容は残ります。
- 親機と転送先が待受表示以外のときは、転送できません。「転送 できませんでした」と表示されます。
- 転送中に電話がかかってくるなどで中断された場合は、中断されるまでに転送された内容は残ります。再度転送すると追加され複数の電話帳データとなります。重複した電話帳データは消去することをおすすめします。
- 全件転送のとき、転送する件数が多いと、時間がかかることがあります。
- 電気雑音の影響を受けると転送ができないことがありますので、雑音源から離れて操作してください。

電話帳を検索する

電話帳に登録した相手を「全検索」と「頭出し検索」の2つの方法で選択することができます。

全検索で選ぶ

- 1** 待受表示中に
 [変換] [電話帳] を押して
 相手を選択する

相手が表示されます。

■表示の順

電話帳はフリガナの頭文字をもとに、次の順で並びかえ表示されます。

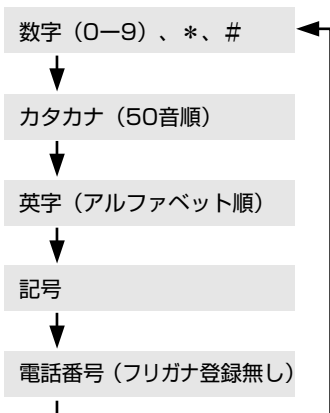

白色で表示されている電話番号が
 選択されています。

頭出し検索で選ぶ

- 1** 待受表示中に
 [変換] [電話帳] を押して
 電話帳を表示させる

- 2** 相手のフリガナの頭文字が
 割り当てられている
 ダイヤルボタンを押す

■頭文字 (フリガナ) の割り当て表

1あ	1, あ行
2か	2, か行, AaBbCc
3さ	3, さ行, DdEeFf
4た	4, た行, GgHhIi
5な	5, な行, JjKkLl
6は	6, は行, MmNnOo
7ま	7, ま行, PpQqRrSs
8や	8, や行, TtUuVv
9ら	9, ら行, WwXxYyZz
0わ	0, わ行, (フリガナなし)
*。。	*, ' '
#記号	#, @, ., . . . - _ / : ! ? & ' ()

- 3** [変換] [電話帳] を押して
 相手を選択する

<手順**2**で**2か**を押したとき>
 「2→か行→A→a→B→b→C→c」
 の順に表示されます。

お知らせ

- フリガナの頭文字にスペース (空白) を入力しているときは、スペース (空白) の次の文字で並びかえ表示されます。

電話帳を使って電話をかける

登録した電話帳を使って電話をかけます。

- 1** 待受表示中に
電話帳検索で相手を表示させる
(47ページ「電話帳を検索する」)



- 2** **変換** **電話帳** を押して
番号を選択する

白色で表示されている電話番号に
電話をかけます。



- 3** 充電器から取り上げる

充電器から外しているときは **通話**
または **決定** を押します。
ハンド を押すとハンドフリー通話に
なります。

- 4** 相手が出たら話をする

●ハンドフリー通話のときは、
マイクに向かって話をします。

- 5** 話が終わったら
切 を押す、
または充電器に戻す

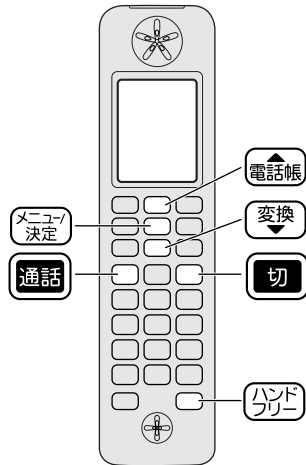

お知らせ

- クイック通話の設定が「OFF」のときは、充電器から取り上げても **通話** は点灯されません。
(35ページ「クイック通話を設定する」)

モーニングコールを使う

毎日同じ時刻に本商品を鳴らし、目覚まし時計として使うことができます。

【お買い上げ時は、設定「OFF」、時刻「00:00」、音「アラーム音」、音量「音量5」】

1 待受表示中に
メニュー決定 を押す

2 **着歴** を押して「モーニング
コール」を選択し、**メニュー決定** を押す

モーニングコールの設定が「ON」
のときは、手順**5**へ

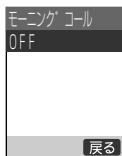

3 **メニュー決定** を押す

4 **変換** **電話帳** を押して
「ON」を選択し、**メニュー決定** を押す

「ピー」と鳴ります。

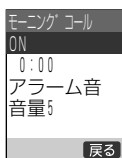

5 **変換** **電話帳** を押して
時刻を選択する

時刻を変更しないときは、手順

9へ

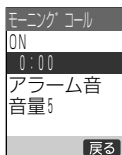

6 **メニュー決定** を押す

7 ダイヤルボタンで時刻を
入力する

時刻は24時間制で入力します。



8 **メニュー決定** を押す

9 **変換** **電話帳** を押して
音を選択する

音の種類を変更しないときは、手順

13へ

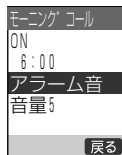



10 **メニュー決定** を押す

現在設定されている音が鳴ります。

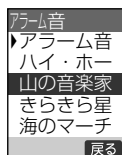
11 **変換** **電話帳** を押して
音の種類を選択する



12  を押す

13   を押して
音量を選択し、 を押す

現在設定されている音量で音が鳴ります。音量を変更しないときは、手順 **16** へ

14   を押して
音量を調節する

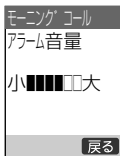

15  を押す

16  を押す

「」が表示されます。

 メモ



●音の種類について

表示	音の種類
アラーム音	アラーム音
ハイ・ホー	ハイ・ホー
山の音楽家	山の音楽家
きらきら星	きらきら星
海のマーチ	海のマーチ
アメイジング・	アメイジング・グレイス

●モーニングコールを止めるには



 を押します。

●時刻の入力を間違えたときは

  を押してカーソル (■) を間違えた位置に移動させ、入力し直してください。

●モーニングコールを解除するには

1 手順 **1** ~ **3**

2   を押して「OFF」を選択する

3  を押す

4  を押す

「」が消えます。

 お知らせ





●設定した時刻になると、アラーム音またはメロディが約1分間鳴り「設定時刻です」と表示されます。

●操作中などでモーニングコールの設定時刻を過ぎたときは、モーニングコールは鳴りません。待受表示に戻ると「設定時刻が過ぎました」と表示されます。また、モーニングコールを止める操作をしなかったときも表示されます。

 を押すと、表示は消えます。

在宅メッセージを録音する（在宅用件録音）

ご家庭の中で伝言板のかわりに用件を録音することができます。

- 1 待受表示中に
を押す
- 2 を押して「留守録」を
選択し、を押す
- 3  を押して
「在宅メッセージ」を選択する

- 4 を押す

- 5 「録音をどうぞ」「ピーピー」と聞こえたら
マイクに向かって用件を話す
約20～30cmの距離でお話ください。

- 親機の内部メモリ使用量の目安として「■」が表示されます。「■」の表示が増えると録音できる時間が少なくなります。



- 6 録音を終わるときは
を押す

「ピー」と鳴り「録音が終わりました」と聞こえ、液晶ディスプレイに「用件」が表示されます。本商品を充電器に置いているときは、が点滅されます。

メモ

- 録音を中止するには
を押します。
- 録音した内容を聞くには
(53ページ「用件を聞く(用件再生)」)
- 録音した内容を消すには
(54ページ「用件を消す(用件消去)」)

お知らせ

- 親機の内部メモリ使用量いっぱいまで録音できる時間は、約50分
(留守用件、在宅用件、自作応答メッセージの合計録音時間)
※録音件数が最大(50件)になると、親機の内部メモリ使用量いっぱいまで録音できません。
- 録音できる件数は、最大50件
(留守用件、在宅用件の合計録音件数)
※親機の内部メモリ使用量がいっぱいになると、最大件数まで録音できません。
- 録音中に親機の内部メモリ使用量がいっぱいになると録音は中止され「録音がいっぱいです」と聞こえます。
中止されるまでの録音は残ります。
- 録音中に電話がかかってくるなどで録音が中止されたときは、中止されるまでの録音は残ります。

留守番電話を使う

留守番電話に設定すると、外出中に電話をかけてきた相手に対して応答メッセージを流し用件を録音します。

※留守番電話について詳しくは、親機の取扱説明書をご覧ください。

1

待受表示中に

留守 を押す

応答メッセージが流れ、親機の内部メモリ使用量の目安として「■」が表示されます。

2

すぐに設定するには

留守 を押す

液晶ディスプレイに「留守」が表示されます。本商品を充電器に置いているときは、**留守** が点灯されます。

すぐに設定しないときは応答メッセージが流れると、待受表示に戻ります。

相手が電話をかけてくると

設定した回数の呼び出し音が鳴る

用件を録音します

メモ

●解除するには

留守 を押します。

液晶ディスプレイの「留守」が消え、本商品を充電器に置いているときは、**留守** が消灯されます。

●応答メッセージを切りかえるには

自作応答メッセージの録音があるときは、応答メッセージの再生中に **変換** **電話帳** を押します。「自作1~3」「固定」が順に切りかわり、再生しているメッセージに設定されます。

●呼び出し音が鳴っているときに留守番電話に設定するには

留守 を押します。

お知らせ

●親機の内部メモリ使用量いっぱいまで録音できる時間は、約50分

(留守用件、在宅用件、自作応答メッセージの合計録音時間)

※録音件数が最大(50件)になると、親機の内部メモリ使用量いっぱいまで録音できません。

※相手が広帯域音声でない場合は、50分以上録音できることがあります。

●録音できる件数は、最大50件

(留守用件、在宅用件の合計録音件数)

※親機の内部メモリ使用量がいっぱいになると、最大件数まで録音できません。

●呼び出し音が鳴る回数は、親機がカウントしたものですので、本商品とは一致しないときがあります。

用件を聞く（用件再生）

録音されている用件を聞くことができます。

※新しく用件が録音されると、液晶ディスプレイに「**用件**」が表示されます。また、本商品を充電器に置いているときは、「再生」が点滅されます。

1

待受表示中に

再生 を押す

録音件数が聞こえたあと、用件番号と用件が再生されます。

用件の再生後、録音された日付と時刻が聞こえます。

（タイムスタンプ機能）

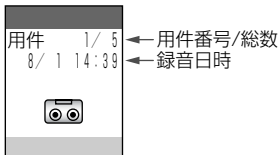

<用件の再生中にできる操作>

次の用件を聞く	変換 を押す
聞いている用件の用件番号に戻す	電話帳 を押す
1つ前の用件に戻す	用件番号の再生中に 電話帳 を押す
再生を中止する	切 か 再生 を押す

メモ

●**用件再生中に電話がかかってきたときは**
再生が中止され、呼び出し音が鳴ります。

●**ナンバー・ディスプレイについて**

用件の再生中、液晶ディスプレイに用件を録音した相手の電話番号が表示されます。

親機電話帳に登録した相手のときは、親機電話帳に登録した名前が表示されます。

※ナンバー・ディスプレイ契約をされていないときや電話番号の情報が送られて来なかったとき、正しく読めなかったときは、電話番号は表示されません。

●**音量を調節するには**

（64ページ「スピーカー音量を調節する」）

お知らせ

● **再生** について

充電器に置いているときは、新しく用件が録音されたときや再生されていない用件があるときに点滅されます。

すべての用件を再生すると点灯へかわります。

すべての用件を消すと消灯されます。

充電器に置いていないときは、点灯または点滅されません。

● 「**用件**」表示について

新しく用件が録音されたときに表示されます。

すべての用件を再生したり消すと表示は消えます。

用件を消す（用件消去）

用件を消すには、1件ずつ消す方法（部分消去）とすべて消す方法（全消去）があります。

録音できる時間や件数がいっぱいになると、新たな用件が録音できなくなります。不要な用件を消してください。

1件ずつ消す

- 1 消す用件の再生中に
クリア を押す

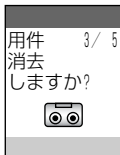

- 2 メニュー決定 を押す

「ピー」と鳴り「消去しました」と聞こえ、用件が消されます。用件が残っているときは、次の用件が再生されます。

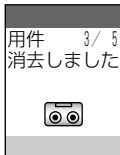

すべて消す

- 1 待受表示中に
メニュー決定 を押す

- 2 発歴▶ を押して
「留守録」を選択する

- 3 メニュー決定 を押す

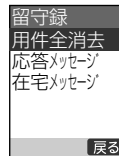

- 4 「用件全消去」が選択されていることを確認し

- メニュー決定 を押す

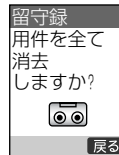

- 5 メニュー決定 を押す

「ピー」と鳴り「用件を消去しました」と聞こえ、すべての用件が消されます。

お知らせ

- 用件をすべて消すと「用件」は消えます。充電器に置いているときは、「再生」は消灯されます。

自作応答メッセージを録音する

あらかじめ用意されている固定応答メッセージのかわりに、自分の声で録音したメッセージを留守番電話の応答メッセージとして使うことができます。



自作応答メッセージの件数は、親機と本商品(子機)を合わせて3件です。

待受表示中に



1

を押す

2

を押して「留守録」を選択し、を押す

3

 を押して「応答メッセージ」を選択する

4

を押す

5

「録音をどうぞ」「ピーー」と聞こえたらマイクに向かって
応答メッセージを話す

約20～30cmの距離でお話してください。

●親機の内部メモリ使用量の目安として「■」が表示されます。

「■」の表示が増えると録音できる時間が少なくなります。



6

録音を終わるときは

を押す

「ピーー」と鳴り「録音が終わりました」と聞こえ、録音したメッセージが応答メッセージに設定されます。

メモ

●録音を中止するには

を押します。

●自作応答メッセージを確認するには



を押します。

応答メッセージが再生され、留守番電話に設定されます。

留守番電話に設定したくないときは、応答メッセージの再生後にもう一度 を押すと、留守番電話が解除されます。

●自作応答メッセージを切りかえるには

を押して応答メッセージの再生中に

 を押します。

「自作1～3」「固定」の順に切りかわり、再生しているメッセージに設定されます。

●自作応答メッセージを消すには

1 消す応答メッセージの再生中に を押す

2 を押す

●自作応答メッセージの録音を間違えたときは

間違えた応答メッセージを消して、録音し直すてください。

お知らせ

●自作応答メッセージを3件録音しているときにさらに録音しようとすると「ピピピピピ」と鳴り「これ以上録音できません」と聞こえます。

●録音中に親機の内部メモリ使用量がいっぱいになると録音は中止され「録音がいっぱいです」と聞こえます。中止されるまでの録音は残ります。

●録音中に電話がかかってくるなどで録音が中止されたときは、中止されるまでの録音は残ります。

●親機の内部メモリ使用量や件数がいっぱいになると、自動的に「応答専用」の固定応答メッセージに切りかわります。不要な自作応答メッセージや用件を消してください。

(54ページ「用件を消す(用件消去)」)

ナンバー・ディスプレイを利用する

ナンバー・ディスプレイは、かけてきた相手の電話番号が、電話に出る前に液晶ディスプレイに表示されるサービスです。

※ナンバー・ディスプレイを利用するには、「ナンバー・ディスプレイ」の契約が必要です。
(有料)

※ナンバー・ディスプレイについて詳しくは、親機の取扱説明書をご覧ください。

■電話がかかってくると、次のように液晶ディスプレイに表示されます。

テレビ電話着信時は本商品で受けてもテレビ電話通話となります。テレビ電話通話料が適用されますのでご注意ください。

電話番号が表示される場合



内 容	音声着信	テレビ電話着信
• 電話帳に登録がない相手からの着信 (電話の相手が電話番号を通知する契約をしているとき)		
• 電話帳に登録している相手からの着信 (電話の相手が電話番号を通知する契約をしているとき)		

電話番号が表示されない場合

内 容	音声着信	テレビ電話着信
• 電話の相手が電話番号を通知しない契約をしているとき • 電話の相手が電話番号を通知しない操作をしているとき		
• 電話の相手が公衆電話からかけてきたとき		なし

ナンバー・ディスプレイを利用する

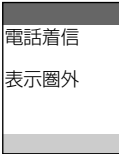
電話番号が表示されない場合

内 容	音声着信	テレビ電話着信
<ul style="list-style-type: none">電話の相手がナンバー・ディスプレイの対象地域外（国際電話など）のときやサービス対象外の電話会社を使用したとき一部の携帯電話やPHSなどサービス未実施の電話からかかってきたとき一台の電話機に複数の電話番号が割り付けられている電話（ダイヤルイン契約）の相手からかかってきたとき		なし
<ul style="list-style-type: none">ナンバー・ディスプレイ契約をしていない場合に電話がかかってきたとき		

新しい着信を知らせる（新着表示）

電話に出られなかったときは、液晶ディスプレイに「着信あり」と表示され、電話があったことをお知らせすることができます。



【お買い上げ時は、「OFF」】

1



待受表示中に

 を押す

2

 を押して「子機設定」を選択し、 を押す

3

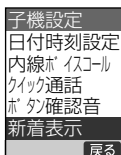

  を押して「新着表示」を選択する



4

 を押す

5

  を押して新着表示の設定を選択する

ON : 新しい着信があったことを表示する

OFF : 新しい着信があったことを表示しない



6

 を押す

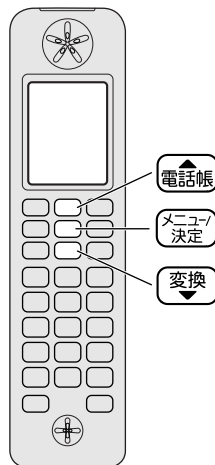

2
操作編

新しい着信を知らせる（新着表示）

お知らせ

- 新しい着信履歴を表示して確認したあとは、新着表示は消えます。
- マイナンバー（59ページ「マイナンバーを利用する」）で本商品を「着信しない」に設定していても、親機や他の子機が電話に出られなかったことをお知らせするため新着表示されます。

マイナンバーを利用する

1つの電話回線で複数の電話番号を持つことができます。フレッツ 光ネクストまたはフレッツ 光ライトのひかり電話をご利用のお客様は、親機や本商品（子機）ごとに個別の番号を設定することで自分専用の電話機として使うことができます。

※マイナンバーは、「マイナンバー」（NTT東日本）、「追加番号」（NTT西日本）の契約が必要です。
（有料）

※Bフレッツ、フレッツ・光プレミアムのひかり電話をご利用のお客様はこちらの機能はご利用できません。

例えば、
契約した
3つの番号を

市外局番 - □□□ - ○○○○ → 親機のみ「着信する」に設定
市外局番 - □□□ - ×××× → 子機1のみ「着信する」に設定
市外局番 - □□□ - △△△△ → 子機2のみ「着信する」に設定

- 相手が「市外局番-□□□-○○○○」
に電話をかけると…



親機だけ呼び出し音が鳴ります。
本商品（子機）の呼び出し音は鳴りません。



- 相手が「市外局番-□□□-××××」
に電話をかけると…



子機1だけ呼び出し音が鳴ります。
親機・子機2の呼び出し音は鳴りません。



- 相手が「市外局番-□□□-△△△△」
に電話をかけると…



子機2だけ呼び出し音が鳴ります。
親機・子機1の呼び出し音は鳴りません。



お知らせ

- 親機や本商品（子機）で同時に電話を使うことはできません。
- ご利用の機器やサービスによってマイナンバーがご利用できないことがあります。詳しくは、当社のお問い合わせ先窓口へお問い合わせください。
- 着信した本商品（子機）が応答しなかったときは、親機が留守番電話に設定されていれば、留守番電話が応答します。
- 親機で、子機のみ「着信する」に設定していても、本商品（子機）の電池残量がなくなったり、電波圏外の状態で電話が受けられないときは、親機の呼び出し音が鳴ります。
- 親機とすべての本商品（子機）で「着信しない」に設定されている電話番号のときは、親機の呼び出し音が鳴ります。
- 本商品（子機）のみ「着信する」に設定している場合は、相手がテレビ電話でかけてきても音声電話着信となります。
- マイナンバーと親機で自動応答を設定した場合は、マイナンバーの方が優先されます。マイナンバーで設定した親機や子機に着信後、自動応答先であれば自動応答が動作します。

マイナンバーを設定する

契約を申し込む (有料)

- 使用したい番号の数を指定する
- サービス開始日時を確認する

サービス
開始後

親機でマイナンバーを設定する

- 相手に通知したい番号を選択する
- 着信する、しないを選択する

【お買い上げ時は、「OFF」】

1

親機の待受表示中に

メニュー決定を押す

2

【電話設定】ボタンに
タッチする



3

【電話基本設定】ボタンに
タッチする



4

【次ページ】ボタンに2回
タッチする

電話基本設定 マイナンバー対応
3/5が表示されます。

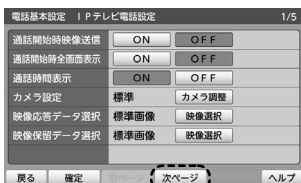

5

【ON】ボタンにタッチする

親機と登録した本商品 (子機) が
表示されます。

本商品 (子機) に名前を登録して
いるときは、名前が表示されます。



6

登録先の【番号設定】ボタンに
タッチする



7

相手に通知したい電話番号を
選択し、「通知番号」のチェック
ボックスをタッチして選択する



8

手順 7 で選択しなかった
各電話番号に対して
「着信番号」の設定を選択し、
ボタンにタッチする

「着信する」「着信しない」から
選択します。



9

【確定】ボタンにタッチする

→登録先が複数あるときは、手順
6～9の操作をくり返します。



10

【確定】ボタンにタッチする



●待受表示に戻すには、**ホーム** を
押します。

メモ

●マイナンバーを解除するには

- 1 60ページ「マイナンバーを設定する」の
手順 1～4
- 2 [OFF] ボタンにタッチする
- 3 【確定】ボタンにタッチする

お知らせ

- 手順 8 で本商品を「着信しない」に設定すると、
本商品の着信履歴には残りません。

緊急地震速報（予報）について

緊急地震速報サービスを利用するには、別途契約が必要です。

※緊急地震速報（予報）について詳しくは、親機の取扱説明書をご覧ください。

報知中のディスプレイ表示について

■報知方法が「詳細表現」のとき

各震度ごとに表示内容と画面背景色がかわります。

●震度2以下

<例：「震度2」のとき>

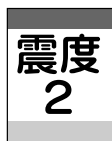

<黄色>

●震度3~4

<例：「震度4」のとき>

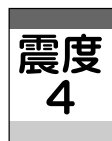

<オレンジ>

●震度5弱以上

<例：「震度5弱」のとき>

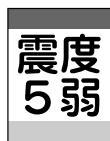

<赤色>

■報知方法が「曖昧表現」のとき

各震度ごとに画面背景色がかわります。

●震度2以下



<黄色>

●震度3~4



<オレンジ>

●震度5弱以上



<赤色>

報知中の動作について

スピーカーから報知されます。

予測震度と到達までの時間が音声で流れます。を押すと、一時的に音声を消音にします。もう一度押すと、再び音声が流れます。

液晶ディスプレイと簡易ライトが点灯して、ダイヤルボタンと充電/着信ランプが点滅されます。

お知らせ

- 緊急地震速報（予報）の報知中は、72ページ「簡易緊急通報について」以外のすべての操作・動作をすることはできません。
- 本商品が「親機 電波圏外」表示（78ページ「エラーメッセージ一覧」）のときは、緊急地震速報（予報）が報知されません。
- 次の場合は、緊急地震速報（予報）が報知されない場合があります。
 - ・電波状態が悪いとき
 - ・発信履歴／着信履歴／電話帳を消去中のとき
 - ・電話帳登録／電話帳編集／電話帳転送の内容を保存中のとき
 - ・本商品の初期化中のとき
- 緊急地震速報（予報）を受信したとき、子機に報知中の画面が表示される前に、子機で電話をかけようとするなど、操作をすると子機で報知が受けられない場合があります。

音と画面の機能を設定する

呼び出し音の音量を調節する

外線と内線と呼び返しの音量を「切（鳴らない）」と6段階の中から選択することができます。

【お買い上げ時は、「音量3」】

1 待受表示中に
音量 を押す

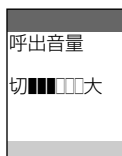

2 ◀着歴 発歴▶ または 変換
電話帳 を押して音量を調節する

調節後の音量の呼び出し音が鳴ります。

「切」にしたときは「ピピッ」と鳴り、「呼音切」が表示されます。

※外線、内線、呼び返しは同時に変更されます。

受話音量を調節する

通話中に受話口から聞こえる音量を6段階の中から選択することができます。

【お買い上げ時は、「音量3」】

1 通話中に
音量 を押す

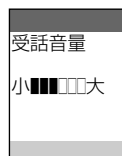

2 ◀着歴 発歴▶ または 変換
電話帳 を押して音量を調節する

スピーカー音量を調節する

用件、応答メッセージ、ハンドフリー通話など、スピーカーから聞こえる音量を4段階の中から選択することができます。

【お買い上げ時は、「音量3」】

1

スピーカーから音声が流れているときに

音量 を押す

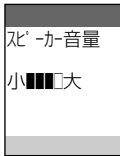

2

着歴 **発歴** または **変換**
電話帳 を押して音量を調節する

2
操作編

音と画面の機能を設定する



●呼び出し音が鳴っているときに、呼び出し音の音量を調節するには

1 **音量** を押す

2 **着歴** **発歴** または **変換** **電話帳** を押して
 音量を調節する

※呼び出し中は呼び出し音の音量を「切」に設定することはできません。呼び出し音を一時的に鳴らさなくするには、呼び出し音が鳴っているときに **切** を押します。









●呼び出し音の音量を「切」にしたときは、呼び出し音の種類や着信鳴り分けの呼び出し音の種類をかえるときに、「音量1」の音量で鳴ります。

呼び出し音の種類をかえる

外線、内線、呼び返しの呼び出し音の種類をかえることができます。

【お買い上げ時は、「標準」】

- 1 待受表示中に
 を押す
- 2  を押して「子機設定」を
 選択し、 を押す
- 3   を押して
 「呼出音」を選択する
- 4  を押す
- 5   を押して
 変更する呼び出し音を選択する
 「外線」「内線」「呼び返し」の中から
 選択します。
- 6  を押す
 現在設定されている呼び出し音が
 鳴ります。
- 7   を押して
 呼び出し音の種類を選択する
- 8  を押す



●呼び出し音の種類について

外線

表示	呼び出し音の種類
標準	ベル音（標準）
高音	ベル音（高音）
ハイ・ホー	ハイ・ホー
山の音楽家	山の音楽家
きらきら星	きらきら星
海のマーチ	海のマーチ
アメイジング・	アメイジング・グレイス
低音	ベル音（低音）

内線

表示	呼び出し音の種類
低音	ベル音（低音）
標準	ベル音（標準）
高音	ベル音（高音）

呼び返し

表示	呼び出し音の種類
低音	ベル音（低音）
標準	ベル音（標準）
高音	ベル音（高音）



- 手順 **6**、**7** の操作で呼び出し音は、現在設定されている音量で鳴ります。音量を「切」に設定しているときは、「音量1」の音量で鳴ります。

ボタン確認音を設定する

操作ボタンを押したときに聞こえる「ピッ」という音を、鳴らすか鳴らさないかを設定することができます。

【お買い上げ時は、「ON」(鳴らす)】

- 1 待受表示中に
メニュー決定 を押す
 - 2 変換 を押して「子機設定」を
選択し、メニュー決定 を押す
 - 3 変換 電話帳 を押して
「ボタン確認音」を選択する
 - 4 メニュー決定 を押す
 - 5 変換 電話帳 を押して
ボタン確認音の設定を選択する
ON : 音を鳴らす
OFF : 音を鳴らさない
- | ボタン確認音 | |
|--------|-----|
| ▶ | ON |
| | OFF |
- 6 メニュー決定 を押す

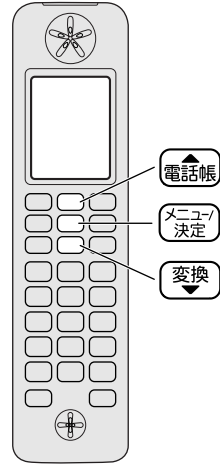

画面調整をする

液晶ディスプレイのコントラストと明るさを調整することができます。

【お買い上げ時は、コントラスト「0」、明るさ「中」】

- 1 待受表示中に
メニュー決定 を押す
- 2 変換 を押して「子機設定」を選択し、メニュー決定 を押す
- 3 変換 電話帳 を押して
「画面調整」を選択する
- 4 メニュー決定 を押す
- 5 着歴 発歴 を押して
コントラストを調整する
「-20」～「20」の中から選択します。
- 6 変換 電話帳 を押して
明るさを調整する
「明」「中」「暗」の中から選択します。
- 7 メニュー決定 を押す

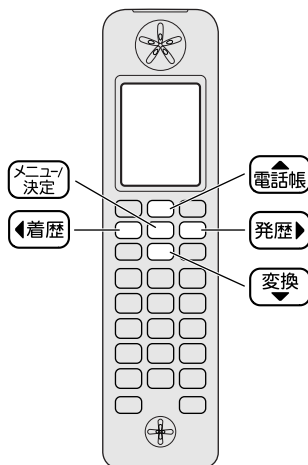

簡易ライトを使う

簡易ライトを点灯させることができます。

点灯する

1

待受表示中に

 F1

留守 を2秒以上押す

簡易ライトが点灯されます。



消灯する

1

待受表示中に

切 を押す

簡易ライトが消灯されます。



注意

- 簡易ライトを目に近づけて点灯させないでください。また、点灯中は、発光部を直視しないでください。視力低下などの障害を引き起こす原因となります。

お知らせ

- 長時間の点灯により、本商品の使用できる時間が短くなります。

別売品について

別売品として次のものを用意しています。

別売品のご注文については、当社のお問い合わせ先窓口へお問い合わせください。

■子機用充電電池（電池パック-IPTV5）

お手入れについて

お手入れの前に、充電器の電源プラグを電源コンセントから抜いてください。

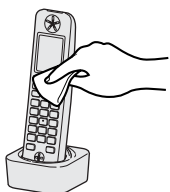

柔らかい布でふいてください。
汚れがひどいときは、布に水を含ませ
固くしぼってふきとってください。

お知らせ

- ベンジン、シンナー、アルコール、油類、化粧品、洗剤などは、表面の仕上げをいためますので、使用しないでください。

電池の交換のしかた

連続約13時間充電してもすぐに液晶ディスプレイに「充電してください」または、「電池残量なし 使用 できません」が表示されるときは、新しい電池と交換してください。

1 電池ボタンを開ける

※図のように親指でミゾの部分を押しながら矢印の方向へ引いてください。

※操作ボタンを押さないように注意してください。

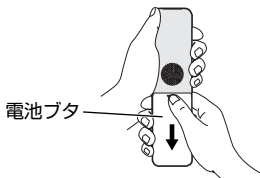

2 新しい電池と交換する

※プラグは奥まで確実に差し込んでください。

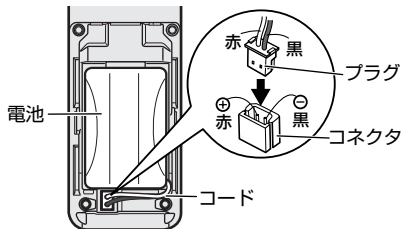

電池の緑色のカバーは取らないでください。

3 電池ボタンを閉める

※操作ボタンを押さないように注意してください。

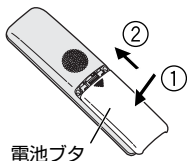

4 子機を充電器に置いて充電する

電池のリサイクルについて

この製品には、ニッケル水素電池を使用しています。ニッケル水素電池はリサイクル可能な貴重な資源です。

交換後不要になった電池、および使用済み製品から取り外した電池のリサイクルに際しては、ショートによる発煙、発火の恐れがありますので、端子を絶縁するためにテープを貼るかポリ袋に入れて、NTT窓口にお持ちいただくか、また、NTT販売担当者にお渡しいただければ破棄します。

(電池を分別廃棄している市町村がありますので、その場合は市町村の条例に基づいて廃棄してください。)



製品名	ニッケル水素電池
電圧	DC 3.6V
電池タイプ	円筒密閉型

STOP お願い

●当社指定以外の電池は故障の原因となりますので、使用しないでください。

当社指定以外の電池を使用したとき、故障や誤動作が生じても当社はその責任を負いかねますのであらかじめご了承ください。

お知らせ

●電池を抜くと、日付時刻はお買い上げ時の設定に戻ります。日付時刻を合わせるには23ページ「日付と時刻を合わせる」をご覧ください。親機の日付時刻がネットワークから自動取得されているときは、日付時刻を合わせる必要はありません。

簡易緊急通報について

別売の簡易緊急通報受信アダプタとペンダントを使用すると、親機から離れたところからでも、登録してある通報先に通報することができ、簡易緊急通報装置として利用することができます。

※簡易緊急通報について詳しくは、別売の「簡易緊急通報受信アダプタ」の取扱説明書をご覧ください。

スピーカー通報中のディスプレイ表示について

通報先の電話番号とペンダントID番号が表示されます。

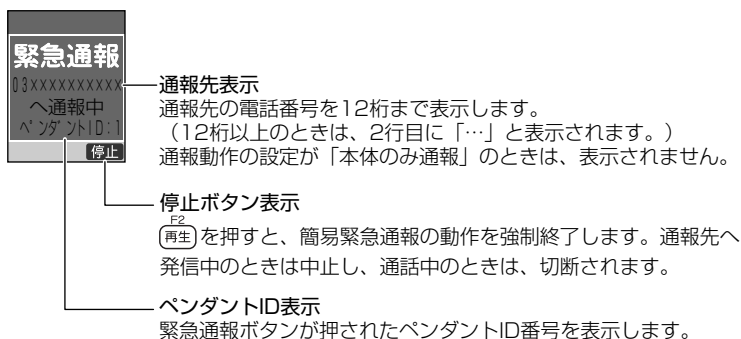

スピーカー通報中の動作について

スピーカーから通報されます。

本商品の \square 切を押すと、スピーカー通報動作を途中で終了させ、スピーカーからメッセージを流さない状態にします。(親機・本商品とも同時に)

通報先が登録されているときは、発信通報のみ動作をし、登録がないとき、または通報動作の設定が「本体のみ通報」のときは、簡易緊急通報が完了されます。

お知らせ

- 本商品(子機)で通報先とお話することはできません。親機からお話してください。
- 本商品が「親機 電波圏外」表示(78ページ「エラーメッセージ一覧」)のときは、簡易緊急通報を受けられません。
- 次の場合は、簡易緊急通報を受けられない場合があります。
 - ・電波状態が悪いとき
 - ・発信履歴/着信履歴/電話帳を消去中のとき
 - ・電話帳登録/電話帳編集/電話帳転送の内容を保存中のとき
 - ・本商品の初期化中のとき
- ペンダントの緊急通報ボタンが押されて、子機にスピーカー通報画面が表示される前に子機で電話をかけようとするなど、操作をすると子機で通報が受けられない場合があります。

停電のとき

- 電話をかけることも受けることもできません。
※通話中に停電になると、電話が切断されます。
- 停電中は、緊急地震速報（予報）をご利用になれません。
- 停電中は、簡易緊急通報をご利用になれません。
- 本商品が充電できない状態が続き、電池残量が少なくなると、液晶ディスプレイに「充電してください」と表示され、さらに電池残量が少なくなると「電池残量なし 使用 できません」と表示されます。
液晶ディスプレイの表示が消えると、日付時刻はお買い上げ時の設定に戻ります。
（他の登録内容は消えません。）
停電が復旧すると、日付時刻は「1月1日午前0時00分」から動き始めます。日付時刻を合わせてください。親機の日付時刻がネットワークから自動取得されているときは、日付時刻を合わせる必要はありません。（23ページ「日付と時刻を合わせる」）
- 設定/登録/録音した内容は消えることはありません。
※登録中や設定中に停電になったときは、登録内容や設定内容が消えることがあります。

お買い上げ時の状態に戻す（初期化）

本商品に保存されている全情報（メニューの中から設定した各内容、履歴情報、音量等）を削除し、お買い上げのときの状態に戻すことができます。

必要な情報は、初期化の操作をする前に忘れないよう紙に書き写すなどしてください。

1

待受表示中に

メニュー決定

を押す

2

変換

を押して「子機設定」を

選択し、メニュー決定

を押す

3

変換

電話帳

を押して
「子機初期化」を選択する

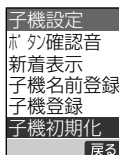

4

メニュー決定

を押す

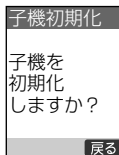

5

メニュー決定

を押す

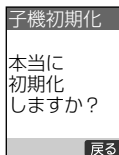

6

メニュー決定

を押す

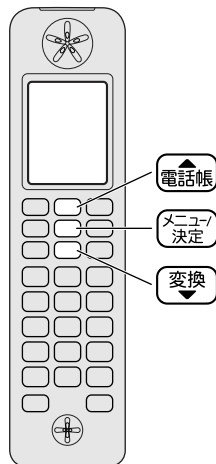

3
付
録

お買い上げ時の状態に戻す（初期化）

お知らせ

- 初期化の操作が終わり待受表示に戻るまでは、本商品の電池を抜かないでください。
- 初期化中は電話をかけたたり受けたりすることはできません。
また、親機や本商品を使用しないでください。
- 次の内容は初期化されません。
 - ・日付時刻
 - ・録音された内容（留守用件、在宅用件、自作応答メッセージ）
 - ・留守番電話の設定

故障かな？と思ったら

故障かな？と思ったらときは、修理に出す前に次の項目をお読みになり確認してください。

■電話をかけられない

こんなときは	ここを確認します！ → 解決のしかた
どのボタンを押しても反応がない	<ul style="list-style-type: none">●電池が充電不足になっていませんか？ →本商品を充電器に置いて充電してください。(19ページ)●電池のプラグが外れていませんか？ →電池のプラグは、奥まで確実に差し込んでください。(19ページ)●当社指定以外の電池を使用していませんか？ →当社指定以外の電池を使用したとき、故障や誤動作が生じても、当社はその責任を負いかねますので、あらかじめご了承ください。
電話をかけるとき「ピピッ、ピピッ…」と鳴る	<ul style="list-style-type: none">●充電器から取り上げて、約5秒間放置していませんか？ →通話か分断を押すか、または電話番号を押してください。●電池が充電不足になっていませんか？ →本商品を充電器に置いて充電してください。(19ページ)
「ピピピピピ」 と鳴り 電話をかけられない	<ul style="list-style-type: none">●親機のACアダプターや電源プラグが外れていませんか？ →親機のACアダプターや電源プラグを電源コンセントと親機へ確実に差し込んでください。(親機の取扱説明書参照)●親機や他の本商品(子機)を使用していませんか？ →親機や他の本商品(子機)が使い終わるまでお待ちください。●親機と離れすぎていませんか？ →離れすぎているときは、親機に近づけてください。 →親機のアンテナを立ててください。(親機の取扱説明書参照)●親機や本商品の近くに、パソコンやOA機器、携帯の充電器など強い電波や雑音を発生する機器がありませんか？ →電気雑音の発生しやすい機器から離してお使いください。 →親機のACコードや電源コード、充電器の電源コード、LANケーブルを、他の通信機器の電源コードなどと一緒に束ねたり、同じ電源コンセントに接続しないでください。 →機器の電源を切って改善されるときは、接続方法も含め装置のメーカーへお問い合わせください。
充電器から取り上げても電話がつかからない	<ul style="list-style-type: none">●充電器の電源プラグが外れていませんか？ →充電器の電源プラグを電源コンセントへ確実に差し込んでください。(19ページ)●クイック通話の設定を「OFF」にしていませんか？ →クイック通話の設定を「ON」にしてください。(35ページ)

■電話を受けられない

こんなときは	ここを確認します！ → 解決のしかた
呼び出し音が鳴らない	<ul style="list-style-type: none"> ●呼び出し音の音量を「切」にしていませんか？ →呼び出し音の音量を調節してください。(63ページ)
着信時 通話 を押ししても呼び出し音が鳴り続ける	<ul style="list-style-type: none"> ●同じ回線上にコードレス子機付き電話機を接続していませんか？ →他のコードレス子機付き電話機を外して確認してください。 ●親機や本商品(子機)の近くに、パソコンやOA機器、携帯の充電器など、強い電波や雑音を発生する機器がありませんか？ →電気雑音の発生しやすい機器から離してお使いください。 →親機のACコードや電源コード、充電器の電源コード、LANケーブルを、他の通信機器の電源コードなどと一緒に束ねたり、同じ電源コンセントに接続しないでください。 →機器の電源を切って改善されるときは、接続方法も含め装置のメーカーへお問い合わせください。
電話に出ると切れる	<ul style="list-style-type: none"> ●親機や子機の近くに、パソコンやOA機器、携帯の充電器など強い電波や雑音を発生する機器がありませんか？ →電気雑音の発生しやすい機器から離してお使いください。 →親機のACコードや電源コード、充電器の電源コード、LANケーブルを、他の通信機器の電源コードなどと一緒に束ねたり、同じ電源コンセントに接続しないでください。 →機器の電源を切って改善されるときは、接続方法も含め装置のメーカーへお問い合わせください。 ●呼び出し音が鳴らないうちに、電話に出ていませんか？ →呼び出し音が鳴らないうちに本商品を充電器から取り上げたときは、親機が他の子機で電話を受けてください。

■通話中に困っていること

こんなときは	ここを確認します！ → 解決のしかた
相手の声が聞き取りにくい	<ul style="list-style-type: none"> ●音量が小さくありませんか？ →音量を調節してください。(63,64ページ)
通話中、約10秒ごとに「ピピッ」または「ピピピピ」と鳴る	<ul style="list-style-type: none"> ●充電不足をお知らせしています。 →本商品を充電器に置いて充電してください。(19ページ)いくら充電してもすぐに充電不足のお知らせ音が鳴るときは、新しい電池に交換してください。(71ページ)

故障かな？と思ったら

■通話中に困っていること



こんなときは	ここを確認します！ → 解決のしかた
<ul style="list-style-type: none"> ● 通話中に、雑音が入ったり通話が切れる ● 通話中、約2秒ごとに「ピピッ」と鳴る 	<ul style="list-style-type: none"> ● 親機と離れすぎていませんか？ <ul style="list-style-type: none"> → 離れすぎているときは、親機に近づけてください。 → 親機のアンテナを立ててください。(親機の取扱説明書参照) ● マンションなどの集合住宅にお住まいのとき、近隣で同時に電話が使われているときにおこる可能性があります。 <ul style="list-style-type: none"> → しばらく時間をおいてからかけ直してください。 ● 親機や本商品(子機)の近くに、パソコンやOA機器、携帯の充電器など強い電波や雑音を発生する機器がありませんか？ <ul style="list-style-type: none"> → 電気雑音の発生しやすい機器から離してお使いください。 → 親機のACコードや電源コード、充電器の電源コード、LANケーブルを、他の通信機器の電源コードなどと一緒に束ねたり、同じ電源コンセントに接続しないでください。 → 機器の電源を切って改善されるときは、接続方法も含め装置のメーカーへお問い合わせください。 ● コンクリート壁やトタン製の壁、金属製の扉がありませんか？ <ul style="list-style-type: none"> → 内線通話や子機間通話をして、通話できる範囲を確認してください。

■その他で困っていること



こんなときは	ここを確認します！ → 解決のしかた
<p>どのボタンを押しても動かない</p>	<ul style="list-style-type: none"> ● 使用中に強い外来ノイズ(衝撃、過大な静電気、または落雷による電源電圧の異常など)を受けたりすると、誤動作することがあります。 <ul style="list-style-type: none"> → 本商品の電池を取り外し、もう一度入れてください。 ※ 電池を抜いても、設定・登録した内容はそのまま残りますが、日付時刻はお買い上げ時の設定に戻ります。日付時刻を合わせるには、23ページをご覧ください。
<ul style="list-style-type: none"> ● 充電できない ● 充電中、何も操作をしていないのに「ピピッ、ピピッ」と鳴る 	<ul style="list-style-type: none"> ● 電池のプラグが外れていませんか？ <ul style="list-style-type: none"> → プラグは奥まで確実に差し込んでください。(19ページ) ● 充電器の電源プラグが外れていませんか？ <ul style="list-style-type: none"> → 充電器の電源プラグを電源コンセントへ確実に差し込んでください。(19ページ) ● 充電器をテレビ、スピーカーなどの電磁波や磁力を出すものの近くに置いていませんか？ <ul style="list-style-type: none"> → 電磁波や磁力を出すものから離して置いてください。(5ページ)

エラーメッセージ一覧

エラーメッセージが表示されたときは、次の表でご確認ください。

表 示	ここを確認します！	解決のしかた	ページ
 親機 電波圏外	親機の電源プラグやACアダプターが外れていませんか？	親機の電源プラグやACアダプターを電源コンセントと親機に確実に差し込んでください。	親機の取扱説明書
	親機と離れすぎていませんか？	本商品（子機）を親機に近づけてください。	5
	本商品（子機）が親機へ登録されていません。	本商品（子機）を親機へ登録してください。	21
	外来ノイズ等が原因で親機への登録が消えてしまうことがあります。		
	停電になっていませんか？	停電が復旧するまでお待ちください。	73
	親機や本商品（子機）の近くに、パソコンやOA機器、携帯電話の充電器など強い電波や雑音が発生する機器がありませんか？	電気雑音の発生しやすい機器から離してお使いください。	5
親機の電源コードやACコード、充電器の電源コード、LANケーブルを他の通信機器の電源コードなどと一緒に束ねたり、同じ電源コンセントに差し込まないでください。		5	
機器の電源を切って改善されるときは接続方法も含め、装置のメーカーへお問い合わせください。		—	
 親機に 登録されて いません	本商品（子機）が親機へ登録されていません。	本商品（子機）を親機へ登録してください。	21
	外来ノイズ等が原因で親機への登録が消えてしまうことがあります。		
 充電して ください	電池が充電不足になっています。	充電器に置いて充電してください。	19
		連続約13時間充電しても、すぐに表示されるときは、新しい電池と交換してください。	71

エラーメッセージ一覧

表 示	ここを確認します！	解決のしかた	ページ
 サービス 利用不可	親機の待受表示画面にエラーメッセージが表示されています。	エラーメッセージの表示が消えるように解決してください。 ※親機の取扱説明書「エラーメッセージ一覧」をご覧ください。	親機の 取扱 説明書
 電池残量なし 使用 できません	電池残量がなくなっています。	充電器に置いて充電してください。	19
		連続約13時間充電しても、すぐに表示されるときは、新しい電池と交換してください。	71

区点コード表

区点コード表を参照して4桁の数字を入力することで、漢字やひらがな、記号などを入力することができます。

<区点コード表の見かた>

文字の左側の行3桁の数と上側の列1桁の数を組み合わせせた4桁の数が入力する区点コードとなります。

<例：「逢」と入力するとき>

1. **留守** をくり返し押して「区点」を選択する
2. 文字の左側の3桁の数「160」と上側の1桁の数「9」を組み合わせせた4桁の数「1609」をダイヤルボタンで入力する
※「フリガナ」は入力されません。

4桁目										4桁目																				
1~3桁目	0	1	2	3	4	5	6	7	8	9	1~3桁目	0	1	2	3	4	5	6	7	8	9									
010	(SP)	、	。	..	∴	∴	∴	∴	∴	∴	056	ボ	ポ	ミ	ム	メ	モ	ヤ	ユ	174	曳	栄	水	泳	撲	盈	穎	英		
011	!	、	。	..	∴	∴	∴	∴	∴	∴	057	ユ	ヨ	ラ	リ	ル	ロ	ワ	175	衛	詠	鋭	液	撲	盈	穎	英			
012	∧	∧	∧	∧	∧	∧	∧	∧	∧	∧	058	キ	エ	ラ	ヅ	カ	ケ	176	間	樓	厭	浴	撲	盈	穎	英				
013	∨	∨	∨	∨	∨	∨	∨	∨	∨	∨	060	キ	エ	ラ	ヅ	カ	ケ	177	間	樓	厭	浴	撲	盈	穎	英				
014	<	>	<	>	<	>	<	>	<	>	061	K	A	M	N	E	O	P	Σ	T	178	間	樓	厭	浴	撲	盈	穎	英	
015	<	>	<	>	<	>	<	>	<	>	062	Γ	Φ	X	Ψ	Ω	178	<お>												
016	+	-	±	×	÷	=	≠	<	>	【	063	θ	ι	κ	λ	μ	ν	ξ	ε	ζ	η	178								
017	≥	∞	∴	∴	∴	∴	∴	∴	∴	∴	064	σ	τ	υ	φ	ψ	ω	ε	π	ρ	179									
018	★	●	◎	◇	○	◇	△	▽	※	〒	065	σ	τ	υ	φ	ψ	ω	ε	π	ρ	180									
019	★	●	◎	◇	○	◇	△	▽	※	〒	070	И	Й	К	Л	М	Н	О	П	Р	С	181								
020	◆	□	■	▲	▼	※	〒				071	И	Й	К	Л	М	Н	О	П	Р	С	182								
021	→	←	↑	↓							072	Т	У	Ф	Х	Ц	Ч	Ш	Щ	Ъ	Ы	182								
022											073	Б	Э	Ю								182								
023	∩	∪	∩	∪	∩	∪	∩	∪	∩	∪	074											183								
024	∧	∧	∧	∧	∧	∧	∧	∧	∧	∧	075	б	в	г	д	е	ё	ж	з	и	й	184								
026	∨	∨	∨	∨	∨	∨	∨	∨	∨	∨	076	к	л	м	н	п	р	с	т	у	ф	185								
027	∞	∞	∞	∞	∞	∞	∞	∞	∞	∞	077	ф	х	ц	ш	щ	ъ	ы	э			186								
028	∆	∆	∆	∆	∆	∆	∆	∆	∆	∆	078	ю										187								
029	∆	∆	∆	∆	∆	∆	∆	∆	∆	∆	080											188								
031											081	+	+	+	+	+	+	+	+	+	+	189								
032	4	5	6	7	8	9					082	+	+	+	+	+	+	+	+	+	+	190								
033											083	+	+	+	+	+	+	+	+	+	+	191								
034	H	I	J	K	L	M	N	O	P	Q												192								
035	R	S	T	U	V	W	X	Y	Z		160	亜	哇	哇	阿	哀	愛	始	逢				193							
036											161	葵	茜	屈	蛇	阿	暹	愛	始	逢			194							
037	f	g	h	i	j	k	l	m	n	o	162	梓	屈	或	栗	阿	暹	愛	始	逢			195							
038	p	q	r	s	t	u	v	w	x	y	163	鮎	鮎	或	否								196							
039	z										164												197							
040	あ	が	い	き	う	く	え	お			164	伊	惟	慰	依	偉	夷	委					198							
041	お	が	い	き	う	く	え	お			165	威	尉	意	依	偉	夷	委					200							
042	お	が	い	き	う	く	え	お			166	移	維	緯	依	偉	夷	委					201							
043	お	が	い	き	う	く	え	お			167	移	維	緯	依	偉	夷	委					202							
044	お	が	い	き	う	く	え	お			168	引	維	緯	依	偉	夷	委					203							
045	お	が	い	き	う	く	え	お			169	引	維	緯	依	偉	夷	委					204							
046	お	が	い	き	う	く	え	お			170	引	維	緯	依	偉	夷	委					205							
047	お	が	い	き	う	く	え	お														206								
048	お	が	い	き	う	く	え	お														207								
050	ア	ガ	イ	キ	ウ	ク	エ	オ			170	迂	雨	鶉	窺	丑	右	鳥	羽				207							
051	オ	ガ	イ	キ	ウ	ク	エ	オ			171	迂	雨	鶉	窺	丑	右	鳥	羽				208							
052	ゴ	サ	シ	ス	ツ	チ	セ	ソ			172	引	維	緯	依	偉	夷	委					209							
053	ト	タ	チ	ネ	ツ	ハ	テ	バ			173	引	維	緯	依	偉	夷	委					208							
054	ト	タ	チ	ネ	ツ	ハ	テ	バ														209								
055	ト	タ	チ	ネ	ツ	ハ	テ	バ			173	引	維	緯	依	偉	夷	委					210							

4桁目										4桁目										4桁目													
1~3桁目	0	1	2	3	4	5	6	7	8	9	1~3桁目	0	1	2	3	4	5	6	7	8	9	1~3桁目	0	1	2	3	4	5	6	7	8	9	
371	的	笛	適	鐘	哲	微	撤	迭			418	武	舞	蕪	部	楓	葺					457	螺	裸	來	萊	賴	雷	洛	絡	落	酪	
372	鉄	典	填	天	店	添	織	貼			419	伏	副	復	服	封	葺	路				458	乱	卵	嵐	欄	藍	蓋	蘭	覽			
373	転	顔	点	展	殿	田	電				420	物	福	腹	覆	淵	墳	佛	仏					<り>									
373	<と>							吐			421	粉	糞	粉	噴	聞	焚	奮					458										利
374	堵	塗	妬	屠	斗	杜	渡	兎	吐		422	<<>											459	履	李	梨	理	璃	離	律	率	立	
375	堵	塗	妬	屠	斗	杜	渡	兎	吐		423	幣	弊	並	蔽	併	兵	摒					460	葎	荊	裏	裡	流	琉	留	疏	亮	僚
376	怒	倒	党	徒	徒	徒	徒	徒	徒		424	幣	弊	並	蔽	併	兵	摒					461	葎	荊	裏	裡	流	琉	留	疏	亮	僚
377	岩	島	鳩	冬	刀	唐	塔	套	套		425	幣	弊	並	蔽	併	兵	摒					462	葎	荊	裏	裡	流	琉	留	疏	亮	僚
378	盜	淘	湯	悼	搭	唐	桃	塘	塘		426	鞭											463	葎	荊	裏	裡	流	琉	留	疏	亮	僚
379	盜	淘	湯	悼	搭	唐	桃	塘	塘			<ほ>											464	葎	荊	裏	裡	流	琉	留	疏	亮	僚
380		董	董	騰	騰	騰	騰	騰	騰		426		保	鋪	圃	捕	步	補	輔				465	瑠	壘	淚	累	類	伶	令	冷	励	
381	鐘	撞	洞	瞳	騰	動	同	同	同		427	穗	募	圃	圃	圃	圃	圃	圃				466	嶺	嶺	嶺	嶺	嶺	嶺	嶺	嶺	嶺	嶺
382	鐘	撞	洞	瞳	騰	動	同	同	同		428	穗	募	圃	圃	圃	圃	圃	圃				467	嶺	嶺	嶺	嶺	嶺	嶺	嶺	嶺	嶺	嶺
383	鐘	撞	洞	瞳	騰	動	同	同	同		429	穗	募	圃	圃	圃	圃	圃	圃				468	嶺	嶺	嶺	嶺	嶺	嶺	嶺	嶺	嶺	嶺
384	鐘	撞	洞	瞳	騰	動	同	同	同		430	蜂	望	望	望	望	望	望	望				470	<ろ>									
385	鐘	撞	洞	瞳	騰	動	同	同	同		431	蜂	望	望	望	望	望	望	望				471	露	勞	婁	廊	魯	魯	魯	魯	魯	魯
386	頤	<な>			奈	那	内	乍	風	雍	432	蜂	望	望	望	望	望	望	望				472	露	勞	婁	廊	魯	魯	魯	魯	魯	魯
387	軟	灘	鍋	奈	那	内	乍	風	雍		433	蜂	望	望	望	望	望	望	望				473	露	勞	婁	廊	魯	魯	魯	魯	魯	魯
388	<に>				奈	那	内	乍	風	雍	434	蜂	望	望	望	望	望	望	望				474	露	勞	婁	廊	魯	魯	魯	魯	魯	魯
388	虹	廿	日	尼	式	途	句	賑	肉		435	味	枚	哩	摩	磨	麻	埋	妹				475	榨	鶯	互	巨	詁	話	話	話	話	話
390	<め~の>				尼	式	途	句	賑	肉	436	味	枚	哩	摩	磨	麻	埋	妹				480	乖	乘	一	巧	个	个	个	个	个	个
391	祢	寧	葱	猫	年	念	捻	濡	襴	能	437	味	枚	哩	摩	磨	麻	埋	妹				481	乖	乘	一	巧	个	个	个	个	个	个
392	粘	寧	葱	猫	年	念	捻	濡	襴	能	438	味	枚	哩	摩	磨	麻	埋	妹				482	乖	乘	一	巧	个	个	个	个	个	个
393	<は>				年	念	捻	濡	襴	能	439	味	枚	哩	摩	磨	麻	埋	妹				483	乖	乘	一	巧	个	个	个	个	个	个
393	波	派	琶	破	巴	把	播	把	把		440	蜜	湊	糞	未	魅	箕	屨	密				484	乖	乘	一	巧	个	个	个	个	个	个
394	波	派	琶	破	巴	把	播	把	把		441	蜜	湊	糞	未	魅	箕	屨	密				485	乖	乘	一	巧	个	个	个	个	个	个
395	波	派	琶	破	巴	把	播	把	把		442	蜜	湊	糞	未	魅	箕	屨	密				486	乖	乘	一	巧	个	个	个	个	个	个
396	波	派	琶	破	巴	把	播	把	把		443	蜜	湊	糞	未	魅	箕	屨	密				487	乖	乘	一	巧	个	个	个	个	个	个
397	波	派	琶	破	巴	把	播	把	把		444	蜜	湊	糞	未	魅	箕	屨	密				488	乖	乘	一	巧	个	个	个	个	个	个
398	波	派	琶	破	巴	把	播	把	把		444	蜜	湊	糞	未	魅	箕	屨	密				489	乖	乘	一	巧	个	个	个	个	个	个
399	波	派	琶	破	巴	把	播	把	把		445	蜜	湊	糞	未	魅	箕	屨	密				490	乖	乘	一	巧	个	个	个	个	个	个
400	烟	拔	半	反	班	犯	班	犯	班		446	孟	毛	盲	網	摸	摸	摸	摸				491	乖	乘	一	巧	个	个	个	个	个	个
401	烟	拔	半	反	班	犯	班	犯	班		447	孟	毛	盲	網	摸	摸	摸	摸				492	乖	乘	一	巧	个	个	个	个	个	个
402	烟	拔	半	反	班	犯	班	犯	班		448	孟	毛	盲	網	摸	摸	摸	摸				493	乖	乘	一	巧	个	个	个	个	个	个
403	烟	拔	半	反	班	犯	班	犯	班		449	孟	毛	盲	網	摸	摸	摸	摸				494	乖	乘	一	巧	个	个	个	个	个	个
404	烟	拔	半	反	班	犯	班	犯	班		450	孟	毛	盲	網	摸	摸	摸	摸				495	乖	乘	一	巧	个	个	个	个	个	个
405	烟	拔	半	反	班	犯	班	犯	班		451	孟	毛	盲	網	摸	摸	摸	摸				496	乖	乘	一	巧	个	个	个	个	个	个
405	烟	拔	半	反	班	犯	班	犯	班		452	孟	毛	盲	網	摸	摸	摸	摸				497	乖	乘	一	巧	个	个	个	个	个	个
405	烟	拔	半	反	班	犯	班	犯	班		453	孟	毛	盲	網	摸	摸	摸	摸				498	乖	乘	一	巧	个	个	个	个	个	个
405	烟	拔	半	反	班	犯	班	犯	班		454	孟	毛	盲	網	摸	摸	摸	摸				499	乖	乘	一	巧	个	个	个	个	个	个
405	烟	拔	半	反	班	犯	班	犯	班		455	孟	毛	盲	網	摸	摸	摸	摸				500	乖	乘	一	巧	个	个	个	个	个	个
405	烟	拔	半	反	班	犯	班	犯	班		456	孟	毛	盲	網	摸	摸	摸	摸				501	乖	乘	一	巧	个	个	个	个	个	个
405	烟	拔	半	反	班	犯	班	犯	班		457	孟	毛	盲	網	摸	摸	摸	摸				502	乖	乘	一	巧	个	个	个	个	个	个
405	烟	拔	半	反	班	犯	班	犯	班		458	孟	毛	盲	網	摸	摸	摸	摸				503	乖	乘	一	巧	个	个	个	个	个	个
405	烟	拔	半	反	班	犯	班	犯	班		459	孟	毛	盲	網	摸	摸	摸	摸				504	乖	乘	一	巧	个	个	个	个	个	个
405	烟	拔	半	反	班	犯	班	犯	班		460	孟	毛	盲	網	摸	摸	摸	摸				505	乖	乘	一	巧	个	个	个	个	个	个
405	烟	拔	半	反	班	犯	班	犯	班		461	孟	毛	盲	網	摸	摸	摸	摸				506	乖	乘	一	巧	个	个	个	个	个	个
405	烟	拔	半	反	班	犯	班	犯	班		462	孟	毛	盲	網	摸	摸	摸	摸				507	乖	乘	一	巧	个	个	个	个	个	个
405	烟	拔	半	反	班	犯	班	犯	班		463	孟	毛	盲	網	摸	摸	摸	摸				508	乖	乘	一	巧	个	个	个	个	个	个
405	烟	拔	半	反	班	犯	班	犯	班		464	孟	毛	盲	網	摸	摸	摸	摸				509	乖	乘	一	巧	个	个	个	个	个	个
405	烟	拔	半	反	班	犯	班	犯	班		465	孟	毛	盲	網	摸	摸	摸	摸				510	乖	乘	一	巧	个	个	个	个	个	个
405	烟	拔	半	反	班	犯	班	犯	班		466	孟	毛	盲	網	摸	摸	摸	摸				511	乖	乘	一	巧	个	个	个	个	个	个
405	烟	拔	半	反	班	犯	班	犯	班		467	孟	毛	盲	網	摸	摸	摸	摸				512	乖	乘	一	巧	个	个	个	个	个	个
405	烟	拔	半	反	班	犯	班	犯	班		468	孟	毛	盲	網	摸	摸	摸	摸				513	乖	乘	一	巧	个	个	个	个	个	个

さくいん

※ボタン、ランプ名などは、12～14ページ「各部の名前とはたらき」をご覧ください。

あ

頭出し検索47

い

1件転送45
一斉呼び出し36,39

え

液晶ディスプレイ14
エラーメッセージ一覧78

お

応答メッセージ
切りかえる52
消す55
再生52
自作応答メッセージ55
録音55
お手入れ70
親機への登録のしかた21
オンフックモード28
音量調節する63,64

か

簡易緊急通報72
簡易ライト68

き

機能一覧表17,18
キャッチホン32
緊急地震速報（予報）62

く

クイック通話35
区点コード表80～84

け

検索47

こ

コールバック34
子機間通話36
子機間転送39
故障かな?と思ったら75～77

さ

再生
 応答メッセージ52,55
 用件53
在宅メッセージ51
三者通話39

し

自作応答メッセージ55
充電する19
受話音量63
仕様87
初期化74
新着表示58

す

スピーカー音量64

せ

全件転送45

た

タイムスタンプ機能53

ち

着信鳴り分け41
着信履歴34

て

停電のとき73
電池19,69,71

電話帳	
消す	44
着信履歴からの登録	34
検索	47
転送	45
電話をかける	48
登録する	41
発信履歴からの登録	33
編集する	43
電話を受ける	29,30
電話をかける	27,28

と

登録のしかた	21
--------	----

な

内線通話	36
内線ボイスコール	37
名前登録	24
ナンバー・ディスプレイ	56

に

日時	23
ニッケル水素電池	71

は

発信履歴	33
ハンドフリー通話	28,30

ひ

日付と時刻を合わせる	23
表示画面	
液晶ディスプレイ	14
エラーメッセージ一覧	78

ふ

付属品	11
部分消去	54

へ

別売品	69
-----	----

ほ

保守サービス	88
ボタン確認音	66
保留	31
保留転送	39
本商品の名前登録	24

め

メロディ	
着信鳴り分け	41
モーニングコール	49
呼び出し音	65

も

モーニングコール	49
文字入力のしかた	25,26

よ

要件	
聞く	53
消す	54
呼び出し音	
音量	63
種類	65

り

リサイクル	71
-------	----

る

留守番電話	52
-------	----

ろ

録音	
自作応答メッセージ	55
在宅メッセージ	51

主な仕様

項目	本商品（子機）	充電器
消費電力	—————	充電中：約1.3W 待機中：約0.5W
使用可能時間	待受のみ：約120時間 連続通話：約5時間	—————
満充電完了時間	13時間以上	—————
電源	●ニッケル水素電池 DC3.6V 700mAh	AC100V ±10% 50/60Hz
寸法	幅43mm×奥行き30mm ×高さ169mm	幅72mm×奥行き72mm ×高さ45mm
質量	約142g（電池含む）	約124g
使用温度範囲	5℃～35℃	

※仕様および外観は、性能改善等により予告なく変更することがあります。

保守サービスのご案内

●保証について

保証期間（1年間）中の故障につきましては、「保証書」の記載にもとづき当社が無償で修理いたしますので、「保証書」は大切に保管してください。

（詳しくは、「保証書」の無料修理規定をご覧ください。）

●保守サービスについて

保証期間後においても、引き続き安心してご利用いただける「定額保守サービス」と、故障修理のつど料金をいただく「実費保守サービス」があります。

当社では、安心して商品をご利用いただける定額保守サービスをお勧めしています。

保守サービスの種類は

定額保守サービス	●毎月一定の料金をお支払いいただき、故障時には当社が無料で修理を行うサービスです。
実費保守サービス	●修理に要した費用をいただきます。 （修理費として、お客様宅へお伺いするための費用および修理に要する技術的費用、部品代をいただきます。） （故障内容によっては高額になる場合もありますのでご了承ください。） ●当社のサービス取扱所まで商品をお持ちいただいた場合は、お客様宅へお伺いするための費用が不要になります。

●補修用部品の保有期間について

本商品の補修用性能部品（商品の性能を維持するために必要な部品）を、製造打ち切り後、7年間保有しています。

MEMO

MEMO

この取扱説明書は、森林資源保護のため、再生紙を使用しています。

当社ホームページでは、各種商品の最新情報やバージョンアップサービスなどを提供しています。
本商品を最適にご利用いただくために、定期的にご覧いただくことをお勧めします。

当社ホームページ <NTT東日本> <http://web116.jp/ced/>
<NTT西日本> http://flets-w.com/solution/kiki_info/

本商品の機器の接続、設定、お取り扱い方法等に関する相談は下記へお気軽にご相談ください。

■NTT東日本エリア（北海道、東北、関東、甲信越地区）でご利用のお客様

NTT東日本 ビジュアルサポートデスク（VSD）

 0120-970492 (9:00~17:00)

携帯電話・PHS・050IP電話からご利用の場合（通話料金がかかります）

03-5667-7035 (9:00~17:00)

※年末年始12月29日~1月3日は休業とさせていただきます。

■NTT西日本エリア（東海、北陸、近畿、中国、四国、九州地区）でご利用のお客様

NTT西日本 ビジュアルサポートデスク（VSD）

 0120-710494 (9:00~17:00)

携帯電話・PHS・050IP電話からご利用の場合（通話料金がかかります）

06-6310-3739 (9:00~17:00)

※年末年始12月29日~1月3日は休業とさせていただきます。

故障の場合は

故障した場合は下記へお問い合わせください。

■NTT東日本エリア（北海道、東北、関東、甲信越地区）でご利用のお客様

 0120-242751 (24時間 年中無休) (通話料無料)

※携帯電話・PHSからも利用可能です。

※17:00～翌日9:00までは、録音にて受付しており順次ご対応いたします。

※故障修理等の対応時間は9:00～17:00です。

■NTT西日本エリア（東海、北陸、近畿、中国、四国、九州地区）でご利用のお客様

 0120-248995 (24時間 年中無休) (通話料無料)

※携帯電話・PHSからも利用可能です。

※17:00～翌日9:00までは、録音にて受付しており順次ご対応いたします。

※故障修理等の対応時間は9:00～17:00です。

電話番号をお間違えにならないように、ご注意願います。

