



ND ナンバー・ディスプレイ 対応
ネーム・ディスプレイ / キャッチホン・ディスプレイ



自動ダイヤル
お手軽、かんたん、ラクラクコール



デジタルコードレスホン

DCP-5600Pw/5600P

取扱説明書



技術基準適合認証品

NTT 東日本エリア

北海道、東北、関東、甲信越地区

NTT 西日本エリア

東海、北陸、近畿、中国、四国、九州地区

このたびはデジタルコードレスホンDCP-5600Pw/5600Pをお買い求めいただきまして、まことにありがとうございます。

- この取扱説明書は、DCP-5600Pw(子機2台付き)とDCP-5600P(子機1台付き)の2機種共用です。機種によって使える機能や操作が一部異なります。ご使用前に、この「取扱説明書」をよくお読みのうえ、内容を理解してからお使いください。
- お読みになったあとも、本商品のそばなどいつも手もとに置いてお使いください。

確認と
準備

電話

電話帳/
文字入力

留守番
電話

SD
メモリー
カード

電話
サービス

お好み
設定





必要なとき/
困ったとき

安全にお使いいただくために必ずお読みください

この取扱説明書には、あなたや他の人々への危害や財産への損害を未然に防ぎ、本商品を安全にお使いいただくために、守っていただきたい事項を示しています。

その表示と図記号の意味は次のようになっています。内容をよく理解してから本文をお読みください。本書を紛失または損傷したときは、当社のサービス取扱所またはお買い求めになった販売店でお求めください。

本書中のマークの説明

 危険	この表示を無視して、誤った取り扱いをすると、人が死亡または重傷を負う危険が切迫して生じることが想定される内容を示しています。
 警告	この表示を無視して、誤った取り扱いをすると、人が死亡または重傷を負う可能性が想定される内容を示しています。
 注意	この表示を無視して、誤った取り扱いをすると、人が傷害を負う可能性が想定される内容および物的損害のみの発生が想定される内容を示しています。
 お願い	この表示を無視して、誤った取り扱いをすると、本商品の本来の性能を発揮できなかつたり、機能停止を招く内容を示しています。
 お知らせ	この表示は、本商品を取り扱ううえでの注意事項や、知っておくと便利な内容を示しています。

ご使用にあたって

- 本商品の仕様は国内向けとなっておりますので、海外ではご利用できません。
This telephone system is designed for use in Japan only and cannot be used in any other country.
- 本商品を設置するための配線工事および修理には、工事担任者資格を必要とします。無資格者の工事は、違法となりまた事故のもととなりますので絶対におやめください。
- 本商品と電話網の間にアダプターなどが接続された場合、アダプターなどが電話網の仕様と完全には一致しないため、本商品が正常に動作しないことがあります。
- 電話交換局から遠距離の場合にはお使いになれないことがありますので、当社のサービス取扱所またはお買い求めになった販売店へご相談ください。
- 商品の外観および機能などの仕様は、お客様にお知らせすることなく変更される場合があります。
- 本商品の故障、誤動作、不具合、あるいは停電などの外部要因によって、通信、録音などの機会を逸したために生じた損害、または本商品に登録された情報内容の消失などにより生じた損害などの純粋経済損失につきましては、当社は一切その責任を負いかねますので、あらかじめご了承ください。本商品に登録された情報内容は、別にメモをとるなどして保管くださるようお願いいたします。
- 使用済の電池パックなどは貴重な資源です。使用後は端子が接触しないように、端子にテープを貼るなどの処置をしてから当社のサービス取扱所などへお持ちいただくか、回収を行っている市町村の指示に従ってください。リサイクルの推進にご協力をお願いします。
- 操作早見表をご使用の際は、必ず取扱説明書をよくお読みになり、ご理解いただいたうえでお使いください。
- 本書の内容につきましては万全を期しておりますが、お気づきの点がございましたら、当社のサービス取扱所へお申し付けください。
- 本商品をご使用にあたって、当社のレンタル電話機がご不要となった場合は、局番なしの116番または当社のサービス取扱所にご連絡いただければ、ご連絡をいただいた日をもって「機器使用料」は不要となります。

● 本商品は、お客様固有のデータを登録または保持可能な商品です。本商品内に登録または保持されたデータの流出による不測の損害などを回避するために、本商品を廃棄、譲渡、返却される際には、本商品内に登録または保持されたデータを取扱説明書の消去方法(13 ページ)に従って消去願います。

商標・登録商標について

- SDHC ロゴは商標です。
- Microsoft、Windows、Windows Vista、Windows Media は、米国 Microsoft Corporation の米国およびその他の国における登録商標または商標です。
- Quick Time は、米国および他の国々で登録された Apple Computer, Inc. の商標です。
- Bluetooth は Bluetooth SIG, Inc. の米国およびその他の国における登録商標または商標です。
- その他、本書に記載の会社名・ロゴ・製品名・ソフトウェア名は、各会社の商標または登録商標です。

本書中の記載について

- 本書では、「主電話機」を「親機」、「コードレス電話機」を「子機」、「ハンドセット」を「受話器」と表記しています。

電池パックのお取り扱いについて



- 電池パック内部の液が眼に入ったときは、失明のおそれがありますので、こすらずにすぐにきれいな水で洗ったあと、直ちに医師の治療を受けてください。
- 電池パックの充電は、子機に装着し専用の充電器を使用して行ってください。その他の充電条件で充電すると、電池パックの液もれ、発熱、破裂により、火災・感電・やけど・けがの原因となることがあります。
- 電池パックは、プラス・マイナスの向きが決められています。子機に装着するときは、端子の向きを確かめて入れてください。間違った入れかたをすると、電池パックの液もれ、発熱、破裂により、火災・感電・やけど・けがの原因となることがあります。
- 電池パックは、本商品に付属の子機専用です。付属の子機以外の機器で使用すると、電池パックの液もれ、発熱、破裂により、火災・感電・やけど・けがの原因となることがあります。
- 電池パックを使用する場合は、以下のことを必ず守ってください。電池パックの液もれ、発熱、破裂により、火災・感電・やけど・けがの原因となることがあります。
 - ・火の中に投入したり、加熱しない。
 - ・直接はんだ付けしない。
 - ・プラス・マイナスを針金などの金属類で接触しない。
 - ・外装チューブ(被覆)をはがしたり、傷をつけない。
 - ・水や海水につけたり、ぬらさない。
- 電池パックを分解、改造しないでください。電池パックの液もれ、発熱、破裂により、火災・感電・やけど・けがの原因となることがあります。

安全にお使いいただくために必ずお読みください

電池パックのお取り扱いについて

警告

- 電池パックは、2年程度で交換してください。長期間電池パックを装着したままご使用になると、液もれによるトラブルが発生する場合があります。
- 電池パック内部の液が皮膚や衣服に付着した場合には、皮膚に障害を起こすおそれがありますので、直ちにきれいな水で洗い流してください。
- ぬれた手で電池パックを交換しないでください。感電の原因となることがあります。

注意

- 電池パックは、直射日光の強いところや高温多湿の場所での使用、保管は避けてください。電池パックの性能や寿命を低下させる原因となります。
- 電池パックの充電温度範囲は5℃～35℃です。この温度範囲以外で充電すると、液もれや発熱したり、電池パックの性能や寿命を低下させる原因となることがあります。
- 電池パックに強い衝撃を与えたり、投げつけたりしないでください。電池パックの液がもれたり、発熱・破裂させる原因となることがあります。

本商品の設置場所について

警告

- 本商品や電源アダプタ、電源プラグ、電話機コード、電話用コンセントのそばに、水や液体の入った花瓶、植木鉢、コップ、化粧品、薬用品などの容器、または小さな金属類を置かないでください。本商品や電源アダプタ、電源プラグ、電話機コードのモジュラープラグ、電話用コンセントに水や液体がこぼれたり、小さな金属類が中に入った場合、火災・感電の原因となることがあります。



- 本商品や電源アダプタ、電源プラグ、電話機コードを次のような環境に置かないでください。火災・感電・故障の原因となることがあります。
 - ・ 屋外、直射日光が当たる場所、暖房設備やボイラーの近くなどの温度が上がる場所
 - ・ 調理台のそばなど、油飛びや湯気の当たるような場所
 - ・ 湿気の多い場所や水・油・薬品などのかかるおそれがある場所
 - ・ ごみやほこりの多い場所、鉄粉、有毒ガスなどが発生する場所
 - ・ 製氷倉庫など、特に温度が下がる場所

注意

- 本商品の親機を壁に取り付けるときは、本商品の重みにより落下しないようしっかりと取り付け、設置してください。落下して、けが・破損の原因となることがあります。

- 本商品をぐらついた台の上や傾いたところなど、不安定な場所に置かないでください。また、本商品の上に重いものを置かないでください。バランスがくずれて倒れたり、落下してけがの原因となることがあります。



本商品の設置場所について

お願い

- 本商品を電気製品・AV・OA 機器などの磁気を帯びているところや電磁波が発生しているところに置かないでください(電子レンジ、スピーカー、テレビ、ラジオ、蛍光灯、電気こたつ、インバーターエアコン、電磁調理器など)。
 - ・ 磁気や電気雑音の影響を受けると雑音が大きくなったり、通話ができなくなることがあります(特に電子レンジ使用時には影響を受けることがあります)。
 - ・ テレビ、ラジオなどに近いと受信障害の原因となったり、テレビ画面が乱れることがあります。
 - ・ 放送局や無線局などが近く、雑音が大きいときは、本商品の設置場所を移動してみてください。妨害電波が強すぎるときは、子機が使用できないことがあります。

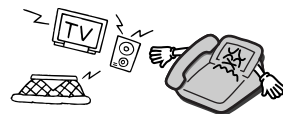

- 本商品の隙間から虫(ゴキブリなど)が入ると、故障の原因となることがあります。

- ・ 厨房や台所などに設置するときは、虫が入らないようにご注意願います。

- 硫化水素が発生する場所(温泉地)や、塩分の多いところ(海岸)などでは、本商品の寿命が短くなることがあります。

- 金属製家具などの近くへの設置は避けてください。親機と子機間の電波が飛びにくくなります。

- 周囲の環境(壁、家具など)によっては使用範囲が狭くなります。

- ・ 親機と子機間で内線通話をして、電波の強さを確認して通話できる範囲を確かめてください。

- 本商品を設置するときは、以下の点に留意してください。

- ・ 親機と子機間、子機と別の子機間は約3 m 以上離してご使用ください。
- ・ 同じ電話回線に他のコードレスホン、またはコードレス電話機付ファクスなどを接続すると、電波が相互に干渉しあって正常に動作しないことがあります。
- ・ 隣接する電話回線2本以上に、それぞれコードレスホン、またはコードレス電話機付ファクスなどを1セットずつ接続して使用する場合は、距離を十分に取って使用できる位置を確認してからお使いください。

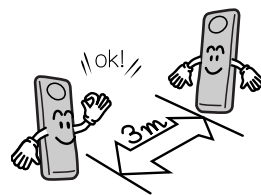

- 親機のアンテナは床面に対して垂直に立ててお使いください。

- ・ アンテナの状態が悪いと、電波が飛びにくくなり、子機使用中に、雑音が入る場合があります。
- ・ 親機と子機間で内線通話をして雑音の入らない場所かどうかを確かめてから親機を設置してください。

- 子機を汚れやすいところに置かないでください。故障の原因となることがあります。

- 本商品を、次のようなところに設置しないでください。

- ・ ピアノなどの上(傷や、熱によるひび割れ、変色の原因となります。)
- ・ 夏季の締め切った車内・直射日光のあたるところ・冷暖房機の近く(温度35℃以上、5℃以下、湿度85%以上、45%以下は誤動作・変形・故障の原因となります。)
- ・ 温度変化が激しい場所(結露による誤動作の原因となります。)

安全にお使いいただくために必ずお読みください

安全にお使いいただくために必ずお読みください

本商品のお取り扱いについて

警告

- 電源は、AC 100V の商用電源以外では、絶対に使用しないでください。火災・感電の原因となることがあります。

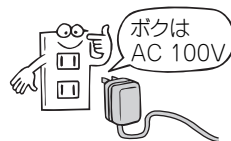

- 電源アダプタや電源プラグは電源コンセントの奥まで確実に差し込んでください。差し込みが不完全ですと、火災・感電の原因となることがあります。

- 充電器および電源アダプタは、必ず付属のものを使用し、それ以外のものは絶対にお使いにならないでください。火災・感電の原因となることがあります。

- テーブルタップや分岐コンセント、分岐ソケットを使用した、タコ足配線はしないでください。火災・感電の原因となることがあります。

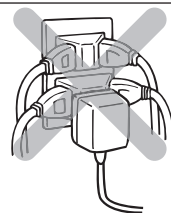

- 電源アダプタや電源プラグは、ほこりが付着していないことを確認してから電源コンセントに差し込んでください。また、半年から1年に1回は、電源アダプタや電源プラグを電源コンセントから抜いて点検、清掃をしてください。ほこりにより、火災・感電の原因となることがあります。なお、点検に関しては当社のサービス取扱所にご相談ください。

- 万一、煙が出ている、変なにおいがするなどの異常状態のまま使用すると、火災・感電の原因となることがあります。電源アダプタや電源プラグ、電話機コードをそれぞれ電源コンセントや電話用コンセントから抜いて、煙が出なくなるのを確認し、当社のサービス取扱所に修理をご依頼ください。お客様による修理は危険ですから絶対におやめください。

- 万一、本商品を落としたり、キャビネットを破損した場合、または、本商品内部や電源アダプタ、電源プラグ、電話機コードのモジュラープラグ、電話用コンセントに異物や水などが入った場合は、電源アダプタや電源プラグ、電話機コードをそれぞれ電源コンセントや電話用コンセントから抜いて、当社のサービス取扱所に修理をご依頼ください。そのまま使用すると、火災・感電の原因となることがあります。また、電話機コードのモジュラープラグがめれた場合は、乾いても、その電話機コードを使わないでください。

- 本商品を分解、改造しないでください。火災・感電の原因となることがあります。内部の点検、調整、清掃、修理は当社のサービス取扱所にご依頼ください(分解、改造された商品は修理に応じられない場合があります)。



- 電源アダプタコードや電源コードおよび電話機コードを傷つけたり、破損したり、加工したり、無理に曲げたり、引っ張ったり、ねじったり、束ねたりしないでください。また、重い物をのせたり、加熱したりするとコードが破損し、火災・感電の原因となることがあります。コードが傷んだら当社のサービス取扱所に修理をご依頼ください。

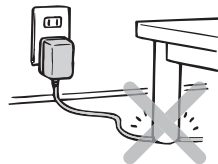

本商品のお取り扱いについて

警告

- 電源アダプタコードや電源コードおよび電話機コードが傷んだ状態(芯線の露出、断線など)のまま使用すると、火災・感電の原因となることがあります。すぐに電源アダプタ、電源プラグ、電話機コードのモジュラープラグを抜いて、当社のサービス取扱所に修理をご依頼ください。

- 本商品や電源アダプタ、電源プラグ、電話機コード、電話用コンセントに水をかけたり、ぬれた手で本商品の操作や電源アダプタ、電源プラグ、および電話機コードの抜き差しをしないでください。火災・感電の原因となることがあります。

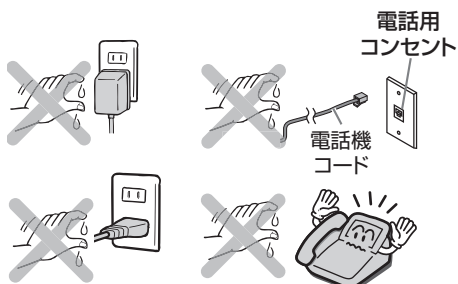

- 本商品をお手入れするときは、電源アダプタや電源プラグを電源コンセントから抜いて行ってください。火災・感電の原因となることがあります。

- 本商品のそばで可燃性スプレーを使用しないでください。スプレーのガスが本商品内部の電磁部品などに付着すると、火災・感電の原因となることがあります。

- 本商品のお手入れには、アルコール、ベンジン、シンナーなどの引火性溶剤は使用しないでください。引火性溶剤が本商品内部の電磁部品に付着したり、揮発性ガスが本商品内部に充満すると、火災・感電の原因となることがあります。

- 子機をねじったり、重い物をのせたり、強く押しついたりして、圧迫しないでください。破損して、火災・やけど・けがの原因となることがあります。



- 子機は、航空機内や病院内などの使用を禁止された区域では、電源を切る(電池パックを外す)か持ち込まないでください。電子機器や医療機器に影響を与え事故の原因となることがあります。

- 本商品は高精度な制御や微弱な信号を取り扱う電子機器や心臓ペースメーカーなどの近くに設置したり、近くで使用したりしないでください。電子機器や心臓ペースメーカーなどが誤動作するなどの原因となることがあります。また、医療機器の近くや病院内など使用を制限された場所では使用をしないでください。

- 自動ドア、火災報知器などの自動制御機器の近くで設置や使用をしないでください。本商品からの電波が自動制御機器に影響を及ぼすことがあり、誤動作による事故の原因となります。

- 本商品を移動するときは、電源アダプタや電源プラグ、電話機コードを抜いたことを確認してから行ってください。電源アダプタや電源プラグ、電話機コードが電源コンセント、電話用コンセントに差し込まれたまま移動すると、電源コードなどが傷つき、火災・感電の原因となることがあります。

安全にお使いいただくために必ずお読みください

安全にお使いいただくために必ずお読みください

本商品のお取り扱いについて

警告

- 電源アダプタや電源プラグを電源コンセントから抜くときは、必ず電源アダプタや電源プラグを持って抜いてください。コードを引っ張るとコードが傷つき、火災・感電や断線の原因となることがあります。

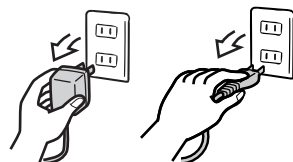

- 本商品や電源アダプタコード、電源コード、電話機コードを熱器具に近づけないでください。キャビネットやコードの被覆が溶けて、火災・感電の原因となることがあります。

- 近くに雷が発生したときは、電源アダプタや電源プラグ、電話機コードを電源コンセント、電話用コンセントから抜いてご使用を控えてください。雷による、火災・感電の原因となることがあります。

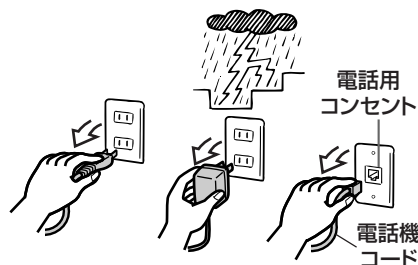

- SDメモリーカードは、乳幼児の手の届くところに置かないでください。誤って、飲み込むおそれがあります。万一、飲み込んだと思われるときは、すぐに医師にご相談ください。

- 電子レンジに入れたり、電磁調理機器などに置いたりしないでください。発熱・発煙・火災・破裂の原因となります。

注意

- 本商品を長期間ご使用にならないときは、安全のため必ず本商品の電源アダプタや電源プラグを電源コンセントから抜いてください。また、電池パックを使用しているときは、電池パックを取り出してください。

- 本商品に乗らないでください。特に、小さなお子様のいるご家庭では、ご注意ください。倒れたり、こわしたりしてけがの原因となることがあります。

- 本商品の底面には、ゴム製のすべり止めを使用していますので、ゴムとの接触面が、まれに変色するおそれがあります。

- 親機のアンテナに注意してください。誤って目にあてると、けがの原因となることがあります。

- 充電器に磁気に弱いもの(キャッシュカード、通帳など)を近づけないでください。充電器からの磁力線により、磁気に弱いものは使えなくなることがあります。

- 充電器にコインや指輪などの金属類を置かないでください。金属が熱くなり、やけどの原因となることがあります。

本商品のお取り扱いについて

お願い

- 本商品を落としたり、強い衝撃を与えないでください。故障の原因となることがあります。



- 本商品をぬれた雑巾、ベンジン、シンナー、アルコールなどでふかないでください。本商品の変色や変形の原因となることがあります。汚れがひどいときは、薄い中性洗剤をつけた布をよくしぼって汚れをふき取り、柔らかい布でからぶきしてください。ただし、電話機コードのモジュラープラグ部分は、よくしぼった場合でも、中性洗剤をつけた布では絶対にふかないでください。



- ナンバー・ディスプレイ、ネーム・ディスプレイ、キャッチホン・ディスプレイのご利用に際しては、総務省の定める「発信者情報通知サービスの利用における発信者個人情報の保護に関するガイドライン」を尊重してご利用願います。

- 親機の電源アダプタおよび充電器の電源プラグを抜いたままにしないでください。

親機

- ・留守番機能や子機、ドアホンが使えません。
- ・ナンバー・ディスプレイおよびキャッチホン・ディスプレイを利用した機能が使えません。

充電器

- ・子機が充電できません。
- ・子機のクイック通話が設定されている場合は、充電中に充電器の電源プラグが外れると子機はお話している状態となります。

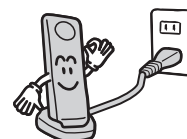
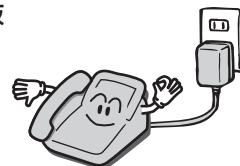

- 停電のときは、親機を使用してください。子機は使用できません。(P. 134 ページ)

- 子機は、防水が施されていません。次のような使用はしないでください。

- ・ぬらさないでください。
- ・浴室で使用したり、水の中に浸けたりしないでください。
- ・水滴が付いた場合は、なるべく早く乾いた布などでふき取ってください。
- ・受話口や送話口の穴などに水滴が付いたときは、水滴を取り除いてからお使いください。
- ・子機に水滴が付いたまま、充電器に戻さないでください。
- ・ぬれたまま、0℃以下になる場所に放置しないでください。



安全にお使いいただくために必ずお読みください

安全にお使いいただくために必ずお読みください

本商品のお取り扱いについて

お願い

- 本商品は、デジタル信号を利用した傍受されにくい商品ですが、子機を使っている通話は、電波を利用している関係上、第三者が故意または偶然に通話を受信することも考えられます。重要な通話の際には、親機のご利用をお勧めします。
- 補聴器の種類によっては子機で通話中に雑音が入る場合があります。雑音が入る場合は、親機をお使いください。
- ハンズフリー（スピーカーホン）でお話しのとき、以下の点に注意してください。
 - ・ 送話口の前には、ものなどを置かないでください。また、送話口との距離は 50 cm 以内をめやすとしてお話しください。
 - ・ 送話口を手で覆わないでください。「ピー」と鳴ることがあります。
 - ・ 以下のような場合、スピーカーからの音が途切れることがあります。
 - ・ 外の相手の方のお話しが終わらないうちに、こちらから話しかけたとき
 - ・ 外の相手の方と同時に話し始めたとき
 - ・ 周囲の騒音が大きい場所に置いたとき
- 子機をお使いのとき、以下の点に注意してください。
 - ・ 子機どうしの内線通話のあとは、他の子機が使用できるまでに、しばらく時間がかかることがあります。
 - ・ 外線通話、内線通話のあと、すぐに次の操作を行っても、受け付けないことがあります。

お知らせ

- トラックや車、オートバイ、電車が近くを通ったとき、雑音が入ったりする場合があります。
- ナンバー・ディスプレイを利用して着信拒否を設定している場合は、緊急の用件でも拒否した電話からの着信は着信音が鳴りませんのでご注意ください。
- おやすみモードを設定している場合は、緊急の用件でも着信音は鳴りませんのでご注意ください。緊急の用件が想定される相手の場合は、おやすみ特定着信(☎ 107 ページ)をご利用ください。
- 当社指定の 2.4 G デジタルコードレス電話機(子機)以外の電話機や PHS は接続できません。

電波の干渉について

お願い

● 本商品は、2.4 GHz（ギガヘルツ）の周波数帯の電波を利用しています。この周波数帯の電波はいろいろな機器が使用していますので、電波の干渉により、本商品や他の機器の動作や性能に悪影響を及ぼすことがあります。本商品は電波干渉の影響を受けにくい方式ですが、下記の内容に注意してください。

- ・ 電子レンジなどを使用中に、近くで本商品の子機を使用すると、電話の音が途切れたり、使えなくなることがあります。
- ・ 親機は電子レンジなどから離して設置し（めやす：約 3 m 以上）、子機も電子レンジなどの近くで使わないでください。
- ・ 無線 LAN 機器（ルーター、AV 機器、防犯機器など）を使用している環境で本商品の子機を使うと、電話の音が途切れたり、無線 LAN 機器の動作に大きな影響を与えることがあります。
- ・ 親機や子機を、無線 LAN 機器からなるべく離してご使用ください。

● その他、下記のような機器でも、2.4 GHz の周波数帯の電波を使用しているものがあります。これらの機器の周辺では、電話の音が途切れたり、使えなくなることがあります。また、相手の機器の動作に影響を与えることがあります。

- （ワイヤレス AV 機器（テレビ、ビデオ、パソコンなど）、ゲーム機のワイヤレスコントローラー、万引き防止システム（書店や CD ショップなど）、アマチュア無線局、工場や倉庫などの物流管理システム、鉄道車両や緊急車両の識別システム、マイクロ波治療器、その他 Bluetooth® 対応機器や VICS（道路交通情報通信システム）など）
- ・ 設置場所や使用場所を離してください。

● 本商品は、2.4 ~ 2.4835 GHz の全帯域を使用する無線設備です。移動体識別装置の帯域が回避不可能で、変調方式は「FH-SS 方式」、与干渉距離は 80m です。本商品には、それを示す右のようなマークが貼付されています。

2.4FH8

● 本商品の使用周波数帯では、電子レンジなどの産業・科学・医療機器のほか、工場の製造ラインなどで使用されている移動体識別用の構内無線局（免許を要する無線局）、特定小電力無線局（免許を要しない無線局）、およびアマチュア無線局（免許を要する無線局）が運用されています。

- ・ 本商品を使用する前に、近くで移動体識別用の構内無線局や特定小電力無線局が運用されていないことを確認してください。
- ・ 万一、本商品から移動体識別用の構内無線局に対して有害な電波干渉の事例が発生した場合には、本商品の電源プラグ、または電源アダプタを抜いて、当社のサービス取扱所またはお買い求めになった販売店にご連絡いただき、混信回避のための処置など（例えば、パーティションの設置など）についてご相談ください。
- ・ その他、本商品から移動体識別用の特定小電力無線局に対して有害な電波干渉の事例が発生した場合など、何かお困りのことが起きたときは、当社のサービス取扱所またはお買い求めになった販売店へお問い合わせください。

安全にお使いいただくために必ずお読みください

ご使用にあたってのお願い

DCP-5600Pw/5600P をご使用にあたって、当社のレンタル電話機が不要となる場合は、当社へご連絡ください。ご連絡をいただいた日をもって「機器使用料」は不要となります。詳しくは局番なしの116番または当社のサービス取扱所へお問い合わせください。

●当社の基本料金などの仕組み

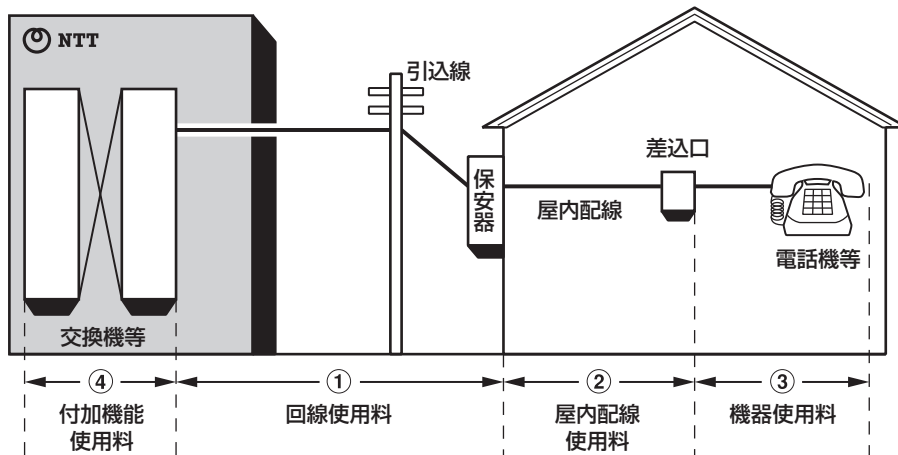

●電話料金の内訳

① 回線使用料	ご契約者名簿等により住宅用と事務用に区別され、回線使用料が異なります。
② 屋内配線使用料	保安器から屋内の電話機の差込口までの屋内配線を当社からレンタルでご利用いただいている場合の料金です。
③ 機器使用料	当社の電話機などをレンタルでご利用いただいている場合の料金です。
④ 付加機能使用料	キャッチホン、クレジット通話、ナンバー・ディスプレイなどをご利用いただいている場合の付加機能の使用料金です。

廃棄(または譲渡、返却)される場合のご注意

本商品は、お客様固有の情報を保存または保持可能な商品です。本商品内に保存または保持された情報の流出による不測の損害などを回避するために、本商品を廃棄、譲渡、返却される際には、本商品に保存または保持された情報を下記の操作に従って消去願います。

●初期化するときには、親機から電話機コードを外してください。

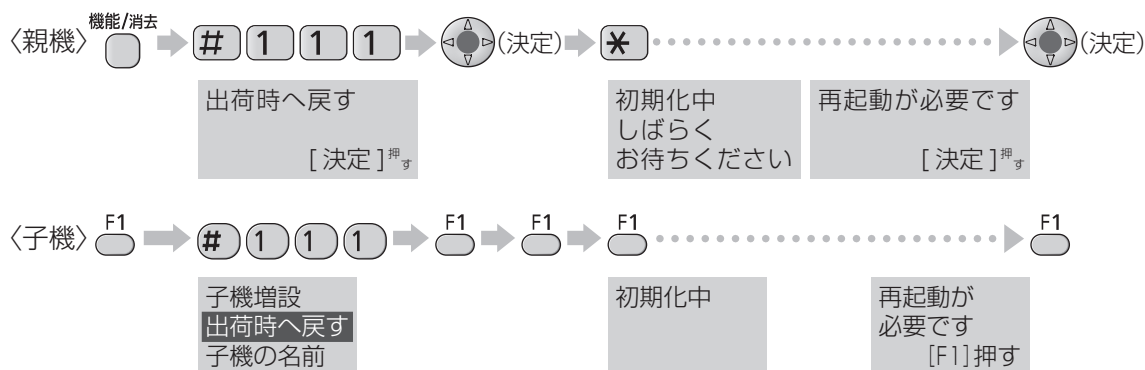

●上記操作を行っても、SDメモリーカード内のデータは消去されません。お客様の大切な情報の流出による不測の損害を回避するため、SDメモリーカードは必ず取り出してください。

お知らせ

●電話機コードを接続したまま親機の初期化を行うと、続いて「回線種別」が自動設定され、お買い求め時の設定「自動」に戻らないことがあります。(P.110 ページ)

SDメモリーカードを廃棄・譲渡するとき

本商品やパソコンの機能による「フォーマット」や「消去・削除」では、多くの場合、SDメモリーカード内のデータは完全には消去されません。

譲渡の際は、市販のパソコン用データ消去ソフトなどを使ってSDメモリーカード内のデータを完全に消去することをお勧めします。

また廃棄の際は、SDメモリーカードを物理的に破壊するか、SDメモリーカード内のデータを完全に消去して、それぞれの地域ルールに従って、分別廃棄をお願いします。

目次

なまえや機能の名称からページを探すときは「索引」が便利です。(141、142 ページ)

確認と準備

安全にお使いいただくために	
必ずお読みください.....	2
ご使用にあたってのお願い.....	12
廃棄（または譲渡、返却）される場合の ご注意.....	13
SDメモリーカードを廃棄・譲渡するとき.....	13
特長.....	16
本体と付属品の確認.....	17
各部のなまえとはたらき（親機）.....	18
各部のなまえとはたらき（子機）.....	20
各部のなまえとはたらき （液晶ディスプレイ）.....	22
親機を接続する.....	24
オープニングツアーについて.....	25
回線の設定.....	27
電話回線の種別を手動で設定する.....	27
子機を準備する.....	28
子機に名前をつける.....	29
音声でお知らせ（音声案内／読み上げ）.....	30
電話をかけるとき／電話を受けるとき.....	30
固定電話から携帯電話への通話サービスを 利用する.....	31
携帯電話への通話サービスとは.....	31
携帯通話設定を設定すると.....	31
携帯電話へのダイヤル方法について.....	32
携帯通話設定について.....	33
携帯通話設定に必要な情報と設定画面.....	33
携帯通話設定時のご注意.....	33
携帯通話設定を利用する.....	34
携帯番号帯設定を行う.....	36
設定する／確認する／消去する	

電話

電話をかける.....	38
親機で／子機で	
再ダイヤル／かんたん再ダイヤル／電話帳で／ ワンタッチダイヤルで／受話器や子機を取ら ずにかける	
電話を受ける／通話中の機能.....	40
電話を受ける.....	40
通話中の機能.....	40
受話音量／保留／キャッチホン ボイスセレクト／ボイスチェンジ／ ファニーボイス	
通話を録音する.....	42
通話録音／前から録音	

迷惑な電話をお断りする（通話拒否）.....	44
メッセージを流して／チャイムを鳴らして 相手の声を確認して電話に出る （あんしん応答）.....	46
親機と子機・子機どうして話す （内線通話）.....	48
親機から子機へ／子機から親機へ／ 子機から別の子機へ	
電話を取りつぐ（転送する）／ 3者通話にする.....	50
親機から子機へ／子機から親機へ／ 子機から別の子機へ	

電話帳／文字入力

電話帳に登録する（親機）.....	52
文字入力のしかた（親機）.....	54
電話帳に登録する（子機）.....	56
文字入力のしかた（子機）.....	58
電話帳読み上げ.....	60
電話帳読み上げについて.....	60
読み上げる名前に「さん」をとる ／つける.....	60
アクセントの位置を変更する.....	61
電話帳を転送する.....	62
親機の電話帳を子機へ／ 子機の電話帳を親機または別の子機へ	
ワンタッチダイヤルに登録する.....	64
ワンタッチくり返しコールを使う.....	65
グループの名前を登録する.....	66

留守番電話

伝言メッセージを残す（残して伝言）.....	67
留守番電話を使う.....	68
留守セットして、電話を受ける.....	70
応答メッセージの設定.....	71
応答メッセージを変える.....	71
自分の声で応答メッセージを作る.....	71
外出先から留守番電話を聞く.....	72
外出先から聞くための準備.....	72
外出先での操作.....	72
録音された用件を携帯電話などに 転送するための設定（用件転送）.....	73

SDメモリーカード

SDメモリーカードについて.....	74
SDメモリーカードを使って できること.....	74

SDメモリーカードを お使いになる前に.....	75	おやすみモードにする時間帯を設定する (おやすみタイマー).....	106
SDメモリーカード容量について.....	76	おやすみモード中、特定の相手のみ 呼出音を鳴らす(おやすみ特定着信).....	107
パソコンで再生する.....	76	呼出音・音量の設定	108
フォルダー構造と ファイル形式について.....	77	呼出音を変える.....	108
入れる／取り出す	78	内線通話の呼び出しかたを変える.....	108
用件を保存・再生・消去する.....	80	音の大きさをを変える.....	109
かかってきた電話をすべて録音する (フル録音).....	82	呼出音量／受話音量／スピーカー音量	
電話帳を保存する／読み込む.....	84	親機の機能一覧	110
フォーマット・整理する.....	86	応答メッセージ一覧	114
SDメモリーカードを フォーマットする.....	86	子機の機能一覧	115
SDメモリーカードのデータを 整理する.....	87		

電話サービス

ナンバー・ディスプレイ	88	子機やドアホンを増設するとき	116
こんなことができます.....	88	子機やドアホンを増設したときの 内線番号.....	116
ナンバー・ディスプレイを利用するには.....	89	U-ドアホンボックスで接続したドアホンの 使用をやめるとき.....	116
契約について.....	89	ドアホンを接続したとき	117
電話がかかってくると(ナンバー・ディスプレイ、 ネーム・ディスプレイご利用時).....	90	来客があったとき.....	117
通話中に別の電話がかかってくると (キャッチホン・ディスプレイご利用時).....	91	電話中に来客があったとき.....	117
着信メモリー(履歴)を見る・使う.....	92	外出先から携帯電話などでドアホンに出る ための準備.....	118
相手によって受けかたを変える.....	94	外出先での操作.....	118
指定呼出／迷惑電話着信拒否／ 非通知着信拒否・留守応答／ 公衆電話着信拒否・留守応答／ 表示圏外着信拒否・留守応答／ 未登録番号着信拒否・留守応答		親機を壁(柱)に掛ける	119
相手によって呼出音を 変える(着信鳴り分け).....	99	日付・時刻の設定	120
着信読み上げについて.....	100	お手入れ	121
グループ読み上げについて.....	101	子機の電池パックを交換する	122
モデムダイヤルイン	102	別売品／消耗品について	123
モデムダイヤルイン、マイナンバーとは.....	102	Q&A	124
モデムダイヤルイン、 マイナンバーを利用するには.....	102	電話.....	124
設定のしかた.....	103	留守番電話.....	128
		SDメモリーカード.....	129
		ナンバー・ディスプレイ.....	130
		携帯通話設定.....	132
		その他(転居など).....	133
		停電になったときには	134
		こんな表示が出たら	135
		親機.....	135
		子機.....	139
		索引	141
		仕様	143
		親機／子機／充電器	
		操作早見表	145
		親機／子機／留守番電話のリモコン操作	
		保守サービスのご案内	147

お好み設定

キーロックを使う.....	104
おやすみモードを使う.....	105

特長

着信時の通話内容をたっぷり残せる SDメモリーカード対応

親機にSDメモリーカードを入れて設定しておく、かかってきた外線電話を自動的にSDメモリーカードに録音することができます。

(☎ 82 ページ)

通話内容をさかのぼって録音できる 前から録音

通話中、または相手が電話を切った後でも、こちらが電話を切る前にボタンを押すと、約10分前からの通話内容を録音できます。大切な用件を聞き逃したときなどに便利です。(☎ 42 ページ)

相手の声を確認してから電話に出る あんしん応答

親機・子機とも呼出音が鳴っているときに、相手の名前を尋ねるメッセージを流せます。相手の声を確認してから、電話に出たり、電話を切ったりできます。(☎ 46 ページ)

迷惑電話をメッセージやチャイムで拒否する 通話拒否

呼出音が鳴っているときや通話中に、通話を拒否するメッセージを流したり、通話中にドアホンのチャイムが鳴ったように見せかけて、電話を切ることができます。(☎ 44 ページ)

子機からも操作可能な 通話録音

残しておきたい通話の録音が、親機だけでなく、子機からもできます。また、通話録音するときは、相手に「録音を始めます」という警告メッセージを流すこともできます。(☎ 42 ページ)

伝言メッセージを録音できる 残して伝言

音声を録音し、伝言メッセージとして残すことができます。(☎ 67 ページ)

かかってきた相手を音声で確認できる 着信読み上げ

ナンバー・ディスプレイ(当社との契約が必要です)ご利用時は、親機の電話帳に登録している相手から電話がかかってくると、該当する親機の電話帳(フリガナ)を読み上げます。またグループ名の読み上げも設定できます。(☎ 100・101 ページ)

親機の電話帳検索時に音声で確認できる 電話帳読み上げ

親機の電話帳検索時に、登録されたフリガナを読み上げますので、電話をかける相手先を音声で確認できます。(☎ 60 ページ)

ボタン1つで電話をかける ワンタッチダイヤル

親機のワンタッチダイヤル(2件)には、特によくかける電話番号を登録します。ボタンを1つ押すだけで、電話をかけることができます。

(☎ 39・64 ページ)

就眠中は呼出音を鳴らさずに留守番電話で受ける おやすみモード

おやすみになりたいときや静かにすごしたいときは、ボタン1つで本商品の音を鳴らさないようにできます。特定の相手のみ呼出音を鳴らすこともできます。また、毎日同じ時間帯におやすみモードを設定することもできます。(☎ 105 ページ)

1つの回線で複数の電話番号を使い分け モデムダイヤルイン対応

モデムダイヤルイン(当社との契約が必要です)ご利用時は、1回線で複数の電話番号が使えます(☎ 102 ページ)。親機と子機で違う番号にすれば、家族間で使い分けたり、仕事用/プライベート用といった使い分けができます。

親機・子機ともに漢字対応

液晶ディスプレイは、親機・子機ともに読みやすい漢字表示です。

着信をお知らせ ダイヤルキーが点灯

親機・子機ともに着信中や操作中などに、ダイヤルキーや液晶ディスプレイのバックライトが点灯しますので、暗い部屋でも電気をつけずに操作することができます。(☎ 18・20 ページ)

お手入れが楽な 無接点充電方式

子機は充電端子のない無接点充電方式です。端子が汚れて充電できない、といったトラブルがありません。

本体と付属品の確認

セットに足りないものがあったり、取扱説明書に乱丁、落丁があった場合には、当社のサービス取扱所またはお買い求めになった販売店へお問い合わせください。

特長／本体と付属品の確認

- 電話機コード
(長さ約 1.8 m)
……………1 本

- 電源アダプタ
(AC アダプター)
(長さ約 1.8 m)
……………1 個

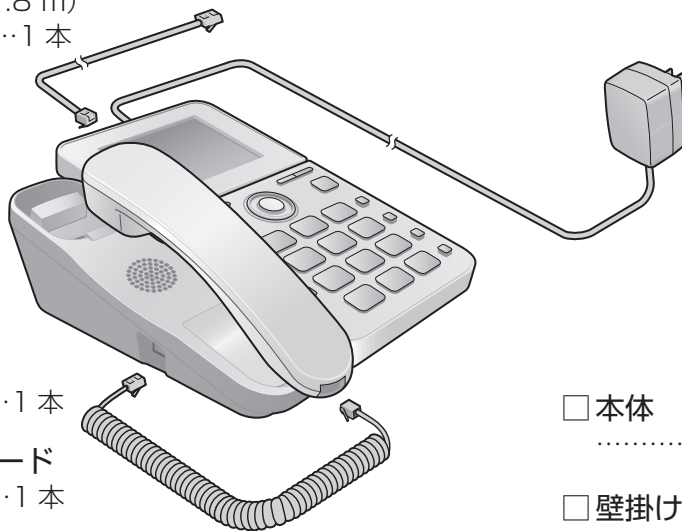

- 受話器
……………1 本
- 受話器コード
……………1 本

- 本体
……………1 台
- 壁掛け用木ネジ・
ワッシャー
……………各 2 個 

● SDメモリーカードは付属されていません。
(SDメモリーカードをお使いになるときは
▶ 74ページ「SDメモリーカードについて」)

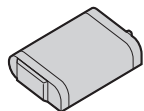

- 電池パック
……………1 個(※ 2 個)

- 子機
……………1 台(※ 2 台)

お買い求め時は、電池カバーが
取り付けられています。

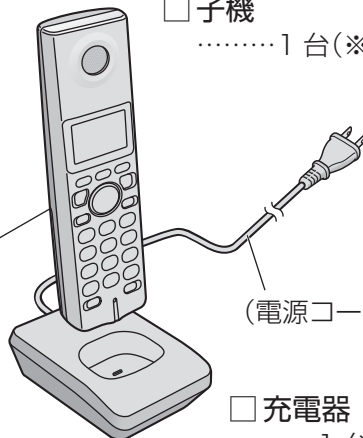

(電源コードの長さ約 1.6 m)

- 充電器
……………1 台(※ 2 台)

※ DCP-5600Pw の場合の個数

- 取扱説明書(本書) …………… 1 冊
- 「NTT 通信機器お取扱相談センタ」
保証書 …………… 1 式
- シール …………… 1 枚

各部のなまえとはたらき

親機

液晶ディスプレイ (☎ 22 ページ)

- コントラストの調整は (☎ 113 ページ 「LCDコントラスト」)

● 通話を録音する。(☎ 42 ページ)

● 伝言メッセージを残す。(☎ 67 ページ)

- 相手の声を確認して電話に出る。(☎ 46 ページ)
- キャッチホンを受ける。(☎ 40 ページ)

- 通話をさかのぼって録音する。(☎ 42 ページ)

- 着信・通話を拒否する。(☎ 44 ページ)
- 用件を再生する。(☎ 68・69 ページ)
- 読み上げた番号をもう一度聞く。(☎ 30 ページ)
- 電話帳のフリガナを読み上げる。(☎ 60 ページ)

- 留守セットする。(☎ 68 ページ)
- 構内交換機 (PBX) に接続しているときなどに、ポーズ (ダイヤルの待ち時間) を入れる。(ディスプレイには「P」と表示される)

- 機能を登録する。
- 登録している内容を消去する。
- 間違えた文字・数字を消す。(☎ 54 ページ)
- 用件を消す。(☎ 68・69 ページ)

ワンタッチダイヤル (☎ 39・64 ページ)

＊ (スター) ボタン

- ダイヤル (DP) 回線でプッシュホンサービスを使う。(トーンボタン) (☎ 38 ページ)
- おやすみモードを使う。(☎ 105 ページ)

(シャープ) ボタン

- 機能登録などに使う。
- 通常のダイヤル発信以外のサービスを利用するときに使う。

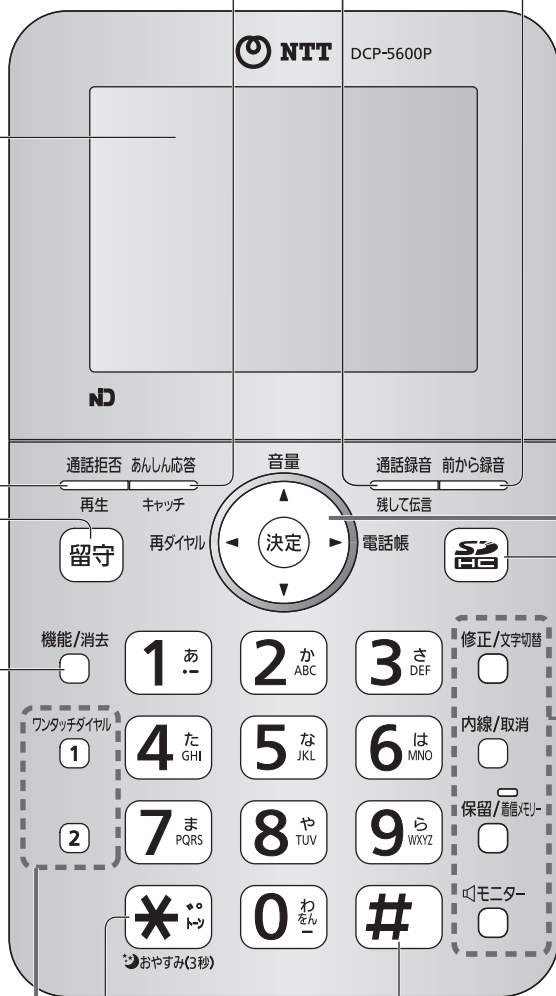

■ ダイヤルキーのバックライトについて

液晶ディスプレイのバックライトに連動して点灯します。

マルチファンクションキー

● 本書では、キーの押しかたを下記のように表しています。



- 音量を大きくする。(☎ 109 ページ)
- 漢字に変換する。(☎ 55 ページ)
- 再ダイヤルする。(☎ 39 ページ)
- 前の用件を聞く。(☎ 69 ページ)
- 音量を小さくする。(☎ 109 ページ)
- 漢字に変換する。(☎ 55 ページ)
- 電話帳を使う。(☎ 39・52 ページ)
- 次の用件を聞く。(☎ 69 ページ)



● SD メモリーカードの機能を使う。

SD ランプ

点灯	<ul style="list-style-type: none"> ● SD メモリーカードが入っているとき ● 本商品进行操作しないと、節電のため、約2分後に消灯します。
点滅	<ul style="list-style-type: none"> ● データの読み出し中や書き込み中 <p style="text-align: center;">お願い</p> <p>SD ランプの点滅中は、SD メモリーカードを抜いたり、電源アダプタを抜いたりしないでください。(データが破壊されることがあります)</p>
消灯	<ul style="list-style-type: none"> ● SD メモリーカードが入っていないとき ● 本商品を約2分間操作しなかったとき

修正/文字切替



- 登録した機能を修正する。
- 文字の種類を変える。(☎ 54 ページ)

保留/着信メモ



- 通話中に待ってもらう。(☎ 40 ページ)
- ナンバー・ディスプレイ利用時、着信した相手を見る。(☎ 92 ページ)

着信メモリーランプ

- ナンバー・ディスプレイ利用時、電話に出なかったとき点灯。(☎ 90 ページ)

内線/取消



- 子機やドアホン呼び出す。(☎ 48・50・117 ページ)
- 操作を途中でやめる。
- 登録を終わる。

モニター



- 受話器を取らずにダイヤルする。(☎ 39 ページ)

液晶ディスプレイ (☎ 22 ページ)

見やすい角度に起こして使います*

スピーカー

- 呼出音、音声案内、留守番電話の用件、モニター使用中の相手の声などが聞こえます。

*設置面に対して最大約 56 度まで



アンテナ

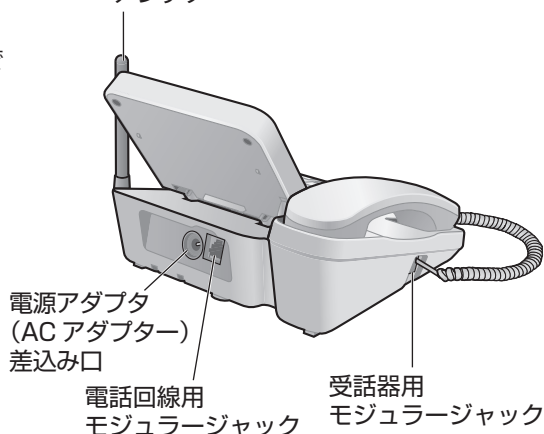

SD メモリーカードを入れたり、取り出したりするときにはふたを開けます。(☎ 78 ページ)

各部のなまえとはたらき

子機

F1



- 機能を登録する・使う。
- 電話帳に登録する・修正する。(☎ 56 ページ)

F2



- 留守セットする。(☎ 68 ページ)
- 構内交換機(PBX)に接続しているときなどに、ポーズ(ダイヤルの待ち時間)を入れる。(ディスプレイには「P」と表示される)
- 文字の種類を変える。(☎ 58 ページ)

お知らせ

- 「機能」「留守」などの表示は、操作手順によって変わります。

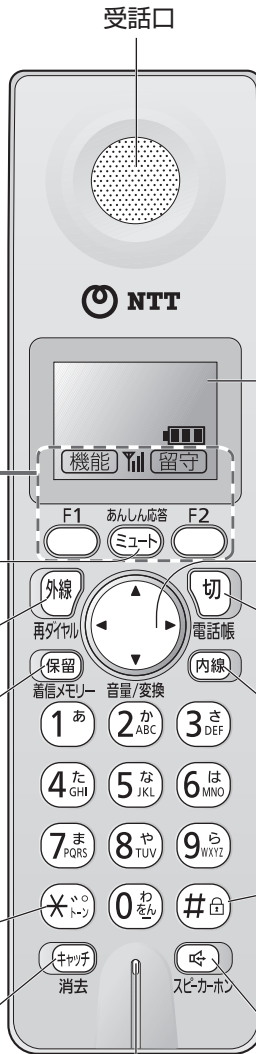

受話口

NTT

液晶ディスプレイ
(☎ 23 ページ)

- 相手の声を確認して電話に出る。(☎ 46 ページ)
- 通話中に、自分の声が相手に聞こえないようにする。(ミュート)
(☎ 39 ページ)
- 電話をかける・受ける。(☎ 38・40 ページ)
- 通話中に待ってもらう。(☎ 40 ページ)
- ナンバー・ディスプレイ利用時、着信した相手を見る。(☎ 92 ページ)
- ※ (スター) ボタン
 - ダイヤル(DP)回線でプッシュホンサービスを使う。(トーンボタン)
(☎ 38 ページ)
 - キャッチホンを受ける。(☎ 40 ページ)
 - 登録している内容を消去する。
 - 間違えた文字・数字を消す。(☎ 58 ページ)
- 送話口
 - 話すとき、手でふさがらない。
- マルチファンクションキー (☎ 右ページ)
- 通話を終了する。
- 操作を途中でやめる。
- 登録を終わる。
- 親機・別の子機・ドアホンを呼び出す。
(☎ 48・50・117 ページ)
- # (シャープ) ボタン
 - 機能登録などに使う。
 - キーロックを使う。(☎ 104 ページ)
 - 通常のダイヤル発信以外のサービスを利用するときを使う。
 - 子機を置いたまま通話する。(☎ 39 ページ)

■ ダイヤルキーのバックライトについて

子機の液晶ディスプレイのバックライトに連動して点灯します。

マルチファンクションキー

● 本書では、キーの押しかたを下記のように表しています。



右を押す

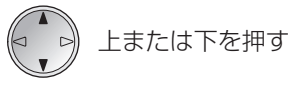

上または下を押す

- 音量を大きくする。(☎ 109 ページ)
- 漢字に変換する。(☎ 59 ページ)

- 再ダイヤルする。(☎ 39 ページ)
- 前の用件を聞く。(☎ 69 ページ)

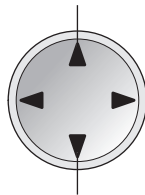

- 電話帳を使う。(☎ 39・56 ページ)
- 次の用件を聞く。(☎ 69 ページ)

- 音量を小さくする。(☎ 109 ページ)
- 漢字に変換する。(☎ 59 ページ)

アンテナ部

- 話すとき、手で覆わない。



スピーカー

- 呼出音、ハンズフリー (スピーカーホン) 使用中の相手の声が聞こえます。

電池カバー

- 電池を入れたり、交換するときに開けます。(☎ 28・122 ページ)

充電器

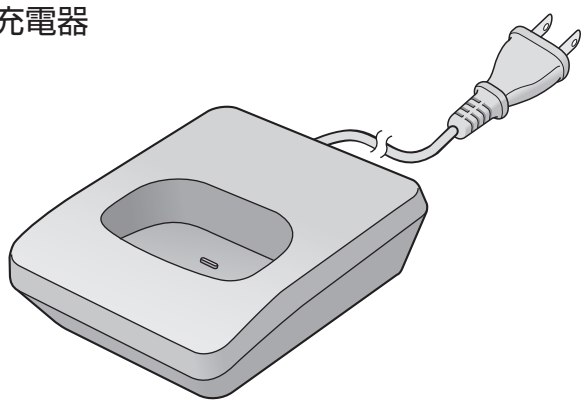

親機



- お買い求め時の文字表示サイズ切替は「大」に設定されています。「ふつう」に設定すると、下記の表示になります。
(☎ 113 ページ)



- ☎ 「携帯通話設定」を設定しているとき表示 (☎ 34 ページ)
- 「携帯通話設定」を使って電話をかけるときに、固定電話会社の事業者識別番号が自動付加されると約 5 秒間点滅 (☎ 31 ページ)

録音メモリー残 録音残量(時間)のめやす (☎ 下記)

- 呼出音切** 呼出音を鳴らさない設定をしているとき (☎ 109 ページ)
- おやすみモード** おやすみモードを設定しているとき (☎ 105 ページ)
- モニター** モニターを使用しているとき (☎ 39 ページ)

■ ナンバー・ディスプレイ利用時の表示

- D** ナンバー・ディスプレイを利用しているとき (☎ 88 ページ)
- 拒否 非通知** 非通知の電話を受けない設定をしているとき (☎ 45・96 ページ)
- 拒否 公衆** 公衆電話からの電話を受けない設定をしているとき (☎ 45・96 ページ)
- 拒否 表示圏外** 表示圏外の電話を受けない設定をしているとき (☎ 45・97 ページ)
- 拒否 未登録No.** 親機の電話帳に未登録の相手からの電話を受けない設定をしているとき (☎ 98 ページ)

■ 「録音メモリー残」表示のめやす (待機中に確認してください)

残量表示	(表示なし)	■	■ ■	■ ■ ■
留守番電話に録音できる時間	0	4分以下	4～8分	8～12分

録音件数が 50 件になると、録音メモリー残量はなくなります。

(☎ 143 ページ「■ 本体メモリー容量のめやす」)

- SDメモリーカードに録音が可能なきは、SDメモリーカードの録音残量(時間)のめやす

残量表示	■	■ ■	■ ■ ■
SDメモリーカードに録音できる時間	4分以下	4～8分	8分以上

■ 液晶ディスプレイのバックライトについて

- 親機を操作したり、電話がかかってきたりすると点灯します。
- 用件録音・通話録音・伝言メッセージのメモリーがいっぱいになったときなど、お知らせがあるときにも点灯します。(親機を操作すると、操作終了後に自動的に消灯します)

液晶ディスプレイは、説明のためすべて表示しています。(実際の表示とは異なります)
表示できる漢字は、JIS 第1水準および JIS 第2水準です。

親機を接続する

電源を入れて電話用コンセントに接続すると、本商品が自動的に回線をチェックします。

本商品を設置する場所が当社の電話交換局から遠距離の場合には、お使いになれないことがあります。このときは当社のサービス取扱所またはお買い求めになった販売店にご相談ください。

プラグを
しっかり奥まで
差し込む。*

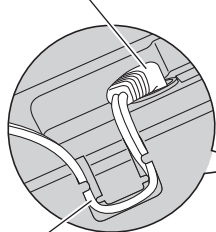

コードを
溝に通す。*

* お買い求め時は、配線・
接続されています。

電話機コード
(付属品：6極2芯)
必ず付属の電話機コード
(6極2芯)をお使いください。
6極2芯以外(6極4芯など)を
使うと、雑音が入ることがあります。

1 アンテナを立てる

2 受話器を取り付ける

3 電源アダプタ (ACアダプター)
をつなぐ

必ず付属の電源アダプ
タ(極性統一形プラグ)
をお使いください。

4 電話機コード(付属品)をつなぐ

お知らせ

- 受話器コードや電話機コードは「カチッ」という音がするまで差し込んでください。
- 受話器コードや電話機コードを抜くときは、モジュラープラグのレバーを押さえながら引き抜いてください。
- 正しく使うために
 - 当社のピンク電話の回線には接続できません。
 - 他の電話機を並列に接続しないでください。
- 電話機コードをつなぐ前に、電源アダプタをつないで放置すると、約20分後に次々と画面が変わります。(デモモード)
 - 電源アダプタを抜き差ししてから、電話機コードを接続してください。
- 回線チェックを正常に行うために
 - 回線チェック中に、 **内線/取消** を押さないでください。
- 電話回線の種別が変わったとき
 - 手動で設定してください。(☎ 27ページ)
- 設定を間違えると、電話がかからなかったり、違った相手にかかることがあります。
- ご不明な点は、当社のサービス取扱所またはお買い求めになった販売店へお問い合わせください。

電話用コンセントの種類

モジュラー式

●そのままつなぐ。

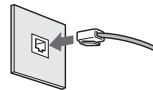

3ピンプラグ式

●アダプター
(市販品)が必要。

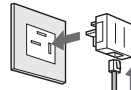

直接配線式



または

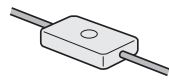

●工事がが必要です。(工事には資格が必要)
(当社のサービス取扱所またはお買い求めの販売店へ)

電源が入り、電話機コードをつなぐと、オープニングツアーが開始されます。(☎ 右ページ)

■親機を壁(柱)に掛けるには
(☎ 119ページ)

オープニングツアーについて

本商品では電源が入ると、電話回線のチェックや携帯通話設定(☎ 31 ~ 35 ページ)などを行うオープニングツアーが自動的に始まります。

1 電源が入ると、電話回線のチェックが始まる

回線種別チェック中

左記の表示中は、ボタン操作をしないでください。(正しく設定できません)

回線種別が設定
できませんでした

[機能] → #079を
押して設定
してください

日付・時刻を
設定するには
[機能] 押す

電話回線のチェックが終了したら、
日付・時刻を設定する。

が表示されたとき(☎ 27
ページ「電話回線の種別を手動
で設定する」)

親機を接続する

2 を押して、年・月・日・時刻を入力し、 (決定)を押す

例 2009年 11月 1日 15時 45分

2 0 0 9 1 1 0 1 1 5 4 5

日付時刻
2009年11月01日
15:45 [決定]押す

●間違えたときは



カーソルを
合わせる → 入れなおす

3 ひかり電話サービス^{※1}の利用について、 で「なし」または「あり」を選び、

 (決定)を押す

ひかり電話利用
なし
[左・右] → [決定]押す

●「なし」の場合は携帯通話設定をする。
「あり」の場合はオープニングツアーを終了する。ひかり
電話サービスをご利用の場合、携帯通話設定はご利用で
きません。

※1 ひかり電話サービスとは、B フレッツなどを利用した電話サービスです。

4 携帯通話設定の利用について、 で「する」または「なし」を選び、 (決定)を押す

「固定電話から携帯電話への通話サービスを利用する」(☎ 31 ページ)を参照して、設定を行ってください。オープニングツアーでの携帯通話設定は「0036 (NTT 東日本) / 0039 (NTT 西日本)」^{※2}に設定されます。なお、携帯通話設定を行わない場合やその他の事業者を設定したい場合は、「なし」を選び、 (決定)を押してください。あとから設定を行う場合は、「携帯通話設定を利用する」(☎ 34 ページ)を参照してください。

NTT東携帯通話
する
[左・右] → [決定]押す

または

NTT西携帯通話
する
[左・右] → [決定]押す

●「する」の場合は 050IP 電話サービスの利用を設定する。
「なし」の場合はオープニングツアーを終了する。

050IP 電話および加入電話選択番号については、「携帯通話設定
について」(☎ 33 ページ)を参照してください。

※2 本商品をご購入になったエリアにより表示される事業者名が異なります。

親機を接続する (続き)

オープニングツアーについて (続き)

5 050IP 電話サービス^{※3}の利用について、で「あり」または「なし」を選び、

 (決定)を押す

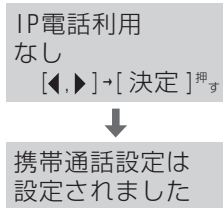

- 「あり」の場合は加入電話選択番号 ( 34、35 ページ) を入力する。

加入電話選択番号
0000
[数字]→[決定]押す

※ 3 IP 電話サービスとは、インターネットを利用して音声通信するサービスです。このうち、「050」で始まる番号が新たに提供されるサービスを「050IP 電話サービス」と呼びます。







■加入電話選択番号とは

050IP 電話サービスをご契約時に、050IP 電話サービスを一時解除して電話をかけるための番号です。

お願い

- 050IP 電話サービスと携帯通話設定を併用してのご利用はできません。050IP 電話サービスを契約している電話機から携帯通話設定を利用する場合は、必ず IP 電話利用設定で「あり」を選択して加入電話選択番号を登録してください。(自動的に 050IP 電話サービスを一時解除して電話をかけます)
- オープニングツアー終了後、177 (天気予報)などに電話をかけて、電話がかけられるか確認してください(通話料がかかります)。かからないときは、回線種別を手動で設定してください。( 27 ページ「電話回線の種別を手動で設定する」)

お知らせ

- オープニングツアーを途中でやめるときは、 を押してください。
- ホームテレホンや構内交換機(PBX)に接続した場合や、ひかり電話サービスをご利用の場合、携帯通話設定はご利用できません。
- 携帯通話設定を利用しない場合は「なし」を選択してください。( 25 ページの手順 4) あとで設定する場合は、34 ページを参照してください。
- 携帯通話設定を利用する場合は、050IP 電話サービスを一時解除する必要があります。そのため 050IP 電話サービスをご契約の場合に、携帯通話設定に加入電話選択番号を設定しておく、加入電話選択番号も自動的に付加することができます。
- IP 電話利用の設定で「あり」を選択すると、携帯電話へのダイヤル時に、常に加入電話選択番号が最初に付加されます。
- NTT 東日本エリア(北海道、東北、関東、甲信越地区)でご利用のお客様
NTT 東携帯通話を「する」に設定すると、親機の液晶ディスプレイに  が表示され、携帯電話にかけると、 が約 5 秒間点滅します。携帯電話にかけたときは、事業者識別番号(0036)が自動的に付加されても事業者識別番号は表示されません。
- NTT 西日本エリア(東海、北陸、近畿、中国、四国、九州地区)でご利用のお客様
NTT 西携帯通話を「する」に設定すると、親機の液晶ディスプレイに  が表示され、携帯電話にかけると、 が約 5 秒間点滅します。携帯電話にかけたときは、事業者識別番号(0039)が自動的に付加されても事業者識別番号は表示されません。
- 本商品をご使用になるにあたって、当社のレンタル電話機が不要となる場合は、当社へご連絡ください。ご連絡された日から「機器使用料」は不要となります。詳しくは、局番なしの 116 番または当社のサービス取扱所へお問い合わせください。(現在お客様所有の電話機をご使用の場合、当社への連絡は不要です)

回線の設定

光回線（ひかり電話）や ADSL などに接続すると、モデムによっては正しい回線種別が自動設定できない場合があります。手動で設定してください。



電話回線の種別を手動で設定する

電話回線の種別を設定する

機能/消去 押す → # 0 7 9 押す → 回線種別を選ぶ 押す → 決定 押す → 内線/取消 押す

■ 「プッシュ」 「20」 「10」のいずれかを選んだとき

回線種別
20

- プッシュ : プッシュ (PB)回線
- 20 : ダイヤル(DP)回線(速度 20 PPS)
- 10 : ダイヤル(DP)回線(速度 10 PPS)
- 自動 : 自動設定(お買い求め時の設定)

設定後 177 (天気予報) などに電話をかけて、電話がかけられるか確認してください。(177 番に電話をかけると通話料がかかります)
かけられないときは、再度、ご契約の回線種別を確認して、最初からやり直してください。

子機を準備する

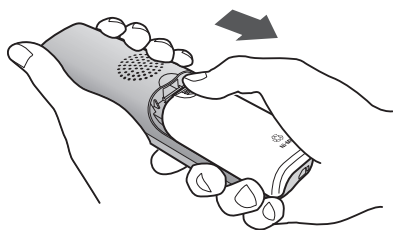

1 電池カバーを開ける

-  を押し下げながら手前に引く。

2 電池パックを入れる

① 矢印の方向に電池パックを入れる。

② 電池カバーを閉める。

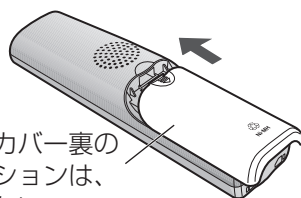
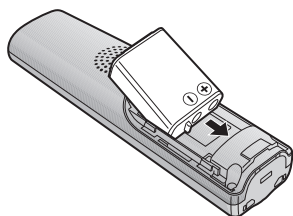

電池カバー裏のクッションは、外さない。

3 電源コードをつなぐ

4 子機を置き、約10時間充電する

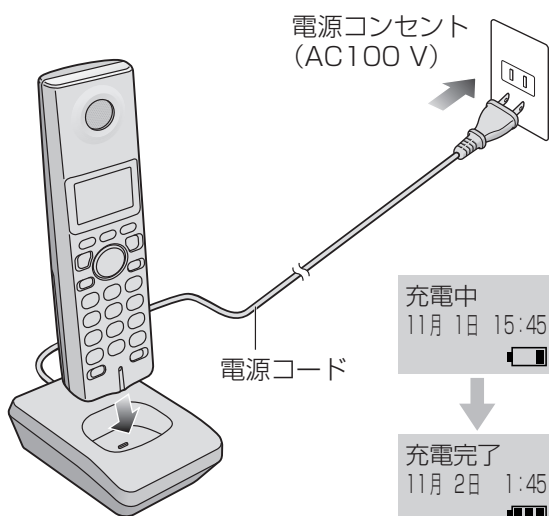

- 「充電中」の表示が出ないときは、数分間充電器に置いたままにしてください。
- 子機は充電器に置いたままでも、過充電しないようになっています。
- 以下の場合、充電時間が長くなります。
(☎ 144 ページ)
使用環境温度が低いとき / 電源電圧が低いとき / 途中で子機を使用したとき / 「圏外」の場合

- 充電器は壁掛けできません。

お願い

- 親機の接続が終わったあとに、子機を充電してください。
- 1週間以上子機を充電器から外したり、1週間以上電源コードを抜くときは、電池パックを外してください(☎ 122 ページ)。次に使うときは充電してください。(電池パックの性能維持と電池消耗を防ぐため)
- 充電器は、AM ラジオの近くに置かないでください。AM ラジオで雑音が聞こえる原因になります。
- 充電器は、電磁波や磁力を出すもの(テレビ、スピーカーなど)の近くに置かないでください。充電できないことがあります。

お知らせ

- 充電が終わったあと、子機を置いたまま使用することができます。
- 子機や充電器の一部が温かくなりますが、故障ではありません。
- 充電器は子機をのせていなくても、電力を消費します。

子機に名前をつける

お好みで登録しておくくと便利です。

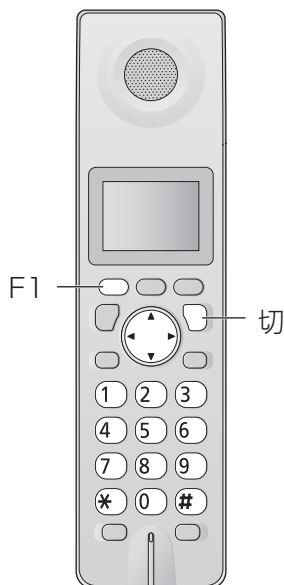

- 子機の液晶ディスプレイに名前を表示します。

寝室
11月18日 15:45
[電池アイコン]

- 内線通話をかけると受ける側の親機や子機の液晶ディスプレイに名前を表示します。

子機を準備する / 子機に名前をつける

子機の名前を登録する

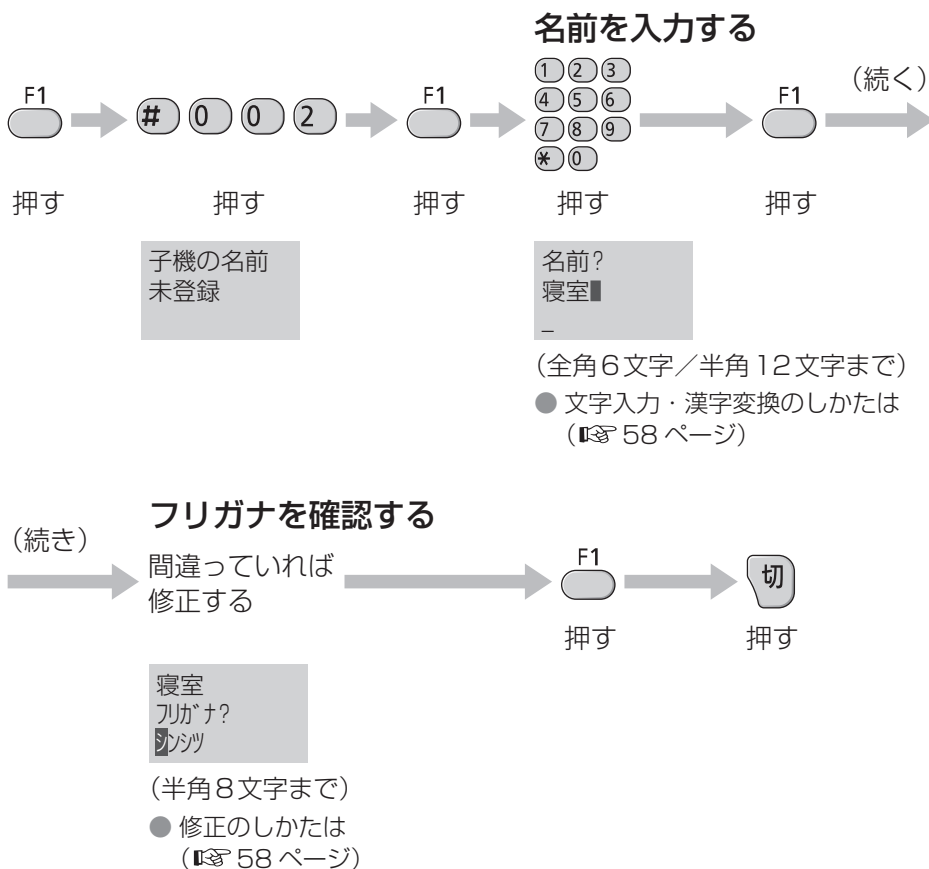

音声でお知らせ(音声案内／読み上げ)

電話をかけるとき

音声案内

親機で次の操作のしかたを音声でお知らせします。

- 再ダイヤルでかける
- 電話帳(登録する／かける)
- ワンタッチダイヤルに登録する
- 着信メモリーでかける

■ 音声が流れないようにするには(親機で操作します)



読み上げダイヤル

親機でダイヤルした番号を読み上げます。

- 「*」はスター、「#」はシャープ、「留守(ポーズ)」はポーズと読み上げます。
- 読み上げるときに次の番号を押すと、前の番号の読み上げは中断されます。音声を聞いて番号を確かめながら、ゆっくりダイヤルしてください。
- 受話器を取らずにダイヤルしたときは、受話器を取る前に **通話拒否再生** を押すと、ダイヤルした番号をもう一度聞くことができます。

■ 読み上げダイヤルをやめるには(親機で操作します)



電話帳読み上げ

親機で電話帳を検索時に名前を読み上げます。

- (☎ 60 ページ)
- 音声を消すこともできます。

電話を受けるとき

着信読み上げ

電話帳に登録した相手を音声で読み上げます。

- (☎ 100 ページ)
- ナンバー・ディスプレイの契約が必要です。
 - 音声を消すこともできます。

■ 音声案内／読み上げの音量を変えるには

スピーカー音量の設定で変更します。ただし、着信読み上げの音量は呼出音量の設定で変更します。(☎ 109 ページ)

お知らせ

- おやすみモードのときは、音声が流れません。

固定電話から携帯電話への通話サービスを利用する

(続く)

携帯電話への通話サービスとは

固定電話から携帯電話に電話をかけるとき、携帯電話番号の先頭に事業者識別番号をつけてダイヤルすると、固定電話事業者が設定した料金で通話できるサービスです。(お申し込み手続きは不要です)



(例)NTT東日本のサービスを利用するには

0036 + 090-XXXX-XXXX
(事業者識別番号) (携帯電話番号)

(例)NTT西日本のサービスを利用するには

0039 + 090-XXXX-XXXX
(事業者識別番号) (携帯電話番号)

お知らせ

- 通話先・通話時間や発信事業者の料金プランなどによっては、料金が異なります。各固定電話事業者へお問い合わせください。
- PHS への通話にはご利用できません。
- 携帯電話会社の留守番電話サービスの遠隔操作、船舶電話など一部ご利用できない場合があります。
- ひかり電話サービスをご利用の場合、本サービスはご利用できません。

携帯通話設定を設定すると

本商品の「携帯通話設定」(☎ 34 ページ)を設定すると、本商品から携帯電話に電話をかけるとき、自動的に事業者識別番号をつけてダイヤルすることができます。

固定電話(かける側)

相手の携帯電話番号をダイヤルする

事業者識別番号を自動的につけてダイヤルします。

呼び出す



携帯電話(受ける側)

呼出音が鳴り、相手の電話番号が表示される



(NTT 東日本に設定しているときの例)

「0036090XXXXXXXX」
のようにダイヤルされます。

(NTT 西日本に設定しているときの例)

「0039090XXXXXXXX」
のようにダイヤルされます。



「0312345678」

- 親機の液晶ディスプレイの☎が約5秒間点滅します。
- 付加した事業者識別番号は液晶ディスプレイに表示されません。

お知らせ

- 次の場合もご利用できます。
 - ・「184」「186」などを付加しているとき(「184」などの非通知設定で電話をかけた場合、携帯電話に電話番号は表示されません)
 - ・再ダイヤルからかけ直すとき
 - ・電話帳、ワンタッチダイヤルからかけるとき
 - ・用件転送先を呼び出すとき(用件転送ご利用時)
 - ・着信メモリーからかけ直すとき(ナンバー・ディスプレイご利用時)
 - ・外出先でドアホンを受けるとき(ドアホンワープ)
- ホームテレホンや構内交換機(PBX)に接続した場合や、ひかり電話サービスをご利用される場合は、携帯通話設定を解除してください。(☎ 34 ページ)

音声でお知らせ(音声案内)読み上げ/固定電話から携帯電話への通話サービスを利用する

固定電話から携帯電話への通話サービスを利用する

(続き)

携帯電話へのダイヤル方法について

固定電話から携帯電話へ電話をかける場合は、「IP 電話利用」の設定によりダイヤルの方法が違います。

■ 050IP 電話サービスをご利用でないお客様

(☎ 35 ページの手順で「IP 電話利用 = なし」を選択した場合)

用途	利用方法
携帯通話設定を利用して発信する場合	090-XXXX-XXXX または 080-XXXX-XXXX 携帯電話番号をダイヤルする
一時的に携帯通話設定を解除して発信する場合	0000-090-XXXX-XXXX または 0000-080-XXXX-XXXX 携帯通話設定解除番号 携帯通話設定解除番号 携帯電話番号の前に、携帯通話設定解除番号(「0000」)をつけてダイヤルする

■ 050IP 電話サービスをご利用のお客様

(☎ 35 ページの手順で「IP 電話利用 = あり」を選択した場合)

用途	利用方法
携帯通話設定を利用して発信する場合	090-XXXX-XXXX または 080-XXXX-XXXX 携帯電話番号をダイヤルする
一時的に携帯通話設定を解除して IP 電話網経由で発信する場合	0000-090-XXXX-XXXX または 0000-080-XXXX-XXXX 携帯通話設定解除番号 携帯通話設定解除番号 携帯電話番号の前に、携帯通話設定解除番号(「0000」)をつけてダイヤルする ^{※1}
一時的に携帯通話設定を解除して加入電話網経由で発信する場合	0000-0000-090-XXXX-XXXX または 0000-0000-080-XXXX-XXXX 加入電話選択番号 ^{※2} 加入電話選択番号 ^{※2} 携帯通話設定解除番号 携帯通話設定解除番号 携帯電話番号の前に、携帯通話設定解除番号(「0000」)と加入電話選択番号 ^{※2} (「0000」)をつけてダイヤルする

お知らせ

- 加入電話網経由で固定電話に発信する場合(050IP 電話サービスをご利用のお客様)

0000-0000-03-XXXX-XXXX

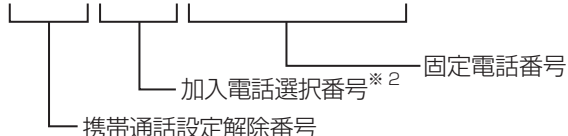

固定電話番号の前に、携帯通話設定解除番号(「0000」)と加入電話選択番号^{※2}(「0000」)をつけてダイヤルする

※1 携帯通話設定解除番号(「0000」)と加入電話選択番号(「0000」)が同一のときに、「0000」を1つだけつけてダイヤルした場合は携帯通話設定解除番号として認識されます。

※2 加入電話選択番号「0000」は例です。ご利用の050IP電話サービスに合わせてダイヤルしてください。

携帯通話設定について

携帯通話設定は、会社やご自宅の固定電話から携帯電話に電話をかけるときに、携帯電話番号の先頭に事業者識別番号をつけてダイヤルすると、その事業者が設定する料金で通話できる機能です。050IP 電話サービスを利用している場合は、加入電話選択番号を設定すると 050IP 電話サービスを一時解除し、携帯通話設定をご利用できます。ホームテレホンや構内交換機(PBX)に接続した場合や、ひかり電話サービスをご利用の場合は、携帯通話設定はご利用できません。

携帯通話設定に必要な情報と設定画面

■お客様にご用意いただきたい情報

携帯通話設定を行う場合には、以下の情報が必要です。あらかじめご用意ください。

- ① 登録する事業者識別番号(携帯電話への発信時に利用する事業者の識別番号)
- ② 050IP 電話サービスを利用している場合には加入電話選択番号

■設定画面について

携帯通話設定の設定画面について、次の表に示します。

表示	登録内容
事業者選択 NTT東日本(0036) または 事業者選択 NTT西日本(0039)	●事業者の選択 固定電話で契約されている電気通信事業者(NTT 東日本/NTT 西日本、その他事業者)を選択します。
IP電話利用 なし	●IP電話 IP電話は、インターネットを利用した電話のことです。最近では、IP電話が利用している通信プロトコルからVoIPとも言われています。「050」で始まる番号を提供されているIP電話(以下「050IP電話サービス」)をご利用の場合は「あり」を選択します。
加入電話選択番号 0000	●加入電話選択番号 050IP電話サービスをご契約時に、050IP電話サービスを一時解除して電話をかけるための番号を入力します。加入電話選択番号については、ご利用の050IP電話サービス事業者にお問い合わせください。
事業者識別番号? ■	●事業者識別番号 携帯通話設定を利用する事業者を特定する番号を入力します。NTT 東日本は「0036」、NTT 西日本は「0039」です。その他事業者の事業者識別番号については、各固定電話事業者にお問い合わせください。

携帯通話設定時のご注意(2009年9月現在)

- 停電時、携帯通話設定はご利用できません。
- 携帯通話設定を「NTT 東日本(0036)」に設定して、通話できる回線の種類は、NTT 東日本サービス提供エリア内(北海道、東北、関東、甲信越地区)の加入電話、加入電話・ライトプラン、INS ネット 64、INS ネット 64・ライト、INS ネット 1500 となります。
- 携帯通話設定を「NTT 西日本(0039)」に設定して、通話できる回線の種類は、NTT 西日本サービス提供エリア内(東海、北陸、近畿、中国、四国、九州地区)の加入電話、加入電話・ライトプラン、INS ネット 64、INS ネット 64・ライト、INS ネット 1500 となります。
- 携帯通話設定を設定した場合でも、「0000」(携帯通話設定解除番号)をつけてダイヤルすると、その通話に限り、携帯通話設定を解除して電話をかけることができます。
- 携帯電話会社の留守番電話サービスの遠隔操作、船舶電話など、一部ご利用できない番号があります。この場合は、「0000」(携帯通話設定解除番号)をつけてダイヤルしてください。
- 050IP 電話サービスをご利用時に、携帯通話設定を設定した場合は、「184」や「186」のあとにポーズを入力しないでください。電話がかかけられないことがあります。
- 050IP 電話サービスをご利用時に、接続する VoIP 機器(ルーターなど)の状態によっては、携帯通話設定が正しく動作しない場合があります。
- 携帯通話設定が働く場合は、ダイヤルボタンを押しても、しばらくダイヤル音が聞こえない場合があります。これは本商品が事業者識別番号の付加判定を行っているためであり、故障ではありません。
- 携帯通話設定は、電話をかけるときに有効な機能ですが、お話中に「キャッチ」を利用して電話をかけるとき(3者通話ご利用時など)には、携帯通話設定は動作しません。
- PHS への通話にはご利用できません。

携帯通話設定を利用する

携帯通話設定を「NTT 東日本(0036) / NTT 西日本(0039)」または「その他」に設定しておくこと、本商品から携帯電話に電話をかけるとき、自動的に事業者識別番号をつけてダイヤルします。携帯通話設定を利用する場合は、必ず設定してください。お買い求め時は「なし」に設定されています。(お申し込み手続きは不要です。)

親機で設定すると、親機と子機で携帯通話設定をご利用できます。

携帯通話設定

NTT東日本/ NTT西日本 に設定する

- 親機で操作します。

機能/消去
押す

1 9 8

押す

「NTT東日本(0036)
/ NTT西日本(0039)」を選ぶ

押す 押す

事業者選択
NTT東日本(0036)

または

事業者選択
NTT西日本(0039)

本商品をご購入
になったエリア
により表示され
る事業者名が異
なります。

- 解除するときは
「なし」を選ぶ。

携帯通話設定

その他の 事業者 に設定する

- 親機で操作します。

機能/消去
押す

1 9 8

押す

「その他」を選ぶ

事業者識別番
号を入力する

押す 押す

1 2 3
4 5 6
7 8 9
0
押す

事業者選択
その他

事業者識別番号?

- 解除するときは
「なし」を選ぶ。

(4 ~ 6 ケタ : 先頭 2
ケタは 00 のみ可能)



■加入電話選択番号とは

050IP 電話サービスをご契約時に、050IP 電話サービスを一時解除して電話をかけるための番号です。加入電話選択番号については、ご利用の 050IP 電話サービス事業者にお問い合わせください。

お知らせ

- 050IP 電話サービスを契約している場合は、事業者選択画面で、設定する事業者を選択した際に、必ず IP 電話利用設定で「あり」を選択してください。
※ 050IP 電話サービスを契約していない場合は、IP 電話利用設定で「なし」を選択してください。
- IP 電話利用設定で「あり」を選択した場合は、必ず加入電話選択番号を登録してください。
※ ご契約の 050IP 電話サービスによって加入電話選択番号は異なりますので、加入電話選択番号が不明な場合は、契約している 050IP 電話サービス事業者へ確認してください。
※ 当社が提供している VoIP 機器(ルーターなど)を利用されている場合は、加入電話選択番号は「0000」(お買い求め時の設定)を登録してください。

お知らせ

- 携帯通話設定は、携帯電話への発信のみに動作します。携帯電話以外の通話をご利用できません。
- 通話先・通話時間や発信事業者の料金プランなどによっては、一部お安くならない場合があります。
- 携帯電話に電話をかけるとき、ダイヤル操作が遅れると、事業者識別番号が自動付加されないことがあります。
- 携帯通話設定を設定すると、親機の液晶ディスプレイにが表示され、携帯電話にかけると、が約5秒間点滅します。
- 相手につながるまで、時間がかかる場合があります。

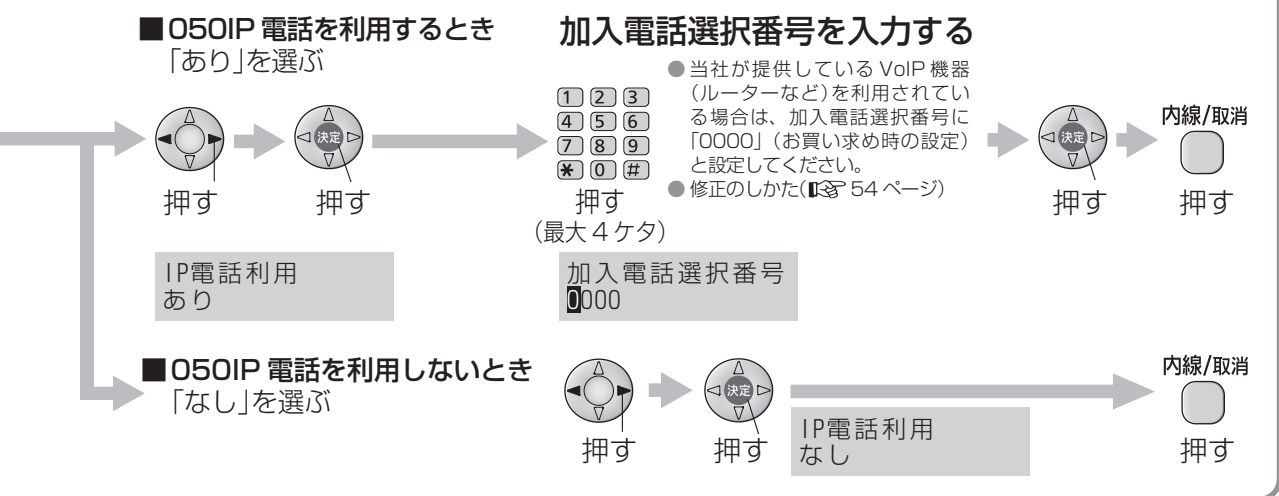
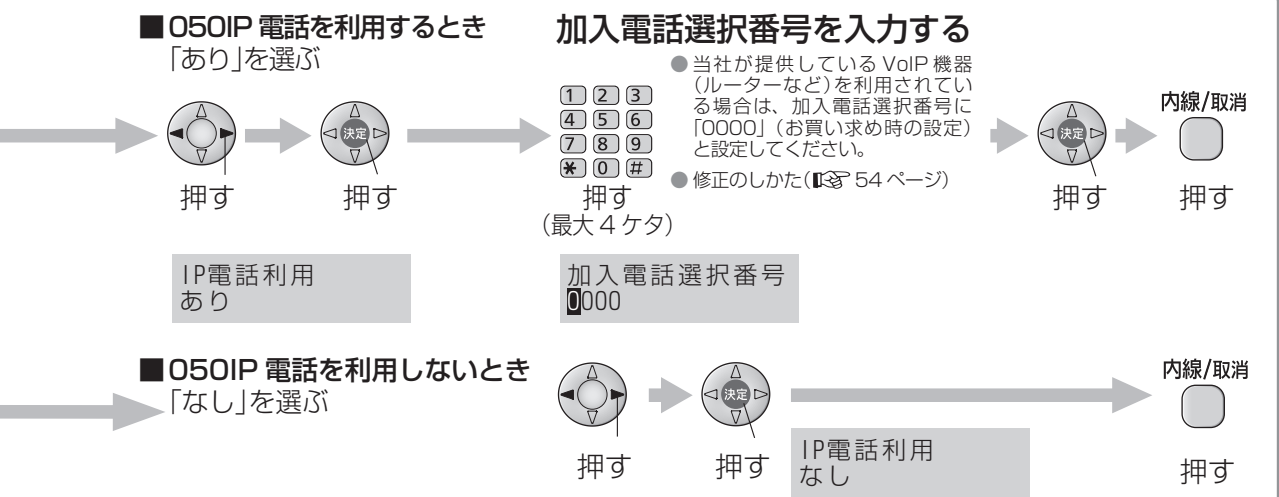

お知らせ

- ホームテレホンや構内交換機(PBX)に接続した場合や、ひかり電話サービスをご利用の場合、携帯通話設定はご利用できません。事業者選択設定を「なし」にしてください。
- 携帯電話会社の留守番電話サービスの遠隔操作、船舶電話などには、「0000」(携帯通話設定解除番号)をつけてダイヤルしてください。その通話に限り、携帯通話設定を解除して電話をかけることができます。
- 事業者選択画面で、「NTT 東日本(0036)」を選択した場合、当社サービス提供エリア(北海道、東北、関東、甲信越地区)以外では利用できません。
- 事業者選択画面で、「NTT 西日本(0039)」を選択した場合、NTT 西日本サービス提供エリア(東海、北陸、近畿、中国、四国、九州地区)以外では利用できません。
- 当社サービス提供エリア以外で利用される場合は、「その他」を選択してください。
- その他事業者のサービス内容、および通話料金については、各固定電話事業者にお問い合わせください。
- その他事業者の事業者識別番号は、各固定電話事業者にお問い合わせください。
- 事業者識別番号設定に、市外局番や存在しない事業者識別番号などを設定すると、相手につながりません。
- 設定の途中で設定動作を中断した場合は、設定変更内容は反映されません。
- 携帯通話設定を利用していると、再ダイヤルに事業者識別番号や加入電話選択番号は記録されません。

携帯番号帯設定を行う

この操作は、携帯番号帯が追加・変更されたとき以外に行わないでください。
登録されている番号の発信のみに携帯通話設定が適用されます。
2009年9月現在、この操作を行う必要はありません。

● 親機で操作します。

携帯番号帯 を設定する

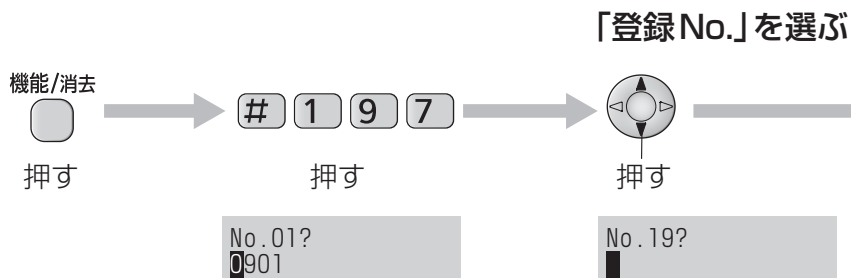

● 親機で操作します。

携帯番号帯 を確認する

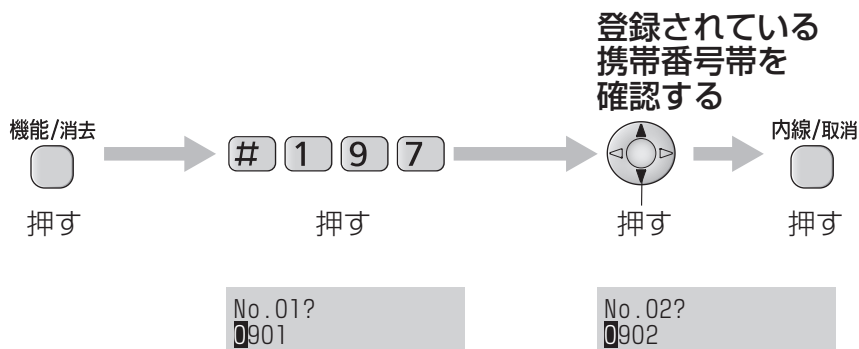

携帯番号帯とは

「090」「080」で始まる携帯電話番号の上位4ケタのことです。

お買い求め時には、あらかじめ以下の18件が設定されています。最大30件まで設定できます。

● 設定されている携帯番号帯

0901、0902、0903、0904、0905、0906、0907、0908、0909
0801、0802、0803、0804、0805、0806、0807、0808、0809

お知らせ

- すでに設定されている携帯番号帯を、誤って設定・消去すると、その携帯番号帯に電話をかけるときに携帯通話設定が利用できなくなります。

携帯番号帯を入力する

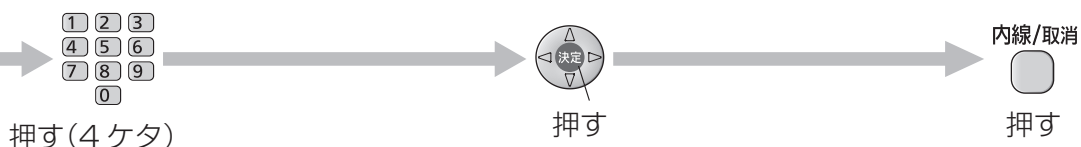

No. 19?
091■

(例)携帯番号帯
「0911」を追加
するとき

お知らせ

- PHS (「070」で始まる電話番号)や、市外局番、事業者識別番号など携帯番号帯以外の番号は設定しないでください。

携帯番号帯を消去する

● 親機で操作します。

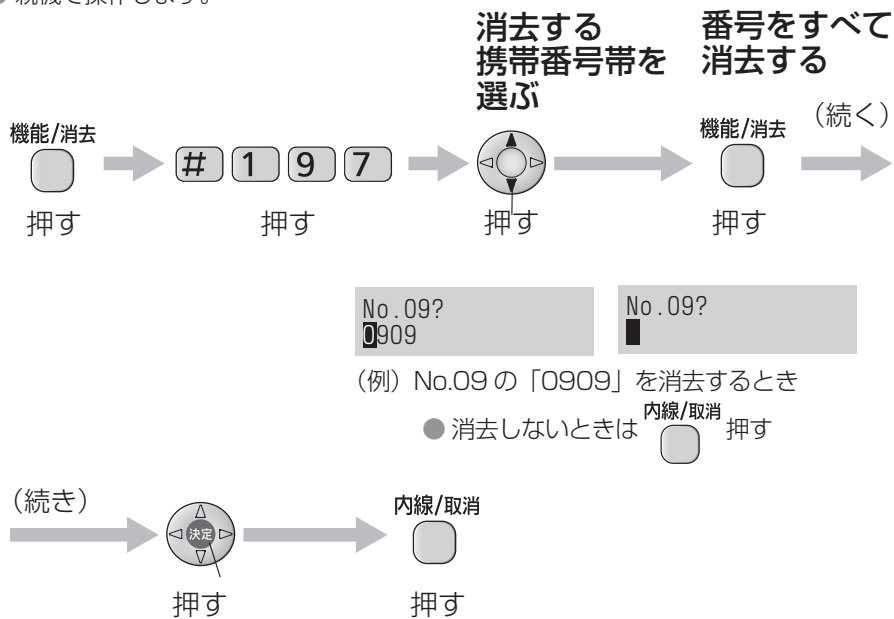

電話をかける

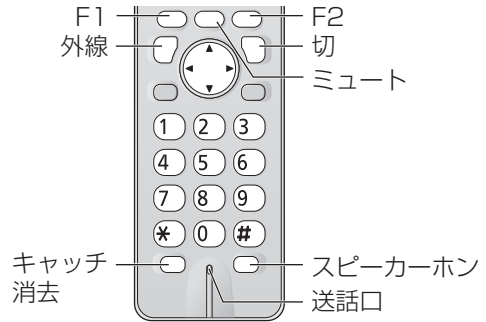

親機で

- 1 受話器を取り、ダイヤルする
- 2 話す
- 3 終わったら受話器を戻す

子機で

- 1 充電器から子機を取り、
外線 押し、ダイヤルする
- 2 話す
- 3 終わったら 切 押す (または充電器に戻す)

お知らせ

- 「ツー」音が聞こえてからダイヤルしてください。
- ダイヤルした番号は、液晶ディスプレイに表示されますのでご確認ください。
- 親機でダイヤルすると、番号を音声で読み上げます。(読み上げダイヤル) (☎ 30・110 ページ)
- 子機は、充電器から取りあげるだけで電話をかけるように設定できます。(☎ 115 ページ「クイック通話」)
- 電話番号に 184 (親機) 1 8 4 (または 1 8 6) → 留守 (ポーズ) → 電話番号 → 取る
 や 186 をつけて
 かけるとき (子機) 1 8 4 (または 1 8 6) → F2 (ポーズ) → 電話番号 → 外線 押す
 (☎ 89 ページ) ● かけられないときは(☎ 124 ページ)
- 構内交換機 (PBX) (親機) 外線発信番号 → 留守 (ポーズ) → 電話番号 → 取る
 に接続しているとき (子機) 外線発信番号 → F2 (ポーズ) → 電話番号 → 外線 押す
- ダイヤル (DP) 回線でプッシュホン (親機) 相手につながったあと * (トーン) 押す
 サービスを利用するとき (子機) 相手につながったあと * (トーン) 押す
- 子機が 2 台以上の場合、親機で外の相手と通話中でも子機で子機間通話ができます。
 または、子機で外の相手と通話中でも、親機や別の子機で内線通話・子機間通話ができます。(1 通話のみ)
- 表示される通話時間はめやすです。通話料金は相手が電話に出たから (親機の例) 0:00:18
 かかります。 0312342222

- 相手の方がナンバー・ディスプレイをご利用のときは、ダイヤルしてから呼出音が聞こえるまでの時間が長くなることがあります。
- 携帯通話設定を設定して携帯電話にかけると、親機の液晶ディスプレイの [] が約 5 秒間点滅します。

■ いろいろなかけた

同じ相手にもう一度かける (再ダイヤル) ● 10 件まで記憶	親機	再ダイヤル 押す → 押して相手を選び → 取る ■ 再ダイヤルの履歴を消去するには (再ダイヤル) → 相手を選び → → * →
	子機	再ダイヤル 押す → 押して相手を選び → 押す ■ 再ダイヤルの履歴を消去するには (再ダイヤル) → 相手を選び → → F1 →
チケット予約など電話を切らずにかけ直す (かんたん再ダイヤル)	親機	相手にダイヤルする → つながらなかったら 再ダイヤル 押す
	子機	相手にダイヤルする → つながらなかったら 再ダイヤル 押す
電話帳でかける	親機	電話帳 押す → 押して相手を選び → 取る ● 登録は (☎ 52 ページ) ● 登録されたフリガナを読み上げます。 (☎ 60 ページ)
	子機	電話帳 押す → 押して相手を選び → 押す ● 登録は (☎ 56 ページ)
ワンタッチダイヤルでかける	親機のみ	取る → ワンタッチダイヤル ① または ② 押す ● 先にワンタッチダイヤルを押してかけることもできます。この場合は、登録されたフリガナを読み上げます。(☎ 60 ページ) 相手が出たら、受話器を取ってお話してください。 ● 登録は (☎ 64 ページ)
受話器や子機を取らずにかける	親機	押す → ダイヤルする → 相手と話すときは、 取る (モニター使用中は、こちらの声は聞こえません) ● モニター使用中は、ディスプレイに と表示します。
	子機	■ ハンズフリー(スピーカーホン)でかける 押す → ダイヤルする → 送話口に向かって話す(約 50 cm 以内) ● 天気予報など相手の声を聞くだけの場合に周囲の音により相手の声がとぎれるとき 押す(ミュート)。もう一度押すと解除。

お知らせ

● 電話帳に表示される順番は(親機 ☎ 52 ページ・子機 ☎ 56 ページ「■登録を確認するには」)

● 電話帳でかける相手を選ぶときに

- フリガナの頭文字から探すには

<親機> (電話帳) → 0 ~ 9 → (選ぶ)
(フリガナ)

<子機> (電話帳) → 0 ~ 9 → (選ぶ)
(フリガナ)

- グループから探すには

<親機> (電話帳) → # → 1 ~ 9 → (選ぶ)
(グループ番号)

<子機> (電話帳) → # → 1 ~ 9 → (選ぶ)
(グループ番号)

● 再ダイヤル・電話帳でかけるときに

- 音声案内が流れず(親機のみ)。流れないようにするには(☎ 30 ページ)

- 電話番号が表示されていないときに表示するには(親機のみ) 押す

〔「文字表示サイズ切替」を「ふつつ」に設定(☎ 113 ページ)したときと同じ表示に一時的に切り替わり、名前と電話番号を表示します〕

- 電話番号の表示されていない部分を見るには <親機> 押す <子機> (電話帳でかけるときのみ) 押す

電話を受ける / 通話中の機能

電話を受ける

親機で

子機で

1 受話器を取り、話す

1 充電器から取り、 押し、話す

2 終わったら受話器を戻す

2 終わったら  押す (または充電器に戻す)

● 子機は   F1 F2  以外のどのキーを押しても受けられます。

( 115 ページ「エニーキーアンサー」)

●  を押すと、あんしん応答になります。( 46 ページ)

● 子機は、充電器から取りあげるだけで電話に出ることができるように設定できます。

( 115 ページ「オフフック応答」)

通話中の機能

通話中に 受話音量を 変える	親機	 押して 大きく	 押して 小さく	● 詳しくは ( 109 ページ)
	子機	 押して 大きく 音量/変換	 押して 小さく 音量/変換	● 詳しくは ( 109 ページ)
相手に 待ってもらう (保留)	親機	 押す (通話に戻るときは再度押す)	● 保留中は相手にメロディ「曲名: 愛の挨拶」(和音ではありません)が流れます。	
	子機	 押す (通話に戻るときは再度押す)	● 4 秒ごとに「ピーツ」と鳴ります。 ● 鳴らさないようにするには ( 115 ページ「保留通知音」) ● 保留中は相手にメロディ「曲名: 愛の挨拶」(和音ではありません)が流れます。	
キャッチホン を受ける (当社との契約 が必要です)	親機	  押す (元の相手との通話に戻るときは再度押す)		
	子機	 押す (元の相手との通話に戻るときは再度押す)		

お知らせ

● 通話中にキャッチホンが入ったときは、必ず  (子機では ) を押して切り替えてください。







他の方法ではうまく切り替わらないことがあります。

● キャッチホンが入っていないときに  を押すと、通話が切れる場合があります。

● キャッチボタンを操作するときには、誤って他のボタンを押さないようにしてください。誤動作または通話が切れる場合があります。

通話中の機能(続き)

■ 通話中の音質を変える

<p>相手の声の音質を変える (ボイスセレクト)</p> <ul style="list-style-type: none"> ● ハンズフリー(スピーカーホン)での通話、内線通話、ドアホンでは使えません。 ● 次に設定するまで、設定は変わりません。 	子機のみ	<p style="text-align: center;">「ボイスセレクト」を選ぶ</p> <p>F1 押す →  押す → F1 押す →  押す → F1 押す</p> <div style="border: 1px solid gray; padding: 5px; margin: 5px 0;"> 前から録音 ボイスセレクト ボイスチェンジ </div> <p style="text-align: center;">声の音質を選ぶ</p> <p>ボイスセレクト 低 --- --- 高</p> <ul style="list-style-type: none"> ●  押して高く、 押して低く <div style="border: 1px solid gray; padding: 5px; margin: 5px 0;"> 低 ---- 高 : 高音を強調 </div> <div style="border: 1px solid gray; padding: 5px; margin: 5px 0;"> 低 -- -- 高 : 標準 (お買い求め時) </div> <div style="border: 1px solid gray; padding: 5px; margin: 5px 0;"> 低 ---- 高 : 低音を強調 </div>
<p>電話やドアホンで通話中 自分の声を低く変える (ボイスチェンジ)</p>	子機のみ	<p style="text-align: center;">「ボイスチェンジ」を選ぶ</p> <p>F1 押す →  押す → F1 押す → F1 押す</p> <div style="border: 1px solid gray; padding: 5px; margin: 5px 0;"> ボイスセレクト ボイスチェンジ ファニーボイス </div> <div style="border: 1px solid gray; padding: 5px; margin: 5px 0;"> ボイスチェンジ しますか? </div> <ul style="list-style-type: none"> ● 通話が終わると、解除されます。
<p>電話やドアホンで通話中 自分の声を高く変える (ファニーボイス)</p>	子機のみ	<p style="text-align: center;">「ファニーボイス」を選ぶ</p> <p>F1 押す →  押す → F1 押す → F1 押す</p> <div style="border: 1px solid gray; padding: 5px; margin: 5px 0;"> ボイスチェンジ ファニーボイス 通話拒否 </div> <div style="border: 1px solid gray; padding: 5px; margin: 5px 0;"> ファニーボイス しますか? </div> <ul style="list-style-type: none"> ● 通話が終わると、解除されます。

■ 通話中に、ボイスチェンジ・ファニーボイスを解除するとき(子機のみ)



お知らせ

- 次の場合は、ボイスチェンジ・ファニーボイスは使えません。(子機のみ)
 - 電話をかけたとき。
 - 電話をかけて通話中に、キャッチホンでかかってきたとき。
 - 子機どうしの内線通話中。

通話を録音する

「前から録音」では、用件を聞き逃したときなどに約10分前からの通話（現在の通話のみ）を録音できます。

- 約1分前からの通話を録音するように変更できます。（☎ 111 ページ「前から録音時間」）
 - 通話中に時間を変更することはできません。
- 相手が電話を切っても、本商品で電話を切るまでは、「前から録音」できます。

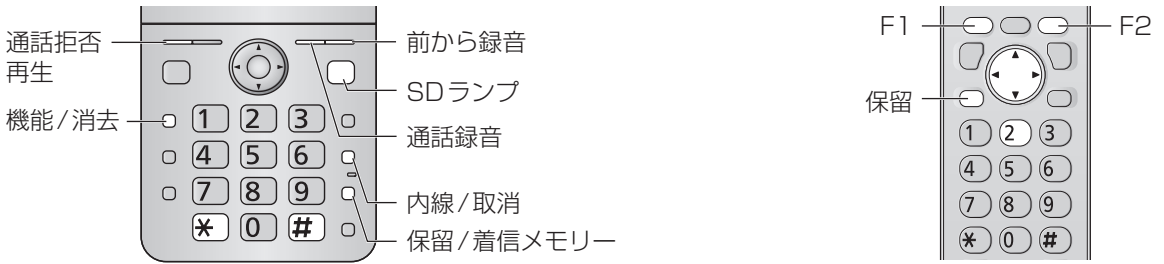

通話を録音する

● 約12分まで*

親機	通話中に 通話録音 を押す	→	* を押す	● 相手にメッセージ「録音を始めます」が流れたあと、録音が始まります。 ● # を押すと、メッセージが流れずに録音が始まります。		
	録音前に 警告しますか? はい=* いいえ=#					
子機	通話中に 「通話録音」 を選ぶ	F1 →	→	F1 →	F1 →	● 相手にメッセージ「録音を始めます」が流れたあと、録音が始まります。 ● 上 を押して「しない」を選んだあとに、 F1 を押すと、メッセージが流れずに録音が始まります。
	押す	押す	押す	押す	押す	

約10分前からの通話を録音する（前から録音）

● 約12分まで*

親機	通話中、または電話を切る前に 前から録音 を押す				
	通話中、または電話を切る前に 「前から録音」 を選ぶ	F1 →	→	F1 →	F1 →
子機	押す	押す	押す	押す	
	通話録音 前から録音 ホイスレ外		前から録音 しますか?		

※録音時間について

- 本体メモリーへの録音時間については（☎ 143 ページ「■本体メモリー容量のめやす」）
- SDメモリーカードへの録音時間は、1件60分までです。

お知らせ

- 内線通話、3者通話、ドアホン通話は録音できません。
- 録音すると、「新しい用件が録音されました」と表示されます。
- 留守セット中に録音すると、留守ランプが点滅します。

SD メモリーカードを使うとき

通話録音は SD メモリーカードに録音されます。SD メモリーカードがいっぱいときは、本体メモリーに録音されます。

- 録音先を本体メモリーに固定するには(☎ 111 ページ「用件録音先」)
 - 本体メモリーに録音された通話録音を SD メモリーカードに保存するには(☎ 80 ページ)
- 再生は SD メモリーカード、本体メモリーの順となります。

お願い



- SD ランプの点滅中は、SD メモリーカードを抜いたり、電源アダプタを抜いたりしないでください。(データが破壊されることがあります)

■ 録音をやめるとき ^{内線/取消}  押す

■ 録音をやめるとき ^{F1}  押す

■ 録音をやめるとき ^{内線/取消}  押す

■ 録音をやめるとき ^{F1}  押す



- 通話を保留する(親機は ^{保留/電話機} 、子機は )と、保留する前の通話を録音できなくなります。
- 「前から録音」の保存中は、電話をかける・電話を受ける・ドアホンに出る、以外の操作はできません。(本体メモリーへの保存時間：最大約 90 秒、SD メモリーカードへの保存時間：最大約 150 秒)

■ 録音した通話を聞くととき (通話中は聞けません)

〈親機〉 ^{通話拒否}  押す 〈子機〉 ^{F2}  →  2

- 再生していない留守番電話の用件・伝言メッセージも同時に再生されます。(再生中の操作は☎ 69 ページ「■ 用件を再生中に親機で…」 「■ 用件を再生中に子機で…」)

■ 消去するには

〈親機〉 ^{通話拒否}  再生 → 消去する通話録音を ^{機能/消去}  再生中に →  *

迷惑な電話をお断りする

通話拒否

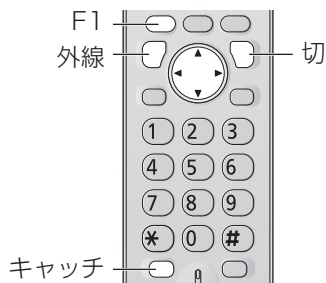

- 呼出音が鳴っているときや通話中に通話拒否の操作をすると、相手に通話を拒否するメッセージを流し、電話が切れます。通話中はチャイムを鳴らして、来客があったようにすることもできます。
- ナンバー・ディスプレイを利用しているときは、通話拒否したあと、今後、電話を受けないようにすることができます。(▶▶右ページ)

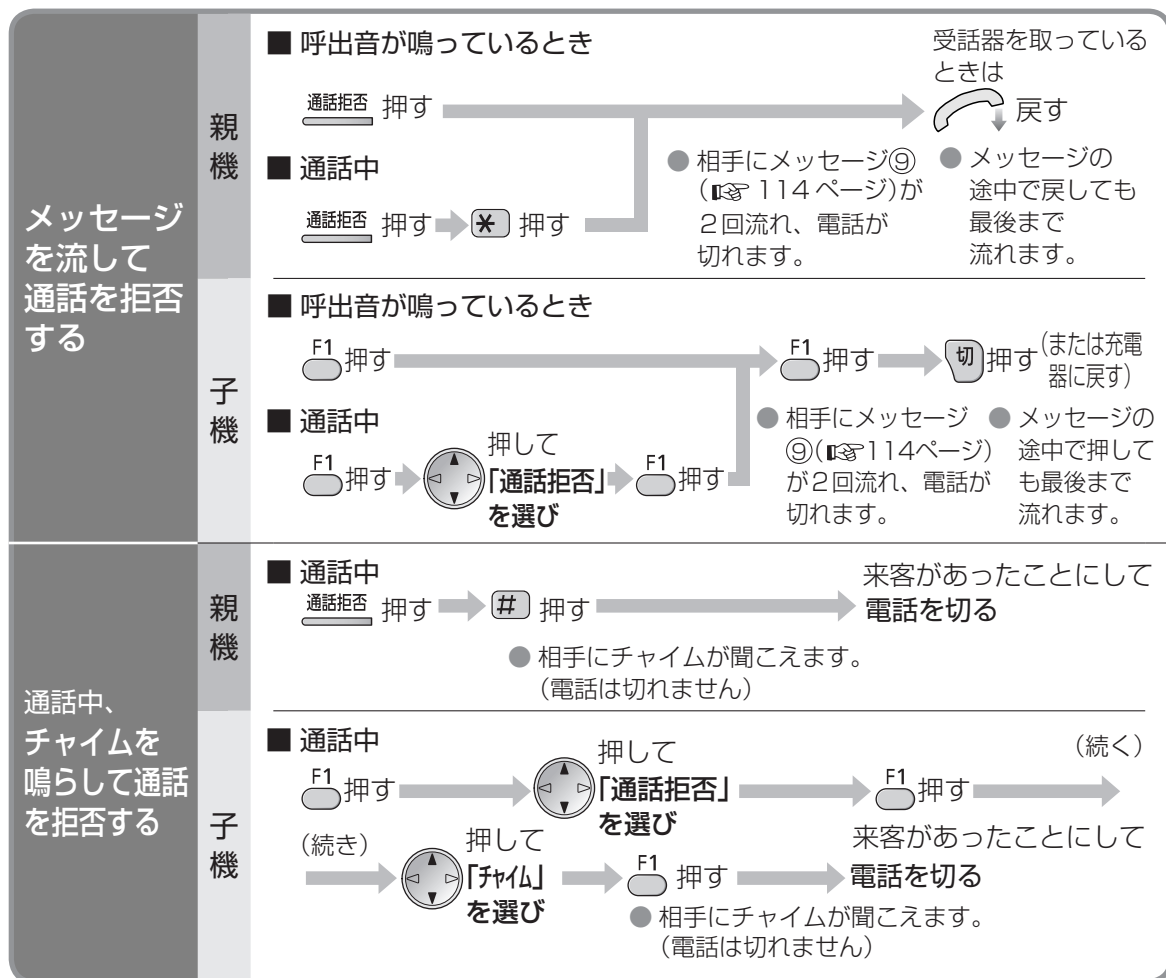

■ メッセージを中止し、電話に出るには

- 〈親機〉 ● 呼出音が鳴っているときに通話拒否の操作をしたときは、メッセージ中に 取る (メッセージ中に 内線/取消 を押すと、メッセージを中止し電話が切れます)
- 通話中に通話拒否の操作をしたときは、受話器を上げた状態で、メッセージ中に 押す (受話器を置いた状態で、メッセージ中に 内線/取消 を押すと、メッセージを中止し電話が切れます)
- 〈子機〉メッセージ中に 外線 押す

ナンバー・ディスプレイを利用しているとき(当社との契約が必要です)

通話を拒否する操作をすると

相手にメッセージが2回流れ、電話が切れます。*

チャイムのときは、電話は切れずに相手にチャイムが聞こえます。

※相手に流れるメッセージは、下記のように自動的に切り替わります。

- 呼出音が鳴っているときに通話拒否をしたとき
 - 電話番号を通知してきた相手には…メッセージ⑨(☎ 114ページ)
 - 非通知の相手には…メッセージ⑤(☎ 114ページ)
 - 公衆電話の相手には…メッセージ⑥(☎ 114ページ)
 - 表示圏外の相手には…メッセージ⑦(☎ 114ページ)
- 通話中に通話拒否をしたとき
メッセージ⑨(☎ 114ページ)

〈親機〉

迷惑設定
しますか?

または

拒否設定
しますか?

〈子機〉

迷惑設定
しますか?

または

拒否設定
しますか?



通話拒否した電話を、次回から受けないようにすることができます。

〈親機〉上記ディスプレイを表示中に **[✖]** 押す 〈子機〉上記ディスプレイを表示中に **F1** 押す

- 電話番号を通知してきたとき…相手が「迷惑電話着信拒否」に登録されます(☎ 95 ページ)
- 非通知のとき…… 「非通知」が「受けない」に設定されます(☎ 96 ページ)
- 公衆電話のとき…… 「公衆電話」が「受けない」に設定されます(☎ 96 ページ)
- 表示圏外のとき…… 「表示圏外」が「受けない」に設定されます(☎ 97 ページ)

- キャッチホン・ディスプレイをご利用時、通話中にキャッチホンが入ると、上記機能は働きません。

お知らせ

- メッセージ中は、スピーカーから通話拒否メッセージと相手の声を聞くことができます。
音量を変えるには(☎ 109 ページ)
- 電話をかけたときは使えません。
- キャッチホンを受けたときは(親機は あんしん応答 **[キャッチ]**、子機は **[キャッチ]**)、通話拒否機能は働きません。
- 内線通話中などは、通話拒否は使えません。
- 子機で受けた電話を親機で拒否したり、親機で受けた電話を子機で拒否したりすることはできません。

相手の声を確認して電話に出る

あんしん応答

呼出音が鳴っているときに、相手に名前を尋ねるメッセージを流して相手の声を確認したあと、電話に出たり、電話を切ったりすることができます。



お知らせ

- メッセージ中は、スピーカーからあんしん応答メッセージと相手の声を聞くことができます。音量を変えるには(🔊 109 ページ)
- 親機はあんしん応答、子機はあんしん応答(🔇)を押したあと、約 40 秒間操作をしないと、電話が切れます。
- 「前から録音」の保存中・内線通話中などは、あんしん応答は使えません。

親機

呼出音が鳴っているとき

あんしん応答

押す

あんしん応答中
電話を切るには
[取消] 押す

↕ 交互表示

あんしん応答中
おことわり=*
くりかえし=#

- 名前を尋ねるメッセージ⑩ (📞 114 ページ)が相手に流れます。

あんしん 応答を使う

子機

呼出音が鳴っているとき

あんしん応答

(🔇)

押す

あんしん応答
話すには
[外線] 押す

↕ 交互表示

あんしん応答
おことわり=*
くりかえし=#

- 名前を尋ねるメッセージ⑩ (📞 114 ページ)が相手に流れます。

■ メッセージ中やスピーカーから相手の声を聞いているときに電話を切るには

〈親機〉  押す

〈子機〉  押す (または充電器に戻す)

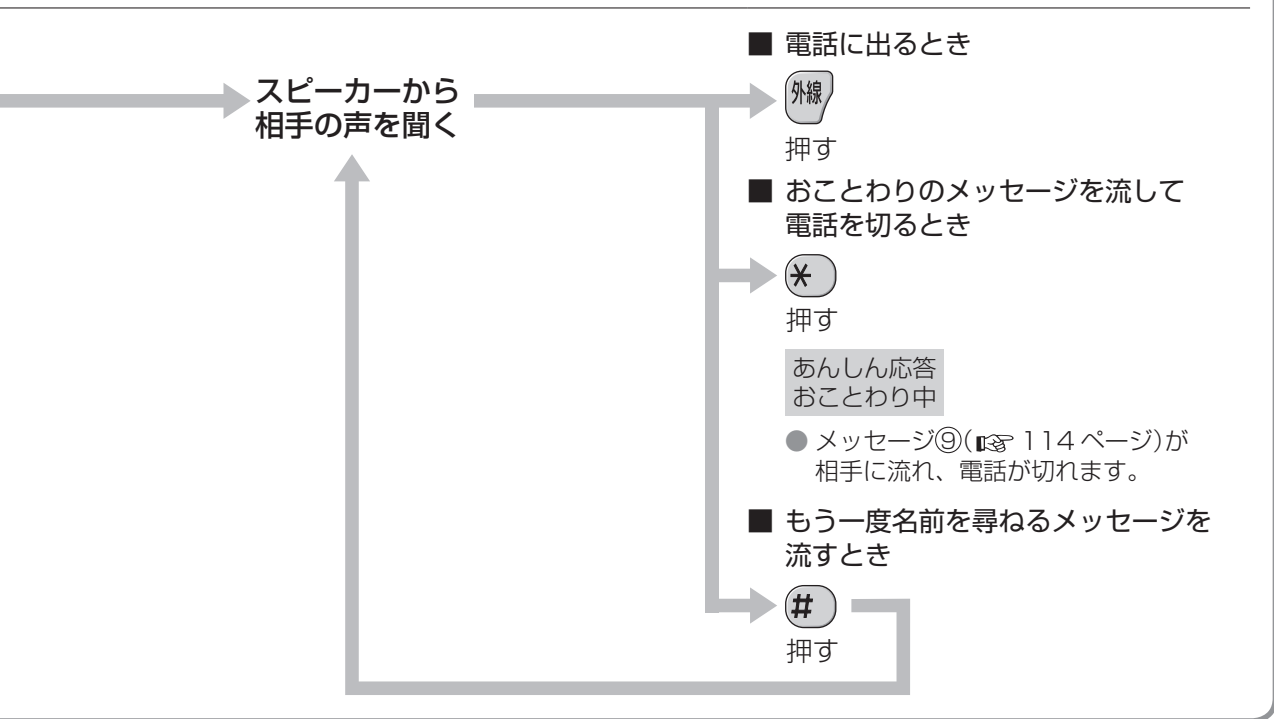
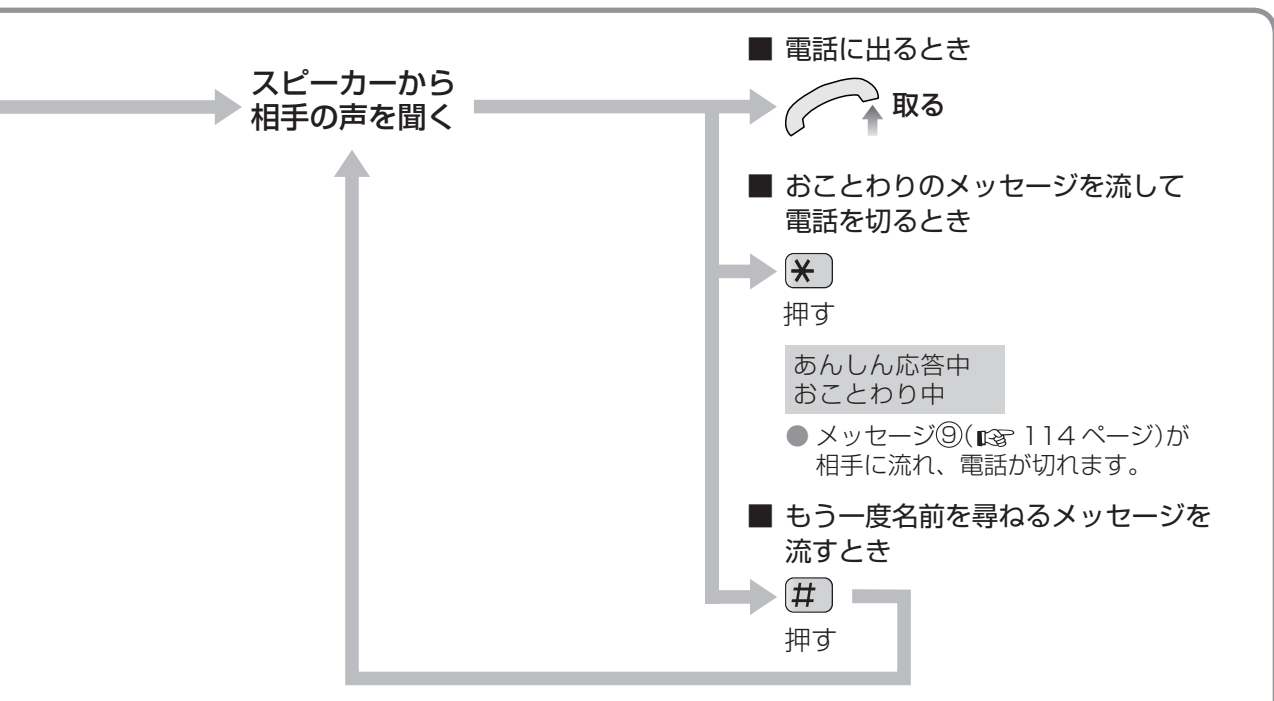

親機と子機・子機どうして話す

内線通話

親機から子機へ



内線 / 取消

プルル
プルル /



内線

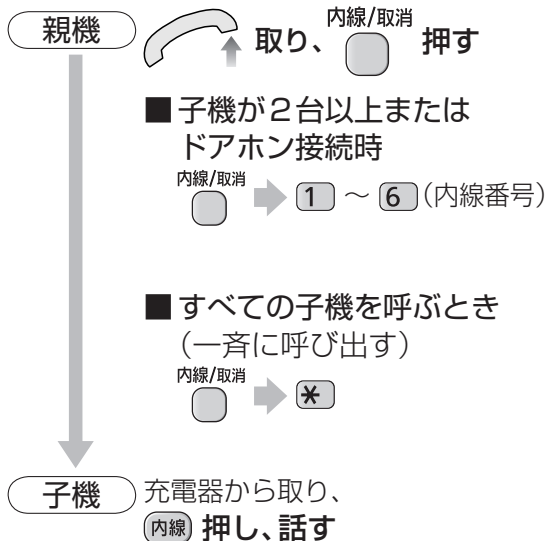

子機から親機へ



内線

プルル
プルル /



子機の名前を表示
(登録が必要です
29ページ)

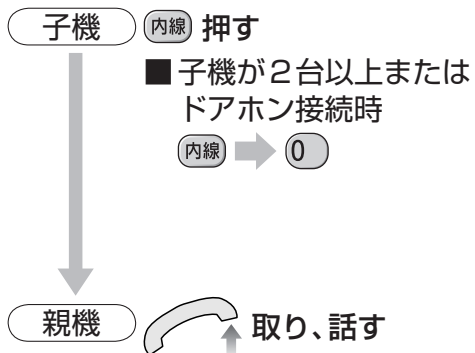

子機から別の子機へ(子機が2台以上のとき)

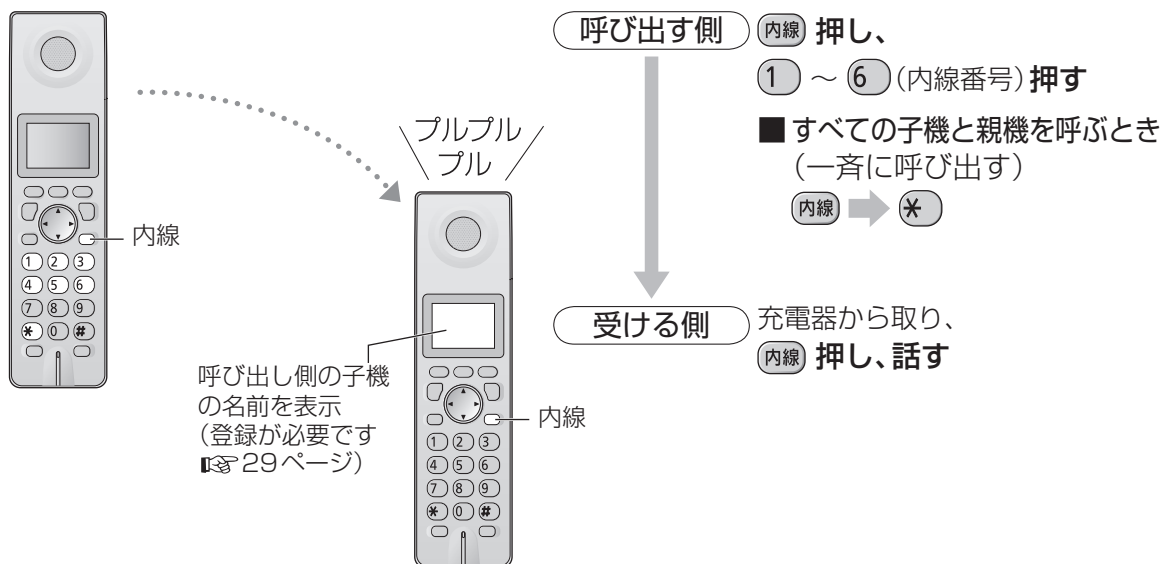

■ 内線通話を切るには

- 〈親機〉 戻す
- 〈子機〉 押し

■ 内線通話中に電話がかかってきたら

- 呼出音「ベル 1」(☎ 108 ページ)が聞こえます。
- 〈親機〉受話器を戻してから取る。(外線につながります)
- 〈子機〉 → (外線につながります)

■ 「内線呼出」が「音声」のときは(☎ 108 ページ)

- 〈呼び出す側〉内線通話をかけて呼出音が 2 回聞こえたあと、受話器(または子機)を使って相手に呼びかけてください。
- 〈受ける側〉内線通話の呼出音が 1 回鳴ったあと、スピーカーから相手の声を聞くことができます。受話器を取って(子機は充電器から取り、 押し)話してください。
- 外の相手と通話中に、通話していない親機や子機から内線通話をかけるときは、音声で呼びかけることはできません。(呼出音が鳴ります)

お知らせ

- 子機が 2 台以上のとき、1 組が内線通話中であっても、内線通話をしていない親機または子機で電話をかけたり、受けることができます。
- 内線通話では子機のハンズフリー(スピーカーホン)は使えません。
- ドアホンを接続しているとき(☎ 117 ページ)「 本商品からドアホンに呼びかけるには」

電話を取りつぐ(転送する) / 3者通話にする



お知らせ

- 3者通話では子機のハンズフリー(スピーカーホン)は使えません。
- 3者通話中にドアホンから呼び出しがあったときは、電話を切ったあと、ドアホンに出てください。外線を保留してドアホンに出るには
 - 親機で出るとき
 - 子機の **切** 押し(子機の通話が終わる)、親機の **内線** 押し
 - 子機で出るとき
 - 親機の受話器を戻し(親機の通話が終わる)、子機の **内線** 押し

ドアホンとの通話が終わり、電話の相手と再度お話しするには、親機は受話器を戻して再度取りあげる(子機は **切** 押し、**外線** 押し)。3者通話に戻るには、電話を取りつぐ操作をやり直してください。

親機側	親機から 子機へ 取りつぐ (親機で 3者通話に する)	親機側	通話中 子機を呼び出す 内線/取消 <input type="radio"/> 押し ■ 子機が2台以上または ドアホン接続時 内線/取消 <input type="radio"/> → 1 ~ 6 (内線番号) ■ すべての子機を呼び出すとき 内線/取消 <input type="radio"/> → *
子機側	子機側	子機側	フルフル フルフル フルフル

■ 取りつぐ(または3者通話の)相手が出ないとき
 内線/取消 押し(通話に戻ります)

子機側	子機から 親機へ 取りつぐ (子機で 3者通話に する)	子機側	通話中 親機を呼び出す 内線 押し ■ 子機が2台以上または ドアホン接続時 内線 → 0
親機側	親機側	親機側	フルフル フルフル フルフル

呼び出す側	子機が2台以上 のときに 子機から 別の子機へ 取りつぐ	呼び出す側	通話中 内線 押し → 1 ~ 6 押し (内線番号) ■ すべての子機と親機を 呼び出すとき 内線 → *
受ける側	受ける側	受ける側	フルフル フルフル フルフル

■ 取りつぐ(または3者通話の)相手が出ないとき
 外線 押し(通話に戻ります)

お知らせ

- 3者通話中は、通話していない子機での子機間通話はできません。
- ボイスチェンジ、ファンボイス、ミュートを使っているときは、電話を取りつぐ操作をすると解除されます。
- 「内線呼出」が「音声」のときは (📞 49 ページ、設定は📞 108 ページ)

取りつぐ(または3人で話す)ことを伝える

- 相手に曲が流れます。



■ 電話を取りつぐとき



■ 外の相手と子機と、3人で話すとき (3者通話)



充電器から取り、
内線 押す



外の相手と
(または
3人で)話す

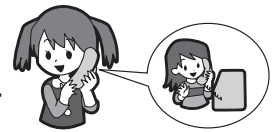

■ 取りつぐ相手が近くにいるとき

〈親機〉保留/通話 戻し、取りつぐたい相手に声をかける → 〈子機〉外線 押す

取りつぐ(または3人で話す)ことを伝える

- 相手に曲が流れます。



■ 電話を取りつぐとき



■ 外の相手と親機と、3人で話すとき (3者通話)



取る



外の相手と
(または
3人で)話す



取りつぐことを伝える

- 相手に曲が流れます。



- 3人で話すことはできません。

充電器から取り、
内線 押す

子機と話す

外の相手と話す

■ 取りつぐ相手が近くにいるとき

〈子機〉保留 取りつぐたい相手に声をかける → 〈親機〉取る または 〈取りつぐ相手の子機〉外線 押す

電話帳に登録する

親機



- 電話帳で電話をかけるには(☎ 39 ページ)
- 登録済みの相手先を、子機へ転送するには(☎ 62 ページ)
- SDメモリーカードを使って、電話帳の保存・読み込みをするには(☎ 84 ページ)

お願い

- 電話帳に登録した内容(名前、電話番号など)は、別にメモを取り、保管してください。電話帳に登録した内容は、本商品の故障、修理やその他取り扱いにより、登録内容が消失してしまう場合があります。万一、電話帳に登録してある内容が消失してしまうことがあっても、当社としては責任を負いかねますので、あらかじめご了承ください。

電話帳を開く



電話帳空き 146件
登録は[決定]押す
検索は[▼,▲]押す

登録できる残り件数

- 音声案内が流れます。

名前を入力する

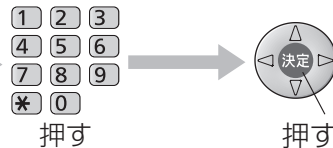



名前? [漢]
友人 太郎

(全角 10文字/半角 20文字まで)

- 文字入力・漢字変換のしかたは(☎ 54 ページ)
- 「姓」と「名」それぞれにアクセントを設定できるように、「姓」と「名」の間に  押してスペースを入れてください。(☎ 右ページ「電話帳読み上げ・着信読み上げについて」)

親機に登録する (150件まで)

お知らせ



- 184 や 186 をつけて電話番号を入力するとき(☎ 89 ページ)
1 8 4 (または 1 8 6) のあとに  (ポーズ)を入れる
(ポーズを入れないと誤発信することがあります。かけられないときは☎ 124 ページ)
- 時報(117)、天気予報(177)、電報(115)、番号案内(104)がすでに登録されています。(修正・消去できます)
- 登録する際は、誤った番号を登録しないよう、電話番号をよく確かめて登録してください。
- スペースを入れるとき  押す
- 海外などの番号を登録するとき
➔ 事業者識別番号のあとに  (ポーズ)押す

- 途中でやめるとき  押す

- 音声案内が流れないようにするには(☎ 30 ページ)

- 登録を確認するには



-  を押すと、次のフリガナ順に表示されます。
-  を押すと、逆順で表示されます。
- 数字(小さい順)→アルファベット(A~Z)→カナ(A~ン)→記号→電話番号(名前登録なし)
- よくかける相手を先に表示させたいときは、フリガナの前に数字をつけて登録すると(例:「001 坊ガ」「002 カシヤ」…), 数字の小さい順に表示されます。

電話帳読み上げ・着信読み上げについて

電話帳検索時に、登録されたフリガナを読み上げます。(☎ 60 ページ)

ナンバー・ディスプレイを利用すれば、着信時にもフリガナを読み上げます。(☎ 100 ページ)

- 読み上げる名前に「さん」をつけたり、とったりできます。(☎ 60 ページ)
- アクセントの位置を変更することもできます。また、電話帳のフリガナの「姓」と「名」の間にスペースがあると、「姓」と「名」それぞれにアクセントを設定できます。(☎ 61 ページ)

1～9のグループ番号をつけて登録すると

グループ別に相手を探して電話をかけたり(☎ 39 ページ)、ナンバー・ディスプレイを利用すれば、グループごとに呼出音を変えたり(☎ 99 ページ)、グループの名前を登録して読み上げることもできます。(☎ 101 ページ)

ナンバー・ディスプレイご利用時、本商品の鳴り分けなどを正しく動作させるために、電話番号は同一市内でも必ず市外局番から入力してください。

(続けて登録するとき)

フリガナを確認する

間違っていれば修正する

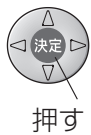

押す

フリガナ? [カ]
ウジン タロウ

(半角12文字まで)

- 修正のしかたは(☎ 54 ページ)
- **通話拒否** 押すと、フリガナ再生を読み上げます。
 - 「さん」をとる/つける、アクセントの調整は(☎ 60・61 ページ)

電話番号を市外局番から入力する

1 2 3
4 5 6
7 8 9
* 0 #



押す

電話番号?
0312342222

(24ケタまで)

- 番号を音声で読み上げます。**(読み上げダイヤル)**(☎ 30 ページ)
- **通話拒否** 押すと、読み上げた番号をもう一度聞くことができます。
- 間違えたときは **機能/消去** 押す

グループ番号を入力する

1 ~ 9



押す

グループ?
1

入力しないときは、グループ1になります。

- グループの名前が登録されているときは、グループの名前も表示されます。(☎ 66 ページ)

内線/取消
押す

■ 再ダイヤルから登録するには

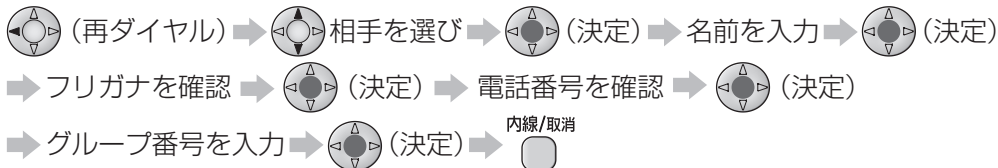

■ 修正するには〔※修正のしかたは(☎ 54 ページ)〕

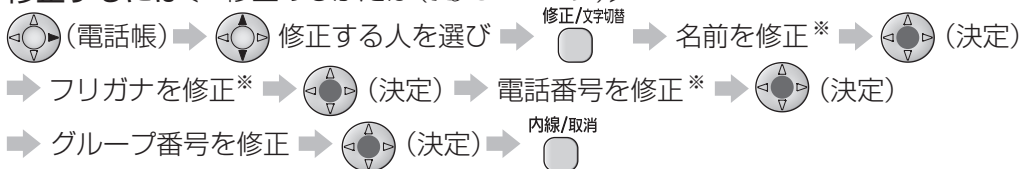

■ 消去するには

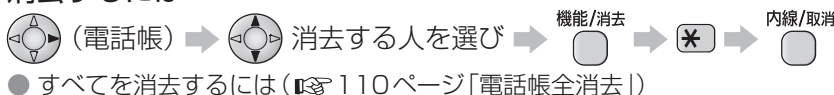

文字入力のしかた

親機



● 電話帳(☎ 52 ページ)を登録するときなどに使います。

文字入力画面で 文字の種類を選ぶ・・・▶文字を入力する

親機で
入力する

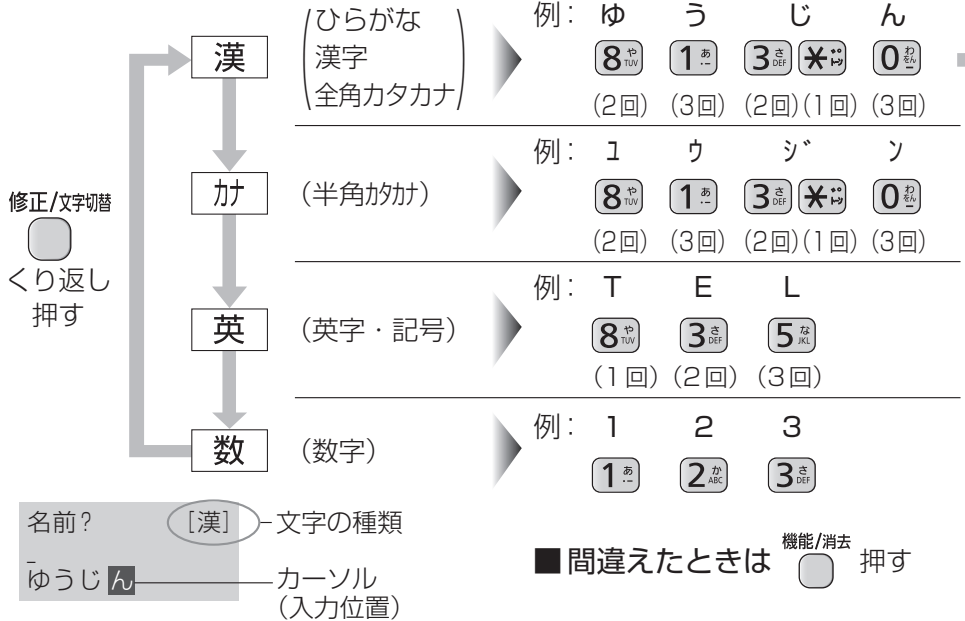

こんなときは

■ 同じボタンの文字を
続けて入力するには

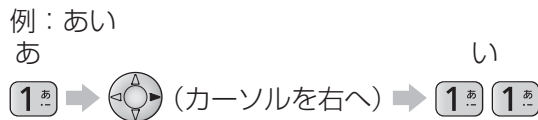

■ カーソルを移動するには



■ 途中で入力をやめるには



挿入・修正・消去するには

■ 挿入するには

挿入位置の次の文字にカーソルを移動し、文字を入力する。

■ 修正するには

修正する文字にカーソルを移動し、機能/消去 押して消し、入力し直す。

■ 消去するには

消去する文字にカーソルを移動し、機能/消去 押す。

■ すべて消去するには

文字の先頭にカーソルを移動し、機能/消去 を約2秒以上押す。

お知らせ

- 複雑な漢字は、一部変形または省略して表示されます。
- 表示できる漢字は JIS 第1水準および JIS 第2水準ですが、希望の漢字に変換できないこともあります。

■ ひらがなのとき

名前? [漢]
ゆうじん

- 漢字に変換する前は6文字まで



押す

名前? [漢]
ゆうじん

- 決定された文字は上段へ移動します。

■ 漢字・全角カタカナに変換するとき



くり返し押して選ぶ

名前? [漢]
友人

変換中は反転表示



押す

名前? [漢]
友人

- 決定された文字は上段へ移動します。

■ 変換中に変換する文字の区切りを変えるには…

1. 押して変換中の漢字をひらがなに戻す。
2. 押して変換する最後の文字にカーソルを移動し、 押す。

名前? [漢]

くざり

- 「く」の部分だけが変換されます。
- 希望の漢字に変換できないとき読みかた(音読み・訓読みなど)を変えて入力し、 押す。

文字列一覧表

ボタン	表示	漢	カナ	英	数	
1	あいうえお	あいうえお	アイウエオ	@ . _ -(ハイフン) & \$ ¥ % + = ~ ^	1	
2	かきくけこ		カキクケコ	A B C a b c	2	
3	さしすせそ		サシスセソ	D E F d e f	3	
4	たちつてとっ		タチツテトツ	G H I g h i	4	
5	なにぬねの		ナニヌネノ	J K L j k l	5	
6	はひふへほ		ハヒフヘホ	M N O m n o	6	
7	まみむめも		マミムメモ	P Q R S p q r s	7	
8	やゆよ		ヤユヨ	T U V t u v	8	
9	らりるれろ		ラリルレロ	W X Y Z w x y z	9	
0	わをん (長音) ! ? ()	ワヲン (長音) ! ? ()	! ? / -(ハイフン) * # . : ; ' " () [] { } < > 「 」		0	
※	゛ (濁点) ゜ (半濁点) 、 。	゛ (濁点) ゜ (半濁点) 、 。				
保留/読込		スペース(1文字分空ける)				

- 一覧表の文字とディスプレイの文字は形が異なることがあります。
- 文字数には、スペースも含まれます。

電話帳に登録する

子機

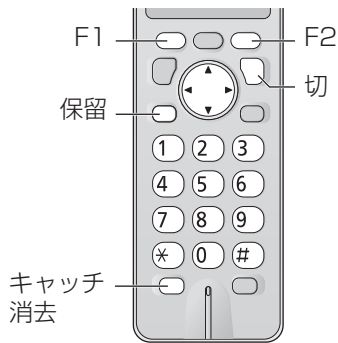

- 電話帳で電話をかけるには(☎ 39 ページ)
- 登録済みの相手先を、親機または別の子機へ転送するには(☎ 62 ページ)

お願い

- 電話帳に登録した内容(名前、電話番号など)は、別にメモを取り、保管してください。電話帳に登録した内容は、本商品の故障、修理やその他取り扱いにより、登録内容が消失してしまう場合があります。万一、電話帳に登録してある内容が消失してしまうことがあっても、当社としては責任を負いかねますので、あらかじめご了承ください。

子機に登録する (150件まで)

電話帳を開く

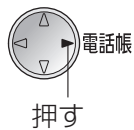

名前を入力する

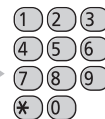

名前?
空き 146件

登録できる残り件数

友人 太郎

(全角 10文字 / 半角 20文字 まで)

- 文字入力・漢字変換のしかたは(☎ 58 ページ)

お知らせ

- 184 や 186 をつけて電話番号を入力するとき(☎ 89 ページ)
① ⑧ ④ (または ① ⑧ ⑥)のあとに F2 (ポーズ)を入れる
(ポーズを入れないと誤発信することがあります。かけられないときは☎ 124 ページ)
- 時報(117)、天気予報(177)、電報(115)、番号案内(104)がすでに登録されています。(修正・消去できます)
- 電話帳読み上げ(☎ 60 ページ)は子機では働きません。
- 登録する際は、誤った番号を登録しないよう、電話番号をよく確かめて登録してください。
- スペースを入れるとき → 保留 押す
- 海外などの番号を登録するとき
→ 事業者識別番号のあとに F2 (ポーズ) 押す

途中でやめるとき 切 押す

登録を確認するには



- Up/Down arrow icon を押すと、次のフリガナ順に表示されます。



- 数字(小さい順) → アルファベット(A ~ Z) → カナ(ア ~ ん) → 記号 → 電話番号(名前登録なし)
- よくかける相手を先に表示させたいときは、フリガナの前に数字をつけて登録すると(例: 「001 1カジツ」「002 カイヤ」…), 数字の小さい順に表示されます。

1～9のグループ番号をつけて登録すると

グループ別に相手を探して電話をかけたり(☎ 39 ページ)、ナンバー・ディスプレイを利用すれば、グループごとに出音を変えることができます。(☎ 99 ページ)

ナンバー・ディスプレイご利用時、本商品の鳴り分けなどを正しく動作させるために、電話番号は同一市内でも必ず市外局番から入力してください。

(続けて登録するとき)

フリガナを確認する

間違っていれば
修正する

F1
押す

友人 太郎
フリガナ?
カザン タロウ

(半角12文字 まで)

- 修正のしかたは (☎ 58 ページ)

電話番号を市外局番から入力する

① ② ③
④ ⑤ ⑥
⑦ ⑧ ⑨
* ⑩ #

F1
押す

友人 太郎

0312342222

(24ケタまで)

- 間違えたときは

キャッチ
消去
押す

グループ番号を入力する

① ~ ⑨
押す

F1
押す

グループ=1

[1-9]押す

入力しないときは、
グループ1になります。

切
押す

電話帳に登録する(子機)

■ 再ダイヤルから登録するには

☎ (再ダイヤル) → ☎ 相手を選び → F1 → 名前を入力 → F1 → フリガナを確認
→ F1 → 電話番号を確認 → F1 → グループ番号を入力 → F1 → 切

■ 修正するには〔※修正のしかたは(☎ 58 ページ)〕

☎ (電話帳) → ☎ 修正する人を選び → F1 → 名前を修正※ → F1 → フリガナを修正※
→ F1 → 電話番号を修正※ → F1 → グループ番号を修正 → F1 → 切

■ 消去するには

☎ (電話帳) → ☎ 消去する人を選び → キャッチ
消去 → F1 → 切

- すべてを消去するには(☎ 115 ページ「電話帳全消去」)

文字入力のしかた 子機

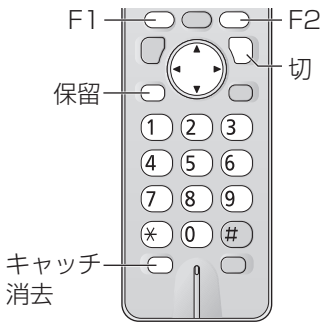

● 子機の名前(☎ 29 ページ)や電話帳(☎ 56 ページ)を登録するときなどに使います。

文字入力画面で **文字の種類を選ぶ**……▶ **文字を入力する**

子機で
入力する

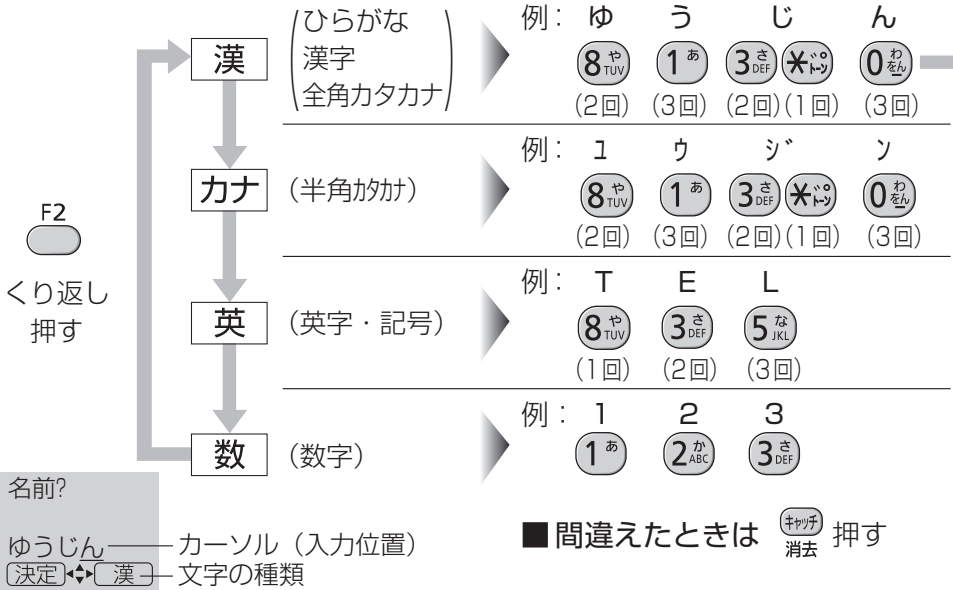

こんなときは

- 同じボタンの文字を続けて入力するには
 例: あい
 あ (1 あ) → (カーソルを右へ) → (1 あ) (1 あ)
- カーソルを移動するには
 (カーソル移動) 押す
- 途中で入力をやめるには
 (切) 押す

挿入・修正・消去するには

- 挿入するには
 挿入位置の次の文字にカーソルを移動し、文字を入力する。
- 修正するには
 修正する文字にカーソルを移動し、(キャッチ消去) 押して消し、入力し直す。
- 消去するには
 消去する文字にカーソルを移動し、(キャッチ消去) 押す。
- すべて消去するには
 文字の先頭にカーソルを移動し、(キャッチ消去) を約2秒以上押す。

お知らせ

- 複雑な漢字は、一部変形または省略して表示されます。
- 表示できる漢字は JIS 第1水準および JIS 第2水準ですが、希望の漢字に変換できないこともあります。

■ ひらがなのとき

名前?

ゆうじん

- 漢字に変換する前は 6 文字まで

F1

押す

ゆうじん

- 決定された文字は上段へ移動します。

■ 漢字・全角カタカナに変換するとき



くり返し押しして選ぶ

名前?

友人

変換中は反転表示

F1

押す

友人

- 決定された文字は上段へ移動します。

■ 変換中に変換する文字の区切りを変えるには…

1. 押しして変換中の漢字をひらがなに戻す。
2. 押しして変換する最後の文字にカーソルを移動し、 押す。

名前?

<ぎり

- 「<」の部分だけが変換されます。
- 希望の漢字に変換できないとき読みかた(音読み・訓読みなど)を変えて入力し、 押す。

文字列一覧表

ボタン	表示	漢	カナ	英	数
①あ		あいうえおあいうえお	アイウエオアイウエオ	@ . _ -(ハイフン) & \$ ¥ % + = ~ ^	1
②か	ABC	かきくけこ	カキクケコ	A B C a b c	2
③さ	DEF	さしすせそ	サシスセソ	D E F d e f	3
④た	GHI	たちつてとっ	タチツテトッ	G H I g h i	4
⑤な	JKL	なにぬねの	ナニヌネノ	J K L j k l	5
⑥は	MNO	はひふへほ	ハヒフヘホ	M N O m n o	6
⑦ま	PQRS	まみむめも	マミムメモ	P Q R S p q r s	7
⑧や	TUV	やゆよやゆよ	ヤユヨヤユヨ	T U V t u v	8
⑨ら	XYZ	らりるれろ	ラリルレロ	W X Y Z w x y z	9
⑩わ	xyz	わをん (長音) ! ? ()	ワロン (長音) ! ? ()	! ? / -(ハイフン) * # , ; : . ' " () [] { } < > 「 」	0
★	・	・ (濁点) ° (半濁点) 、 。 " (濁点) ° (半濁点) 、 。 、 。			
保留		スペース (1文字分空ける)			

- 一覧表の文字とディスプレイの文字は形が異なることがあります。
- 文字数には、スペースも含まれます。

電話帳読み上げ

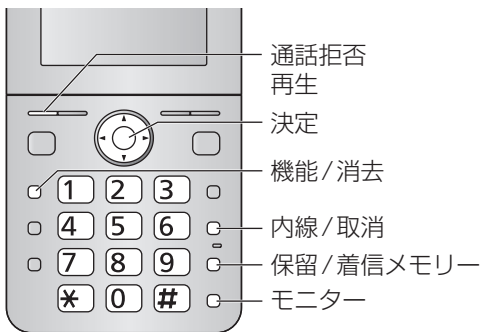

電話帳読み上げについて

親機の電話帳検索時に、登録されたフリガナを読み上げます。

■解除するとき

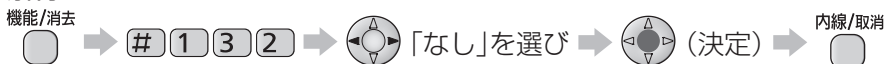

読み上げる名前に「さん」をとる／つける

- 電話帳 1 件ごとに「さん」をつけるかどうかを設定できます。
- 親機に新しく登録された電話帳や、子機から転送された電話帳、SD メモリーカードから読み込まれた電話帳には、読み上げる名前のおとに「さん」がついています。

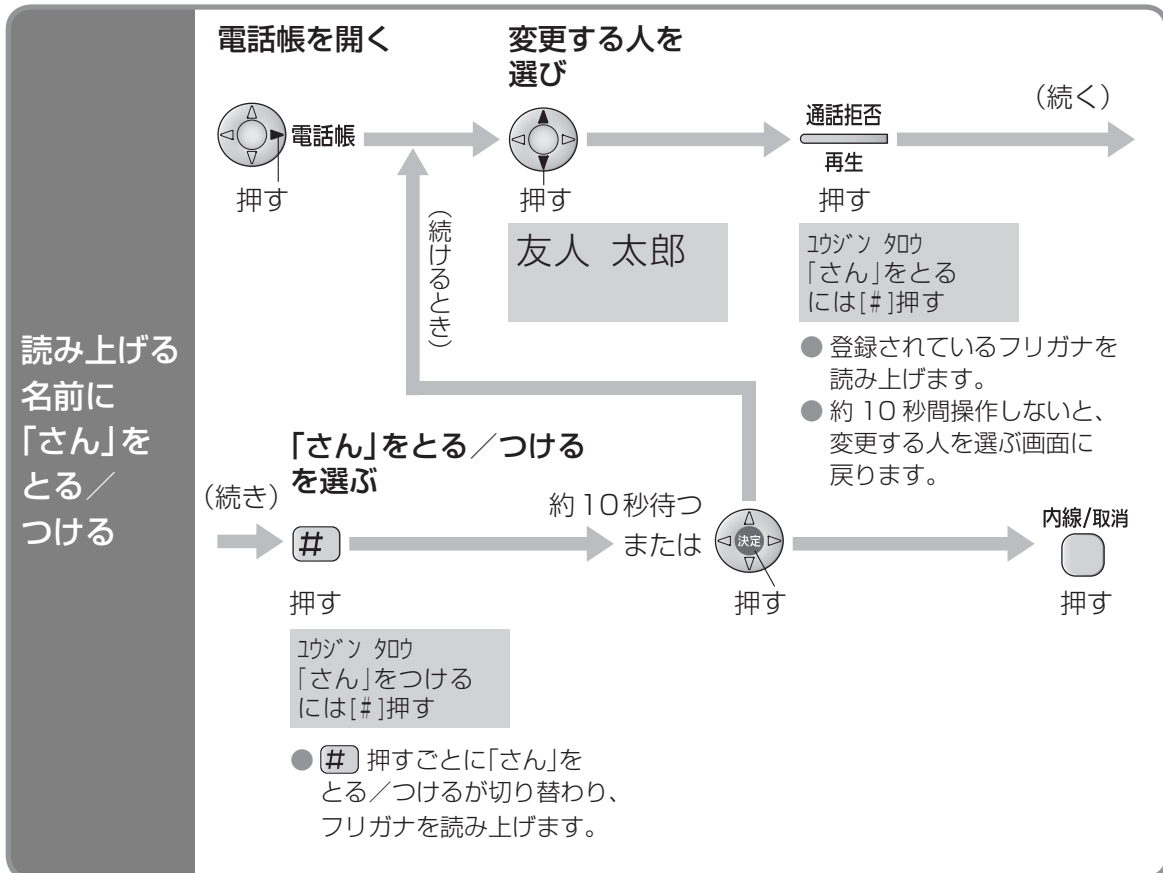

電話帳を転送する

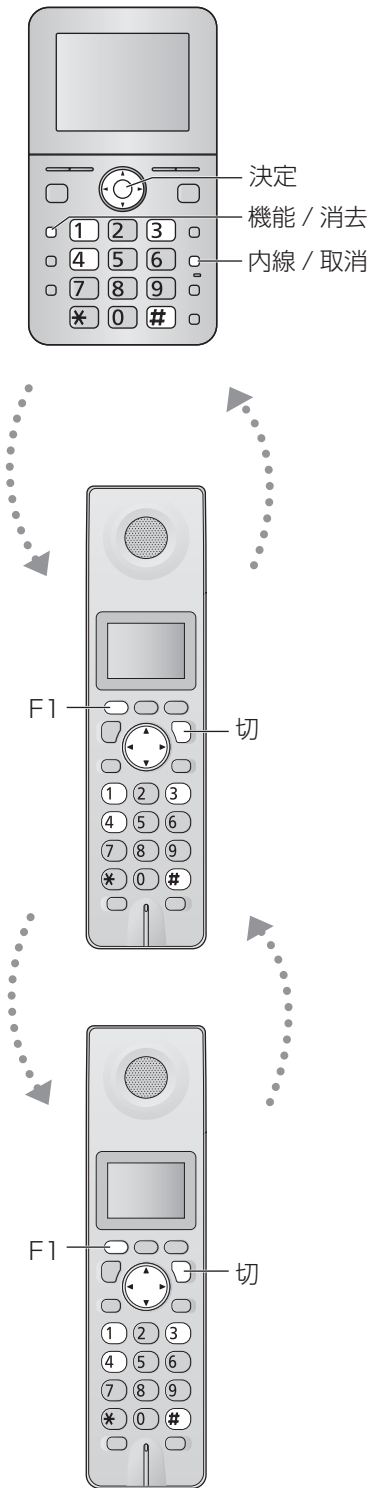

親機の
電話帳を
子機へ
転送する

1件ずつ

全件を
一斉に

機能/消去



押す

1 4 3

押す

電話帳転送

子機の
電話帳を
親機
または
別の
子機へ
(子機が2台
以上)
転送する

1件ずつ

全件を
一斉に

F1

押す

1 4 3

押す

転送先=親機
選択は
[▼,▲]を押す

● 子機が2台以上のときは



転送先を選ぶ。

■途中でやめるとき

〈親機〉 ^{内線/取消} 押す



〈子機〉 切 押す



お知らせ

- 転送中に電話がかかってくると、転送をやめて呼出音が鳴ります。
- 転送しても、すでに転送先に登録されている内容は消えません。

ワンタッチダイヤルに登録する

親機の電話帳に登録している相手を、ワンタッチダイヤルに登録できます。



- ワンタッチダイヤルで、電話をかけるには (☎ 39 ページ)
- ワンタッチダイヤルを変更するときは、一度ワンタッチダイヤルを消去して、再度登録してください。

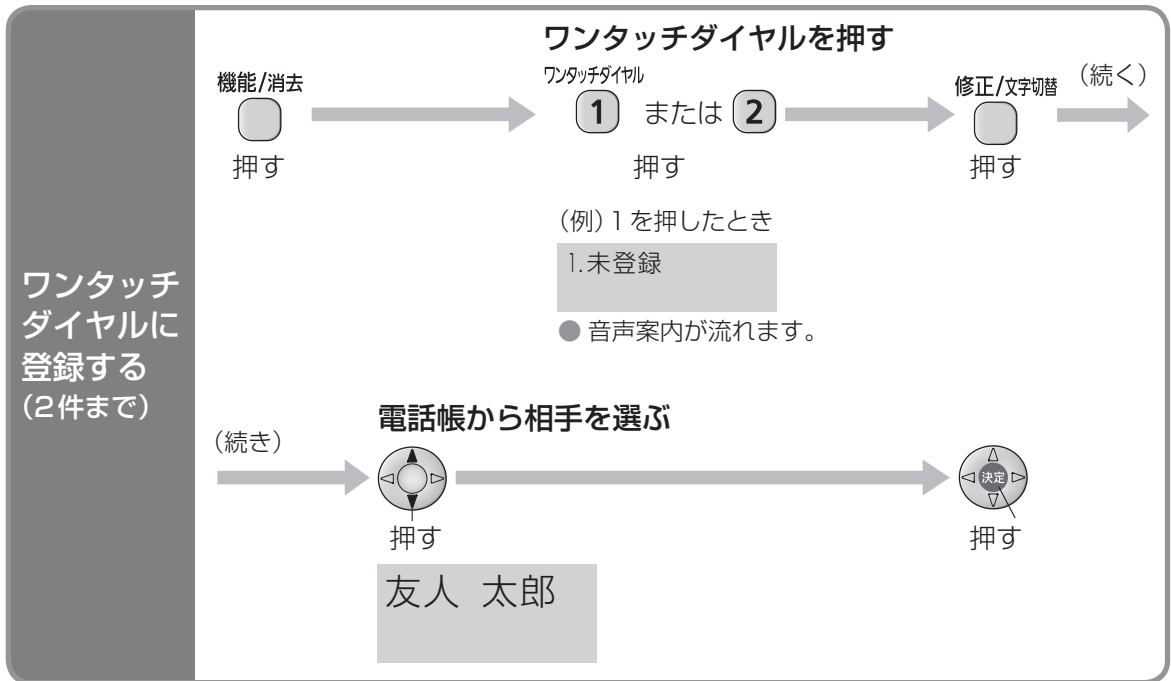

- 途中でやめるとき **内線/取消** 押す
- 音声案内が流れないようにするには (☎ 30 ページ)
- 登録を確認するには **機能/消去** → **ワンタッチダイヤル** ① または ② → **内線/取消** 押す **終わったら**
- 消去するには **機能/消去** → **ワンタッチダイヤル** ① または ② → **機能/消去** → * (電話帳の内容は消去されません)

お知らせ

- 名前や電話番号を修正するには、電話帳の内容を修正してください。(☎ 53 ページ)
電話帳を修正・消去すると、ワンタッチダイヤルも修正・消去されます。
- SDメモリーカードに保存されている電話帳を「上書読込」で読み込むと、ワンタッチダイヤルも消去されます。(☎ 84 ページ「SDメモリーカードの電話帳を親機に読み込む」)
- ワンタッチダイヤルの登録内容を確認しているときや、登録する相手を電話帳から選んでいるときに、電話番号を確認するには 押す。
〔「文字表示サイズ切替」を「ふつう」に設定(☎ 113 ページ)したときと同じ表示に一時的に切り替わり、名前と電話番号を表示します〕

グループの名前を登録する

電話帳のグループの名前を登録しておけば、親機の電話帳登録でグループ番号を入力するときや電話帳を検索するときなどに、登録した名前が表示されます。

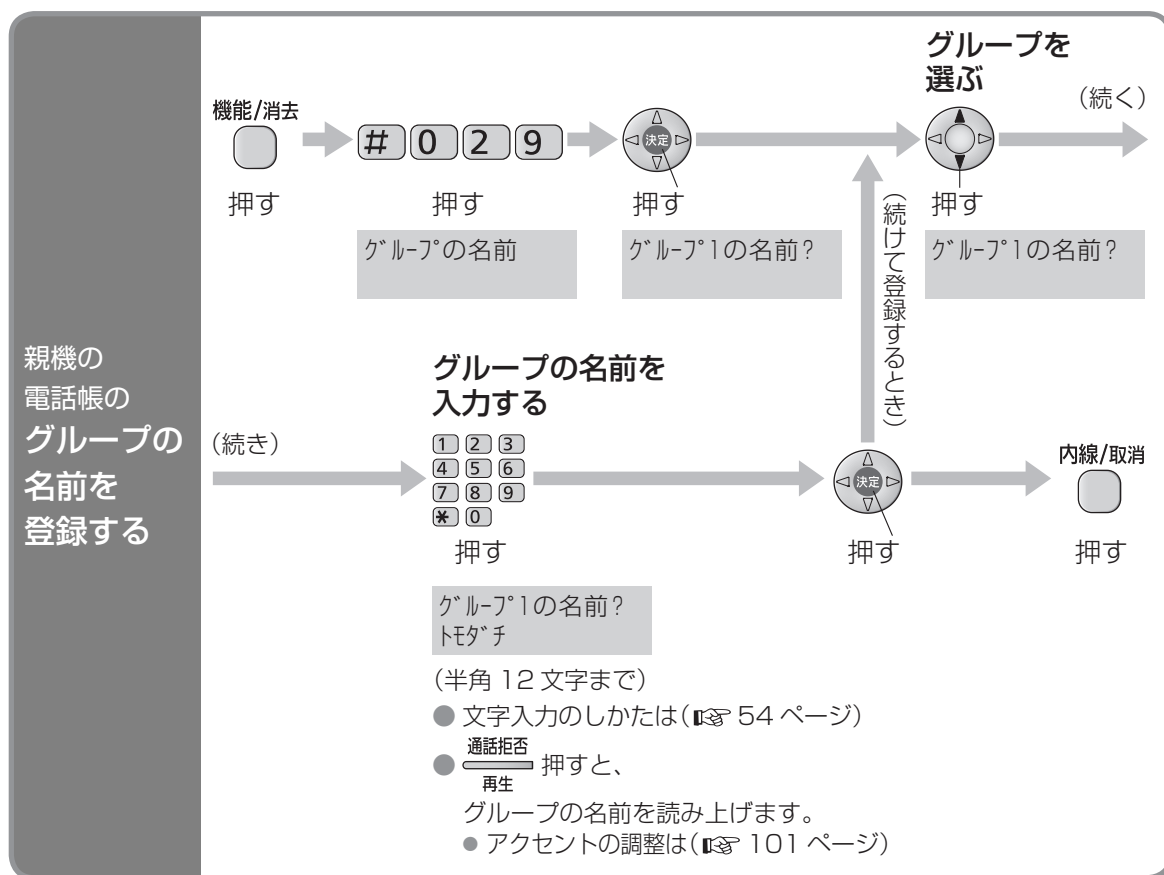
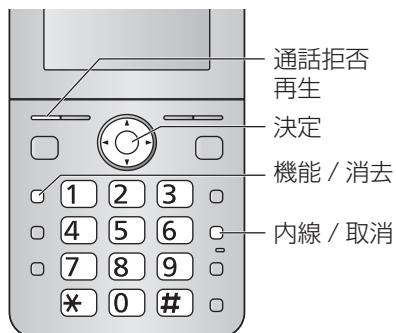

お知らせ

- 登録したグループの名前は、電話がかかってきたときに読み上げるようにすることができます。(☎ 101 ページ「グループ読み上げについて」)

伝言メッセージを残す

残して伝言

音声を録音し、伝言メッセージとして残すことができます。

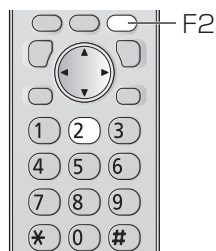
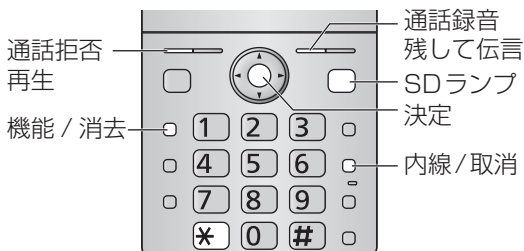

グループの名前を登録する

伝言メッセージを録音する (約12分まで)*

● 親機で操作します。



受話器を取ってください
録音開始は [決定] 押す



伝言録音中 中止は [取消] 押す
SDメモリーカードに録音しているときは (SD) と表示

● 留守セットしているときは、留守ランプが点滅します。

※録音時間について

- 本体メモリーへの録音時間については(☎ 143 ページ「■ 本体メモリー容量のめやす」)
- SDメモリーカードへの録音時間は、1件 60分までです。

- 新しい伝言メッセージがあるときは ディスプレイに右のように表示します。 **新しい伝言が録音されました**

■ 伝言メッセージを聞くとき

〈親機〉 通話拒否再生 押す (Call rejection/Playback Press) 〈子機〉 F2 → ②

再生 2/ 3件
11月 3日 12:15
(伝言録音) SDメモリーカードに保存されている伝言メッセージは SD再生 と表示
伝言メッセージの再生中に表示

- 再生していない留守番電話の用件・通話録音も同時に再生されます。(再生中の操作は(☎ 69 ページ「■ 用件を再生中に親機で…」 「■ 用件を再生中に子機で…」)

■ 消去するには

〈親機〉 通話拒否再生 押す → 消去する伝言メッセージを再生中に 機能/消去 押す → *

SDメモリーカードを使うとき

伝言メッセージはSDメモリーカードに録音されます。SDメモリーカードがいっぱいのときは、本体メモリーに録音されます。

- 録音先を本体メモリーに固定するには(☎ 111 ページ「用件録音先」)
- 本体メモリーに録音された伝言メッセージをSDメモリーカードに保存するには(☎ 80 ページ)再生はSDメモリーカード、本体メモリーの順となります。

お願い

- SDランプの点滅中は、SDメモリーカードを抜いたり、電源アダプタを抜いたりしないでください。(データが破壊されることがあります)

伝言メッセージを残す(残して伝言)

留守番電話を使う

留守セットしておけば、自動的に用件の録音ができます。

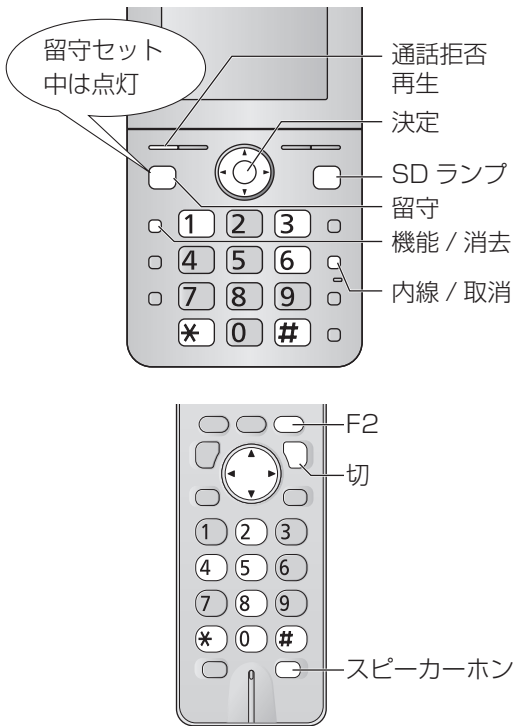

SDメモリーカードを使うとき

用件はSDメモリーカードに録音されます。SDメモリーカードがいっぱいときは、本体メモリーに録音されます。

- 録音先を本体メモリーに固定するには (☞ 111 ページ「用件録音先」)
- 本体メモリーに録音された用件をSDメモリーカードに保存するには (☞ 80 ページ)

再生はSDメモリーカード、本体メモリーの順となります。

お願い

- SDランプの点滅中は、SDメモリーカードを抜いたり、電源アダプタを抜いたりしないでください。(データが破壊されることがあります)

お知らせ

- 留守セットしても、残している用件は消えません。
- 6秒以上相手が話さなかったときや、声が小さいときは、正しく録音されません。
- おやすみモードのときは、自動的に留守セットされます。
- 留守セットしたまま新しい用件をすべて聞き終わると、留守ランプの点滅が点灯に変わります。

お出かけ前に留守セットする

留守

押す

- ランプが点灯します。
- 応答メッセージが流れます。

止めるには **内線/取消** 押す

親機で留守セットし、用件を聞く

メッセージの種類: 固定1 / 固定2 / 自作 (自作応答録音)

留守モード
応答メッセージ: 固定1

↓ 3秒後

残り 約 8分です — 録音残り時間

お出かけ前に留守セットする

子機で留守セットし、用件を聞く

F2 → * → 切
押す 押す 押す

- 応答メッセージが流れます。

親機で用件を聞くとき **通話拒否再生** 押す

- 新しい用件が録音されているときは、新しい用件のみ再生されます。
- 新しい用件が録音されていないときは、すべての用件が再生されます。
- 用件を再生中にできることは (☞ 右ページ「用件を再生中に親機で…」)

子機で用件を聞くとき

- 新しい用件を聞くには F2 → 2
- すべての用件を聞くには F2 → 4
- 用件を再生中にできることは (☞ 右ページ「用件を再生中に子機で…」)

1件ずつ用件を消すとき (親機のみ)

通話拒否再生 → 消去する用件を再生中に **機能/消去** → *

帰って来たら

用件を聞く

再生が終わったら
用件を消す

■ 用件を再生中に親機で…



- 新しい用件があると点滅します。

- 受話器を置いたまま操作します。
- ランプ消灯。
- 留守セット解除。

- 再生した新しい用件のみ消えます。残すには **#** 押す

- 音量を変える
- 次の(前の)用件を聞く

- 再生を止める (再度聞くには)

- 用件を聞き直す (用件の頭に戻ります)

- 再生中の用件を1件ずつ消す (すべての用件を消すには 下記)

- 折り返し電話をかける (電話番号を表示中に 取る (ナンバー・ディスプレイ利用時))

(SDメモリーカードの用件を再生中は下記の操作もできません)

- 10秒戻る **1**
- 30秒進む **3**

新しい用件が録音されました

↑ 交互表示 ↓

2日 13:45
録音 3件

すべての用件の数

再生 1 / 3件
11月 2日 11:45 — 録音された日時

SDメモリーカードに保存されている用件は SD再生 と表示

帰って来たら 用件を聞く

再生が終わったら

■ 用件を再生中に子機で…



押す

押す

押す

- 留守セット解除。
- 受話口から聞くときは 押す

- 音量を変える
- 次の(前の)用件を聞く
- 再生を止める **#** (再度聞くには **4**)

(SDメモリーカードの用件を再生中は下記の操作もできません)

- 10秒戻る **8** ● 30秒進む **5**

■ すべての用件 (通話録音・伝言メッセージも含む) を消すとき (親機のみ)

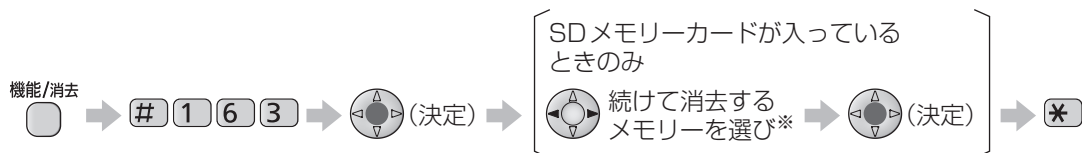

- ※ 「本体メモリー+SDカード」 : 本体メモリーとSDメモリーカードの用件を消去するとき
- 「本体メモリー」 : 本体メモリーの用件のみ消去するとき
- 「SDカード」 : SDメモリーカードの用件のみ消去するとき

お知らせ

- ボイスワープをご契約の方は、留守セットされていると、ボイスワープの機能や留守セット動作が正常に動作しない場合があります。ボイスワープを正常に動作させるには留守セットにしないでください。
- すべての用件を消去する場合は、留守番電話での用件録音以外に通話録音、伝言メッセージも合わせて消去されます。

留守番電話を使う

留守番電話を使う (続き)

留守セットして、電話を受ける

電話がかかってくると
呼出音が4回鳴る*

- 呼出回数を変えるには
(☞ 110 ページ
「留守呼出回数」)

※ 着信読み上げ時は読み上げる
内容によって呼出音の間隔が
変わるため、回数が変わり
ます。

応答メッセージ(☞下記)が流れたあと、
相手の用件が録音されます。
(親機と子機のスピーカーから相手の声が聞こえます)

- 電話に出るには
〈親機〉受話器を取る
〈子機〉 押す
(録音は途中で止まり、1件分として残ります)

- 留守応答中にスピーカーから音声聞こえないようにするには(☞ 111・115 ページ「留守音声モニター」)
- 応答メッセージは状態によって変わります。
固定のメッセージ ① ~ ④ は(☞ 114 ページ「応答メッセージ一覧」)

	応答メッセージの設定値 (☞右ページ)		
	「自動」	「固定1」	「固定2」
通常	自作応答録音またはメッセージ ①	メッセージ ①	メッセージ ③
用件録音できないとき	メッセージ ②	メッセージ ②	メッセージ ④

■ 録音時間と件数について

- 1件あたり2分まで。変更するには(☞ 111 ページ「用件録音時間」)
- 合計12分、最大50件まで。(録音時間は、通話録音・伝言メッセージを含みます)
(詳しくは☞ 143 ページ「■ 本体メモリー容量のめやす」)
- SDメモリーカードをお使いのときの録音時間と件数は
(☞ 76 ページ「SDメモリーカード容量について」)

応答メッセージの設定



応答メッセージを変える

留守セット中の応答メッセージを選ぶことができます。

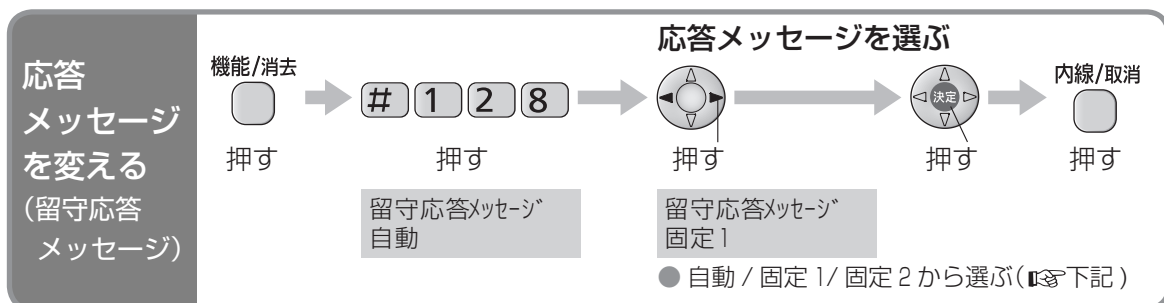

- 自動 : 自作の応答メッセージ(☞下記)が流れます。自作の応答メッセージを録音していないときは、「固定1」のメッセージが流れます。
- 固定1 : 「ただいま電話に出ることができません。「ピー」という音に続けてお名前とご用件をお話してください。」が流れます。(☞ 114 ページ「応答メッセージ一覧」メッセージ①)
- 固定2 : 「ただいま留守にしております。「ピー」という音に続けてお名前とご用件をお話してください。」が流れます。(☞ 114 ページ「応答メッセージ一覧」メッセージ③)

自分の声で応答メッセージを作る

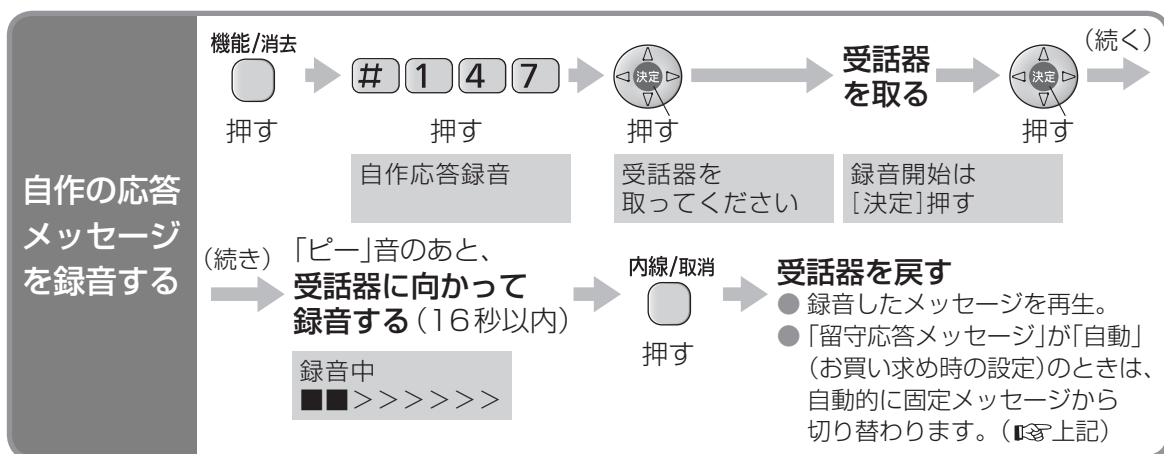

■ 自作の応答メッセージを消すには 機能/消去 押す → # 1 4 8 押す → 決定 押す → *

お知らせ

- メモリーが用件などでいっぱいになり、用件を録音できないときは、メッセージは自動的に切り替わります。(☞ 左ページ「● 応答メッセージは状態によって変わります。」)

留守番電話を使う / 応答メッセージの設定

録音された用件を携帯電話などに転送するための設定（用件転送）

新しい用件が録音されると、設定した電話番号に自動的に発信します。

● 親機で操作します。

機能/消去

押す

1 4 2

押す

「する」を選ぶ

押す

決定

押す

電話番号を入力する

押す

決定

押す

内線/取消

押す

用件転送
しない

用件転送
する

転送先の電話番号
090123456

● 解除するときは「しない」を選ぶ。

● 間違えたときは 機能/消去 押す

● 暗証番号を登録していないときは留守電暗証番号入力画面で4ケタを入力 → 決定 (決定)

■ 転送先を変更するとき

➔ 最初からやり直す。
(電話番号入力の手順で、修正する番号にカーソルを移動し、機能/消去 を押して消し、入力し直す)

■ 転送先を登録する

- ホームテレホンや構内電話に接続していると、転送できないことがあります。
- おやすみモードのときは、転送できません。(☎ 105 ページ)
- 電話番号には、ポーズ (留守)、スペース (保留/転送)、トーン (*) も登録できます。
- かかってきた電話を直接転送するには、当社のボイスワープ(有料)をご利用ください。(お問い合わせ・お申し込みは、局番なしの116へ)

操作一覧

■ 用件再生前・終了後

- 留守セットを解除する …… 0
- 用件転送を設定する …… 7
(事前に転送先の登録が必要)
- 用件転送を解除する …… 9
- すべての用件を聞き直す …… 4
(一度聞いた用件を含む)
- すべての用件を消す※1 …… 6
押して「すべて消去します…」
メッセージのあと、再び 6 押す。

※1 SDメモリーカードに保存された用件は消去されません。

■ 用件再生中

- 前の用件を聞く …… 1
- 再生中の用件を聞き直す …… 2
- 次の用件を聞く …… 3
- 10秒戻る※2 …… 8
- 30秒進む※2 …… 5
- 再生を中止する …… #
- 再生中の用件を消す …… 6
押して「消去します…」
メッセージのあと、再び 6 押す。

※2 SDメモリーカードに保存された用件のみ。

➔ 電話を切る

お知らせ

- 外出先では、トーン(PB)信号(ピッポッパッ)が出せる電話機をお使いください。
- ボタンを押す間隔を10秒以内にしてください。間隔が長くなると電話が切れたり、リモコン操作ができなくなります。
- 新しい用件を聞く操作(☎ 左ページ)では、一度聞いた用件は再生されません。くり返し再生させるには、「留守電リモート再生」を「繰り返し」にしてください。(☎ 111 ページ)ただし、設定する前に一度聞いた用件は再生されません。
- 転送先が着信した時点で転送元(本商品側)に料金がかかります。

SD メモリーカードについて

本商品には、SD メモリーカードは付属されていません。

SD メモリーカードは、動作確認済みの SD メモリーカードをお買い求めいただくことをお勧めします。(☞ 右ページ)

SD メモリーカードを使ってできること

- SD メモリーカードの入れかた / 取り出しかたは (☞ 78 ページ)
- SD メモリーカードの容量について (☞ 76 ページ)
- SD メモリーカードのフォーマット (☞ 86 ページ)

SD メモリーカードを本商品に入れると…(お買い求め時の設定)

留守番電話の
用件録音、通話録音、
伝言メッセージ



入れているときだけ、
SD メモリーカードに保存されます。
(本体メモリーには保存されません)

- SD メモリーカードを入れていても、本体メモリーのみに保存するようにできます。
(☞ 111 ページ「用件録音先」を「本体メモリー-固定」に設定する)

- SD メモリーカードの内容を本商品で再生 / 消去するには (☞ 80 ページ)
- 本体メモリーの内容を SD メモリーカードに保存するには (☞ 80 ページ)
- 便利な機能

受けた電話を自動録音<フル録音>

☞ 82 ページ(設定が必要です)

電話帳登録(保存 / 読み込む)

☞ 84 ページ

- 本商品で SD メモリーカードに保存したデータをパソコンで再生するとき (☞ 76 ページ)
フォルダー構造とファイル形式は (☞ 77 ページ)

SDメモリーカードをお使いになる前に

■ 使用可能な SD メモリーカードについて

本商品は SD メモリーカードに対応しています。SD 規格に準拠した FAT12、FAT16 形式でフォーマットされた以下の種類の SD メモリーカード(2 GB 以下)、および FAT32 形式でフォーマットされた以下の種類の SDHC メモリーカード(32 GB 以下)が使用できます。

- SD メモリーカード・SDHC メモリーカード
- miniSD カード・miniSDHC カード(専用アダプター使用)
- microSD カード・microSDHC カード(専用アダプター使用)

動作確認済みの SD メモリーカードの最新情報は下記サイトでご確認ください。

【NTT 東日本エリア】

<http://web116.jp/shop/goods/dcp5600p/sd.html>

【NTT 西日本エリア】

<http://www.ntt-west.co.jp/kiki/consumer/home/dcp5600p/sd.html>

- SD メモリーカードの種類によっては読み出しや書き込みに時間がかかることがあります。
- SD メモリーカードによっては、使用できないことがあります。
- マルチメディアカードは使用できません。

■ 大切なデータを保護するために

データの読み出し中や書き込み中は、SD ランプが点滅します。点滅中は、SD メモリーカードを抜いたり、電源アダプタを抜いたりしないでください。(データが破壊されることがあります) また、大切なデータはバックアップをとることをお勧めします。

データの損失などにより発生した損害につきましては、当社は責任を負えない場合もございますので、あらかじめご了承ください。

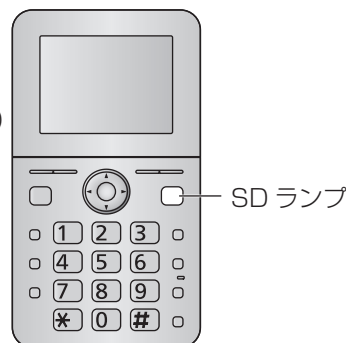

■ SD メモリーカードの取り扱いについて

電磁波、静電気、本商品や SD メモリーカードの故障などにより SD メモリーカード内のデータが壊れたり消失することがあります。(大切なデータはパソコンなどに保存しておいてください)

- パソコンなど他の機器でフォーマットされた SD メモリーカードは、本商品でフォーマットしてから使用してください。(P.86 ページ)
大切なデータはパソコンなどに保存したあと、フォーマットしてください。
- 新品の SD メモリーカードを使用する場合は、本商品でフォーマットしてください。

■ SD メモリーカードの書き込み禁止スイッチについて

SD メモリーカード本体には書き込み禁止スイッチが付いています。スイッチを「LOCK」側にすると、SD メモリーカードへの用件録音・電話帳の保存、これらの消去、フォーマット、データの整理ができなくなります。書き込み禁止スイッチを元に戻すと可能になります。



書き込み禁止
スイッチ

■ miniSD カード、miniSDHC カード、microSD カード、microSDHC カードについて

上記カードを本商品で使用する場合は、専用のアダプターを必ず装着してお使いください。

SD メモリーカードについて (続き)

SD メモリーカード容量について

SDメモリーカードの容量	用件・通話・伝言メッセージ最大録音時間*
32 GB	約1000時間
16 GB	約549時間
8 GB	約272時間
4 GB	約134時間
2 GB	約68時間
1 GB	約33時間
512 MB	約16時間
256 MB	約8時間
128 MB	約4時間
64 MB	約2時間
32 MB	約1時間
16 MB	約29分
8 MB	約13分

- 他のデータが保存されていると、録音時間は少なくなります。
- 電話帳は最大 10 ファイルまで保存できます。(☎ 84 ページ)
- ※ ● 録音件数が 1000 件になると SD メモリーカードに録音できなくなります。
- 用件 1 件の録音時間は 2 分まで (☎ 111 ページ「用件録音時間」を「最大」にすると 60 分まで) です。
- 通話録音 1 件の最大録音時間は 60 分です。
- 伝言メッセージ 1 件の最大録音時間は 60 分です。

■ SD メモリーカードの残量を見るには



決定
SD ランプ
内線 / 取消

- 表示される残量はめやすです。
- SD メモリーカードには著作権保護機能用の領域などが含まれていますので、実際に利用できる容量は少なく表示されます。

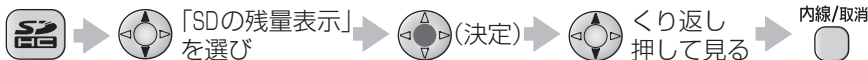

- 方向キーを押すと、次の順に表示されます。
空き容量 → 用件残件数 → 用件残時間
→ 電話帳残ファイル数

パソコンで再生する

パソコンやパソコンに接続された SD メモリーカードスロットに SD メモリーカードを入れて、SD メモリーカードに保存されている音声をパソコンで再生できます。

- 音声ファイル(WAVE 形式)は、Windows Media® Player または QuickTime で再生できます。
- 操作のしかたは、パソコンの取扱説明書をお読みください。

対応OS	Windows® 98
	Windows® Me
	Windows® 2000
	Windows® XP
	Windows Vista®

- Microsoft® Windows® 98 operating system を Windows 98 と表記しています。
- Microsoft® Windows® Millennium Edition operating system を Windows Me と表記しています。
- Microsoft® Windows® 2000 operating system を Windows 2000 と表記しています。
- Microsoft® Windows® XP operating system を Windows XP と表記しています。
- Microsoft® Windows Vista® operating system を Windows Vista と表記しています。

お知らせ

- 本商品は、マルチメディアカードを使用できません。

フォルダー構造とファイル形式について

本商品にSDメモリーカードを入れるとSDメモリーカードに以下のフォルダーが作成されます。また、音声を1件保存するごとに1つのフォルダーが作成されます。

- パソコンなどでフォルダーやファイルを消去したり、名前を変更しないでください。(本商品で再生できなくなります)

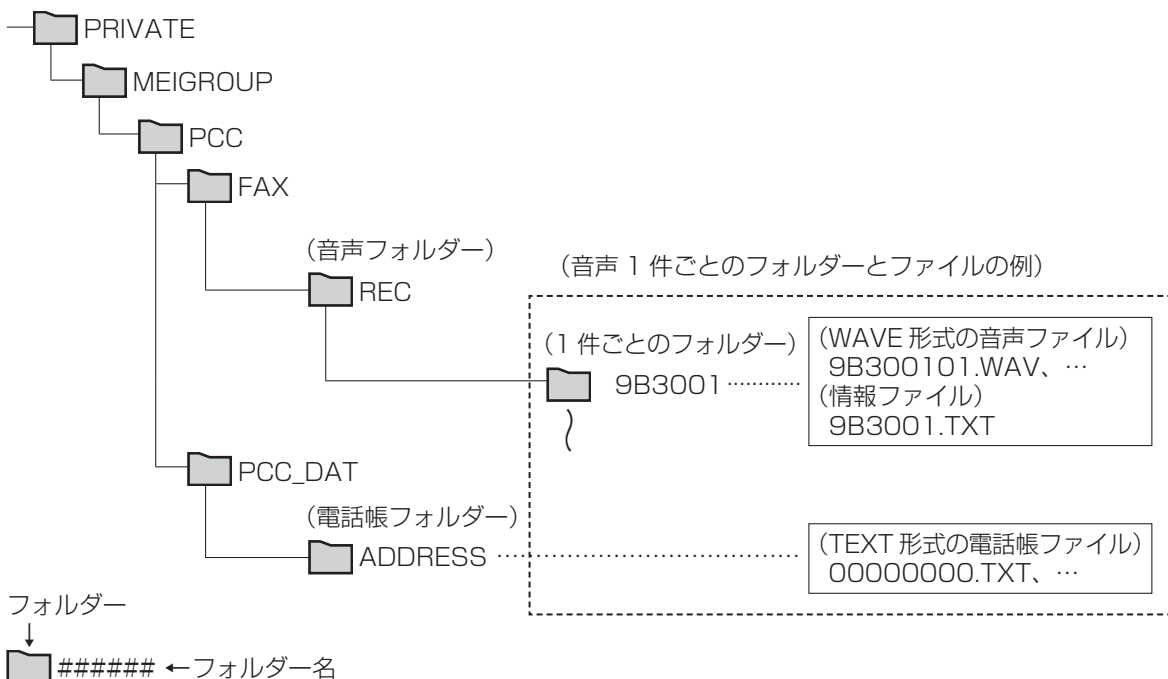

1件ごとのフォルダーとファイルについて

用件がSDメモリーカードに保存された日付で、フォルダー名やファイル名が付与されます。

- フォルダー名について

(例) 2009年11月3日に保存された

音声のフォルダー名

「9B3001」

3ケタの数字

「日」を「1～9、A～V」で表す
(A: 10、B: 11、…、V: 31)

「月」を「1～9、A、B、C」で表す
(A: 10、B: 11、C: 12)

「年」を「数字→アルファベット(A～Z)→数字→…」
で表す

(9: 2009年、A: 2010年、B: 2011年、…)

- 音声ファイル名について

(例) 「9B300101.WAV」

フォルダー名 録音時間が10分
と同じ ごとの管理番号
「01～06」

- 電話帳ファイル名について

(例) 「00000000.TXT」

「00000000」～
「00000009」までの数字

- 情報ファイルについて

1件ごとのフォルダーに用件録音の日時、相手の名前や
電話番号を記録したTEXT形式の情報ファイルが作成されます。

SDメモリーカードを 入れる／取り出す

SDメモリーカードを入れるとき



1 SDメモリーカード挿入部のふたを開ける

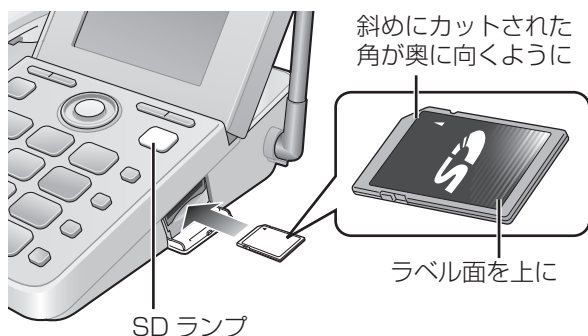

2 SDメモリーカードをまっすぐ押し込む

- SDランプが点滅し、SDメモリーカード情報の確認が始まります。(☞右ページ)

3 ふたを閉める

取り出すとき



1 SDランプが点滅していない状態でSDメモリーカードの中央部を押す

- 指でつまめるくらいSDメモリーカードが出ます。

2 まっすぐ引き抜く

お願い

- SDランプの点滅中は、SDメモリーカードを抜いたり、電源アダプタを抜いたりしないでください。(データが破壊されることがあります)
- SDメモリーカード以外のカードは入れないでください。
- SDメモリーカードの裏の接続端子部に触れないでください。

お知らせ

- SDメモリーカードの書き込み禁止スイッチを「LOCK」側にしているときは、保存できません。書き込み禁止スイッチを解除してください。(☞75ページ)

4 SDメモリーカード情報の確認が終わると、SDメモリーカードが使える

- 本商品からSDメモリーカードへ音声・電話帳を保存する際に必要なフォルダー (☞ 77 ページ)の有無を確認します。

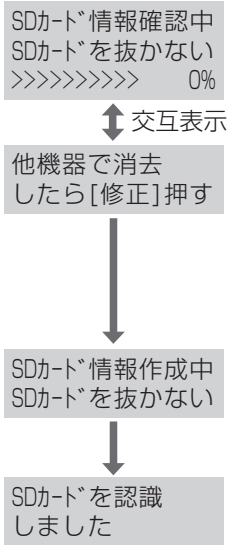

■ パソコンなどでフォルダーやファイルを消去したり、名前を変更してしまったとき

不要になったデータの消去と管理情報の整理を行います。(時間がかかることがあります)

修正/文字切替 押す

- あとで整理することもできます。(☞ 87 ページ「SDメモリーカードのデータを整理する」)

- 必要なフォルダーなどを作成中です。

(確認完了)

電話機・ファクスとのデータの互換について

本商品以外の機種で保存された録音データや画像データを、本商品で使用することはできません。

本商品以外の機種でデータが保存されたSDメモリーカードを挿入すると、下記が表示される場合があります。

このSDカードは本機では使用できないフォーマットです ➡ SDメモリーカードを取り出してください

- 本商品でできるようにするには、SDメモリーカードを本商品でフォーマットしてください。(☞ 86 ページ)
 - フォーマットすると、SDメモリーカードに記録されているデータはすべて消去され、元に戻すことができません。大切なデータはパソコンなどに保存したあと、フォーマットしてください。

お知らせ

- 本商品で保存したSDメモリーカードのデータについては、本商品以外の機種での動作を保証しておりません。

SDメモリーカード 用件を保存・再生・消去する

本体メモリーに録音された通話録音や伝言メッセージ、留守番電話の用件をSDメモリーカードに保存することができます。本体メモリーとは別に1000件まで保存できます。(☎ 76 ページ)

- SDメモリーカードが入っていると、通話録音や伝言メッセージ、留守番電話の用件はSDメモリーカードに保存されます。(☎ 43・67・68 ページ「SDメモリーカードを使うとき」)
- 操作の前に、SDメモリーカードを入れてください。

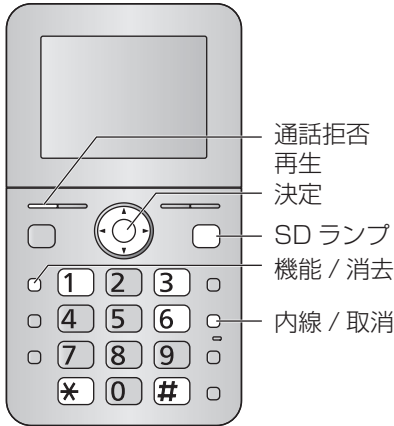

お知らせ

- 保存と消去には録音時間と同じ程度の時間がかかることがあります。(件数が多い場合は、より時間がかかることがあります)
- 保存したことのある用件も、再度保存すると1件として保存されます。
- 保存された音声ファイルをパソコンで読み取り専用設定していても、用件を消去するとファイルは消去されます。

本体メモリーのすべての用件をSDメモリーカードに保存する



押す

■途中でやめるときは

内線/取消

押す

用件を再生する

(☎ 68 ページ)

通話拒否

再生

押す

再生 1 / 3件

11月 3日 9:45

友人 太郎

■途中でやめるときは

内線/取消

押す

本体メモリーの再生中の用件をSDメモリーカードに保存する

SDメモリーカードの用件を1件ずつ再生・消去する

「SDの用件一覧」を選ぶ



押す



押す



押す



押す

SDの用件一覧

用件 10件
新規(*マーク) 3件

- SD 1 / 10件
- ① *11月 3日 18:45 ⑤
- ② 友人 太郎

- SDメモリーカードに保存された古い順に表示されます。

■終わるには 内線/取消 押す

■SDメモリーカードの新しい用件をすべて再生するとき

(☎ 68 ページ「■親機で用件を聞くととき」「■子機で用件を聞くととき」)

- 本体メモリーの新しい用件も同時に再生されます。

お願い

- SD ランプの点滅中は、SD メモリーカードを抜いたり、電源アダプタを抜いたりしないでください。
(データが破壊されることがあります)

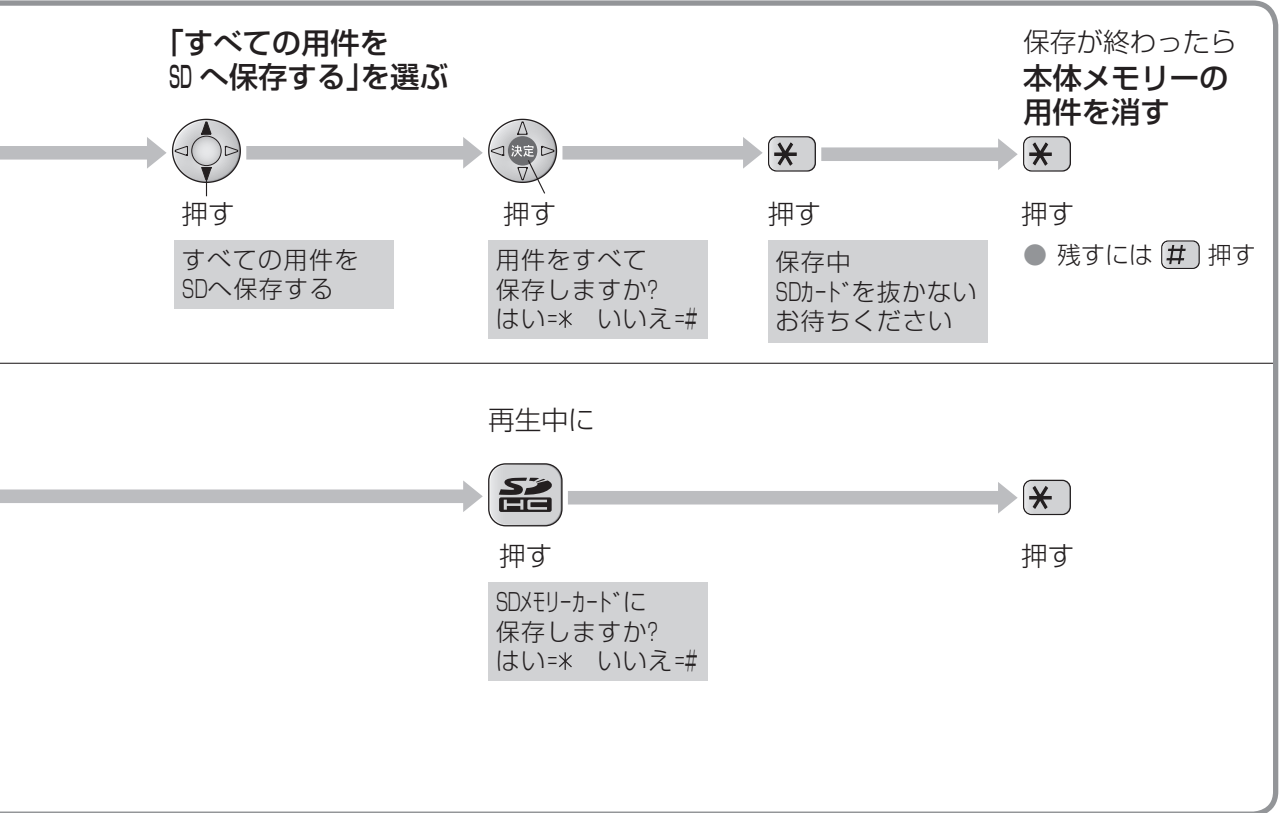

[SD] 用件を保存・再生・消去する

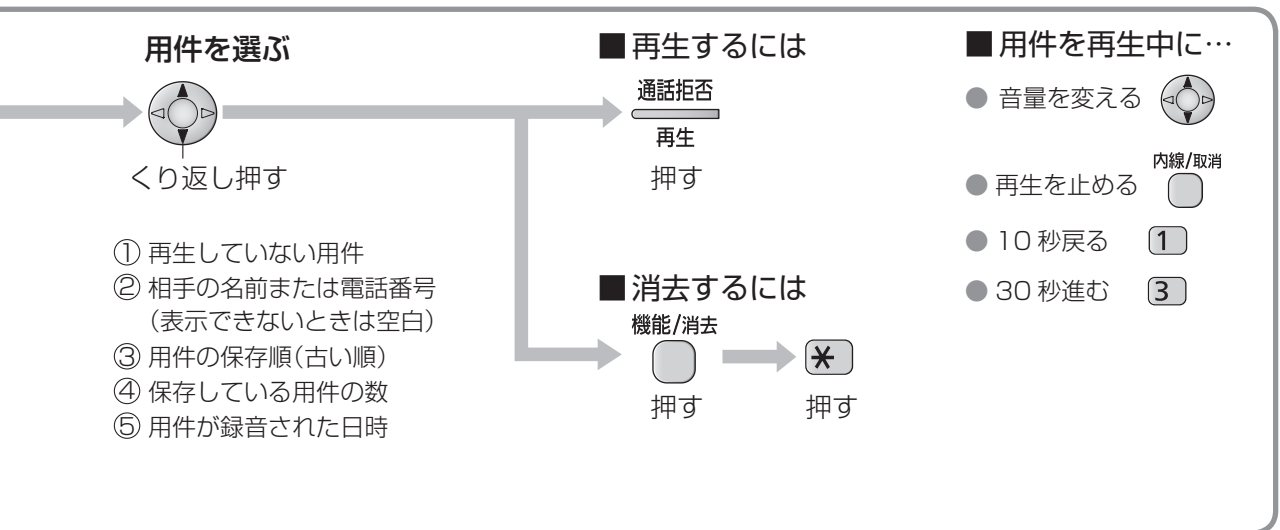

■ SD メモリーカードのすべての用件を消去するとき



設定しておけば、かかってきた外線電話を自動的にSDメモリーカードに録音できます。



● 操作の前に、SDメモリーカードを入れてください。

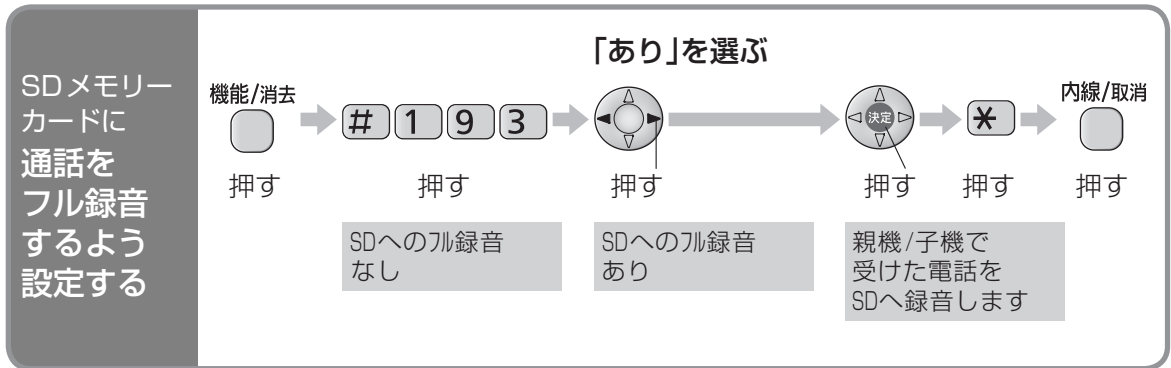

外線電話を受けると

通話が自動的にSDメモリーカードにフル録音されます。

(録音を開始する操作は不要です)

フル録音中は次のように表示します。(親機で電話に出たときのみ)

フル録音中(SD)
SDカードを抜かない

- 子機で電話を受けてもフル録音されます。
- 録音を開始するときの警告の音声は流れません。
- 1件60分まで録音されます。(保留中の時間は含まれません)

■途中でやめるとき

〈親機〉 押す

〈子機〉 * → 0

フル録音されると次のように表示します。

新しい用件が
録音されました

■録音した通話を聞くと

通話を終了したあとで

〈親機〉  押す

〈子機〉  → 

- 再生していない留守番電話の用件も同時に再生されます。
(再生中の操作は  69 ページ「■用件を再生中に親機で…」 「■用件を再生中に子機で…」)

お願い

- SD ランプの点滅中は、SD メモリーカードを抜いたり、電源アダプタを抜いたりしないでください。
(データが破壊されることがあります)

お知らせ

- 次の場合は、フル録音は働きません。
 - 電話をかけたとき(キャッチホン応答を含む)。
 - 内線通話、ドアホン通話。
 - SD メモリーカードが入っていないとき。
 - SD メモリーカードの空き容量がないとき。
 - 通話中に SD メモリーカードを入れたとき。
 - 「用件録音先」を「本体メモリー固定」に設定しているとき。( 111 ページ)
フル録音を使うときは、「SD カード優先」(お買い求め時の設定)に戻してください。
- フル録音中に次の操作をすると、フル録音は中止されます。
 - 通話を拒否する。
- フル録音中に次の操作をすると、フル録音は一時停止されます。外線通話に戻ると録音は再開されます。
 - 保留する。
 - 電話を取りつぐ/3者通話にする。
 - ドアホンに出る。
- フル録音中は、キャッチホンで相手が変わっても、続けて録音されます。

電話帳を保存する／読み込む

親機の電話帳をSDメモリーカードに保存したり、SDメモリーカードに保存した電話帳を親機に読み込んだりすることができます。

● SDメモリーカードに保存された電話帳をご利用になるためには、電話帳を親機に読み込んでください。

SDメモリーカードに電話帳を保存する(10ファイルまで)

● 親機で操作します。

「電話帳をSDへ保存する」を選ぶ

押す → 押す → 押す → 押す → 押す

電話帳をSDへ保存する

全件数保存しますよろしいですか?
はい=* いいえ=#

保存が終わったら 内線/取消 押す

● 親機で操作します。

「SDの電話帳を読み込む」を選ぶ **ファイルを選ぶ**

押す → 押す → 押す → くり返し押す → 押す → (続く)

SDの電話帳を読み込む

1/10 電話帳ファイルが保存された日時
11月 3日 18:59
0000001.TXT 保存されている電話帳ファイル名

SDメモリーカードの電話帳を親機に読み込む

(続き) ■ 親機に登録されている電話帳に追加するとき(追加読込)

押す → 押す → 押す

電話帳に追加しますか?
はい=* いいえ=#

読み込みが終わったら 内線/取消 押す

■ 親機に登録されている電話帳を置き替えるとき(上書読込)

押す → 押す → 押す

電話帳に上書きしますか?
はい=* いいえ=#

読み込みが終わったら 内線/取消 押す

■ SDメモリーカードの電話帳ファイルを1件ずつ選んで消去するとき

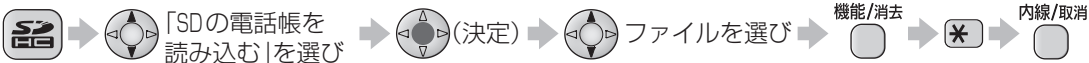

● 保存された電話帳ファイルをパソコンで読み取り専用を設定していても、上記操作で電話帳を消去するとファイルは消去されます。

お願い

- SD ランプの点滅中は、SD メモリーカードを抜いたり、電源アダプタを抜いたりしないでください。(データが破壊されることがあります)

お知らせ

- 電話帳は、まとめてひとつのファイルに保存されます。1 件ずつ選んで保存することはできません。
- 「追加読込」で SD メモリーカードの電話帳を読み込むとき
 - 親機の電話帳に同じ内容があるときは、追加登録されません。(名前が同じでも電話番号やグループが違うときは登録されます)
 - 親機の電話帳の空き件数がなくなると終了します。
- 「上書読込」で SD メモリーカードの電話帳を読み込むとき
 - ワンタッチダイヤルの登録は消去されます。(☞ 64 ページ)
 - おやすみ特定着信の登録は消去されます。(☞ 107 ページ)
 - 「未登録番号」(☞ 98 ページ)は解除(設定:受ける)されます。
- SD メモリーカードから読み込んだ電話帳の電話帳読み上げは、新規登録時の状態に設定されます。(☞ 60・61 ページ)

SDメモリーカードをフォーマット・整理する

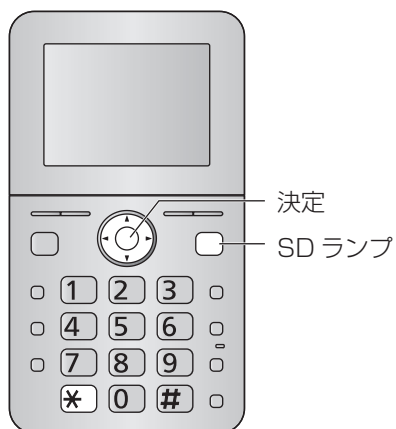

SDメモリーカードをフォーマットする

パソコンなどの他の機器でフォーマットされたSDメモリーカードは、消去などの処理速度が遅くなったり、本商品で使用できなくなる場合があります。必ず本商品でフォーマットしてからご使用ください。

- フォーマットすると、SDメモリーカードに記録されているデータはすべて消去され、元に戻すことができません。大切なデータはパソコンなどに保存したあと、フォーマットしてください。

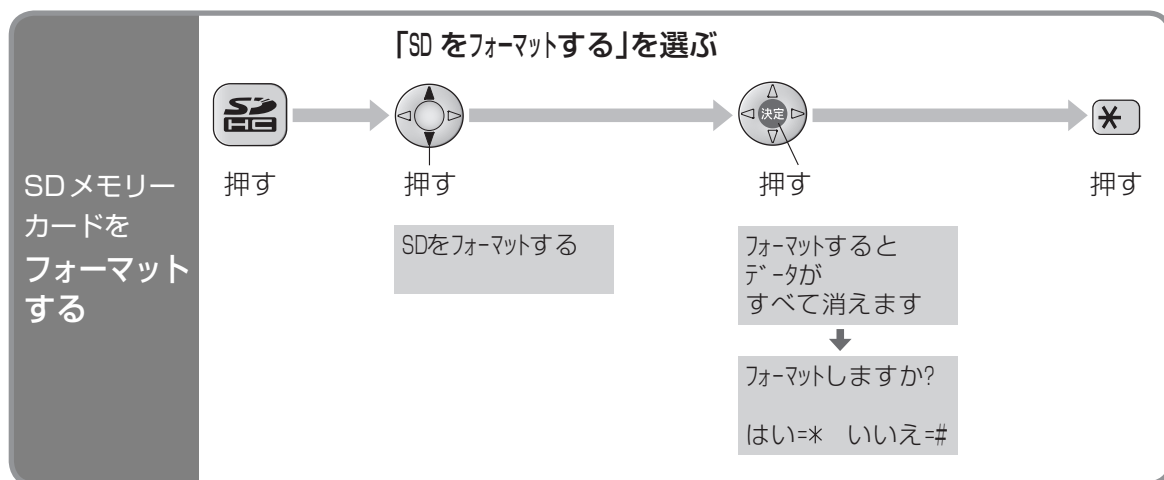

SDメモリーカードのデータを整理する

パソコンなどでフォルダーやファイルを消去したり、名前を変更したために、本商品で表示できない不要なデータが残ったときに行ってください。

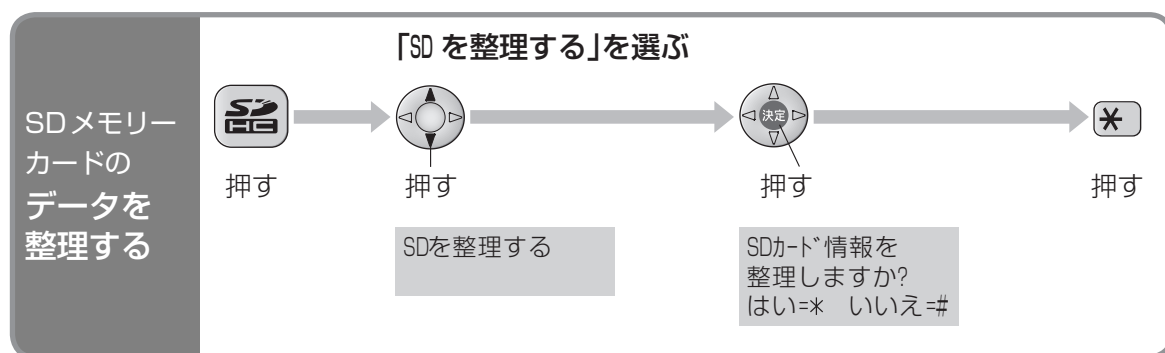

お願い

- SDランプの点滅中は、SDメモリーカードを抜いたり、電源アダプタを抜いたりしないでください。(データが破壊されることがあります)

お知らせ

- SDメモリーカードの書き込み禁止スイッチを「LOCK」側にしているときはフォーマットやデータの整理ができません。書き込み禁止スイッチを解除してください。(75ページ)

ナンバー・ディスプレイ

本商品は、当社の **ND** **ナンバー・ディスプレイ** ネームディスプレイ/キャッチホンディスプレイ に対応しています。

こんなことができます

■ ナンバー・ディスプレイ (当社との契約が必要です)

電話をかけた方が電話番号を通知してかけてきた場合、かけた方の電話番号が受信側のディスプレイに表示されるサービスです。このサービスを使って、本商品では以下のようなことができます。

- かけてきた相手の電話番号をディスプレイで確認してから電話に出る
- 電話帳に登録している電話番号と一致したときは、ディスプレイで相手の「名前」を確認してから電話に出る (☎ 90 ページ)
- 電話帳に登録している電話番号と一致したときは、音声で相手の名前(「フリガナ」)やグループ名を確認してから電話に出る(着信読み上げ) (☎ 100 ページ) (グループ読み上げ) (☎ 101 ページ)
- かけてきた相手の電話番号が着信メモリーに記憶されるので、それを使って電話をかけるなど (☎ 92 ページ)
- 非通知でかけてきた電話を受けない(非通知着信拒否/留守応答) (☎ 96 ページ)
- 公衆電話からかけてきた電話を受けない(公衆電話着信拒否/留守応答) (☎ 96 ページ)
- 表示圏外からかけてきた電話を受けない(表示圏外着信拒否/留守応答) (☎ 97 ページ)
- 受けたくない電話を拒否(迷惑電話着信拒否) (☎ 95 ページ)
- 迷惑電話着信拒否に登録していない相手でも、電話番号を見て、通話拒否のメッセージを流す(通話拒否) (☎ 44 ページ)
- かけてきた相手の電話番号によって、鳴らす電話機を限定する(指定呼出) (☎ 94 ページ)
- グループごとに呼出音を変える(着信鳴り分け) (☎ 99 ページ)
- 親機の電話帳に登録されていない相手からの電話を一時的に受けない(未登録番号着信拒否/留守応答) (☎ 98 ページ)
- おやすみモード中でも、特定の相手のみ呼出音を鳴らす(おやすみ特定着信) (☎ 107 ページ)

■ ネーム・ディスプレイ (当社との契約が必要です)

電話をかけた方が企業名や名前などを通知してかけてきた場合、電話帳に登録していない相手であっても、かけた方の企業名や名前が受信側のディスプレイに表示されるサービスです (☎ 90 ページ)。電話帳に登録している電話番号と一致したときは、電話帳に登録した内容で表示します。

■ キャッチホン・ディスプレイ (当社との契約が必要です)

電話でお話しているとき、別の人からかかってきた電話番号などをディスプレイで確認してから、電話に出ることができるサービスです (☎ 91 ページ)。ネーム・ディスプレイを契約していると相手の名前も表示します。電話帳に登録している電話番号と一致したときは、電話帳に登録した内容を表示します。

ナンバー・ディスプレイを利用するには

1 当社と契約する

お問い合わせ・お申し込み

2 ナンバー・ディスプレイの設定をする

本商品は、お買い求め時は「自動」に設定されています。

局番なしの「116」

3 電話がかかってくると 相手の名前・電話番号が表示される

■ ナンバー・ディスプレイを利用するには、当社との契約が必要です。(☎ 下記)

➡ 工事終了後にサービスを利用できます。

■ キャッチホン・ディスプレイ契約時は、次の設定をしてください。

機能/消去 ➡ # 1 3 7 ➡ 「あり」を選び(解約時は「なし」を選び) ➡ (決定) ➡ 内線/取消

■ ナンバー・ディスプレイの利用をやめるには(当社への連絡が必要です)

機能/消去 ➡ # 1 3 3 ➡ 「なし」を選び ➡ (決定) ➡ 内線/取消

自分の電話番号を相手に通知するかしない(非通知)か選べます

	常に決めておく(回線ごと)	かけるたびに選ぶ(通話ごと)
通知するとき	当社に「通常通知」申し込み。	1 8 6 をつけてかける(☎ 38 ページ)
通知しないとき	当社に「通常非通知」申し込み。	1 8 4 をつけてかける(☎ 38 ページ)

契約について(2009年9月現在)

種類	工事費	月額使用料	申込先	主なサービスの内容
ナンバー・ディスプレイ	有料	有料	局番なしの 116	かけてきた相手の電話番号を表示する
ネーム・ディスプレイ ^{*1}	無料			かけてきた相手の名前や会社名を表示する
キャッチホン・ディスプレイ ^{*2}	有料			キャッチホンの電話番号を表示する

※ 1 ネーム・ディスプレイ契約のほかに、ナンバー・ディスプレイの契約が必要です。

※ 2 キャッチホン・ディスプレイ契約のほかに、ナンバー・ディスプレイおよびキャッチホン、キャッチホンⅡ、マジックボックス、ボイスワープⅡ、話中時転送サービスのいずれか 1 つの契約が必要です。

お知らせ

- ナンバー・ディスプレイ契約時には、「ナンバー・ディスプレイ」を「自動」または「あり」に設定してください。(お買い求め時は、「自動」に設定されています)
- 停電時は、ナンバー・ディスプレイはご利用になれません。
- 当社の他のサービスと同時に使えない場合があります。詳しくは局番なしの 116 番にお問い合わせください。
- 当社の ISDN 回線をご利用の場合
 - ➡ 接続するターミナルアダプターによっては表示されない場合があります。ナンバー・ディスプレイ対応のアナログポートのあるターミナルアダプターなどを接続してください。
- 構内交換機 (PBX)、ホームテレホンと接続している場合
 - ➡ 本商品のナンバー・ディスプレイ機能を利用できない場合があります。接続する構内交換機 (PBX)、ホームテレホンの仕様をご確認ください。
- 電話機を並列に接続しないでください。(誤作動の原因になります)

ナンバー・ディスプレイ (続き)

電話がかかってくると(ナンバー・ディスプレイ、ネーム・ディスプレイご利用時)

相手の電話番号を表示

- 電話帳に登録した相手は
〈親機〉名前を表示します。「文字表示サイズ切替」を「ふつう」に設定する(☎ 113 ページ)と、
名前が全角 8 文字／半角 16 文字以下の場合には電話番号も表示します。
- 「文字表示サイズ切替」(☎ 113 ページ)が「大」のとき
- 「文字表示サイズ切替」(☎ 113 ページ)が「ふつう」のとき

友人 太郎

(お買い求め時の設定)

友人 太郎

0312342222

〈子機〉名前と電話番号を表示します。

友人 太郎

0312342222

■相手の名前を読み上げるには

(☎ 100 ページ「着信読み上げについて」)

- SD メモリーカードに電話帳を保存しただけでは、名前を表示しません。
- ネーム・ディスプレイを使うと
〈親機〉名前(最大全角 10 文字)を表示します。「文字表示サイズ切替」を「ふつう」に設定する
(☎ 113 ページ)と、名前が全角 8 文字以下の場合には電話番号も表示します。
〈子機〉名前(最大全角 10 文字)と電話番号を表示します。
- 親機・子機とも、電話帳に登録された相手は、電話帳に登録した内容を表示します。
- ネーム・ディスプレイで名前が表示されないとき
▶ かけてきた相手が名前を表示するように当社に申し込んでいないことがあります。
- 本商品で表示できる漢字(JIS 第 1 水準、JIS 第 2 水準)以外の漢字コードを受信したときは、自動的に「※」に変わります。
- 通話中に相手の電話番号は確認できません。

相手の名前や電話番号を確認してから電話に出る

- 日時と電話番号を着信メモリーに記憶します。(30 件まで) (☎ 92 ページ)
- 電話に出なかったときは、着信メモリーランプが点灯します。(☎ 92 ページ)
(留守番電話が応答したときも点灯します)

■こんな表示が出たとき

親機の表示	子機の表示	相手がこんなとき	着信メモリー
非通知		電話番号を通知していない	記憶される
公衆電話		公衆電話から	
表示圏外		海外など番号を通知できない電話	
表示できません	外線着信中	回線状態が悪いとき	記憶されない
外線着信中		電話番号の信号が送られてきていない	

お知らせ

- ナンバー・ディスプレイなどで電話帳に登録されていない発信電話番号、発信者名情報を受信した場合は、着信メモリー(☎ 92 ページ)から登録することができます。
- ナンバー・ディスプレイをご利用の方で特定の電話番号に対して着信を拒否する設定をしたときは、緊急の場合でも拒否した電話からの着信音は鳴りませんのでご注意ください。
- ナンバー・ディスプレイ契約後の最初の呼び出しでは、呼出音「ブルブル」が鳴った直後に受話器を取ると無音になることがあります。相手番号が表示され、呼出音が鳴ってから電話に出てください。

通話中に別の電話がかかってくると(キャッチホン・ディスプレイご利用時)

通話中に「ピポッ」音のあとに「ププッ」が聞こえ、相手の電話番号を約30秒間表示

- 電話帳に登録した相手は〈親機〉名前を表示します。「文字表示サイズ切替」を「ふつう」に設定する(☎ 113 ページ)と、名前が全角 8 文字/半角 16 文字以下の場合は電話番号も表示します。
 - 「文字表示サイズ切替」(☎ 113 ページ)が「大」のとき
 - 「文字表示サイズ切替」(☎ 113 ページ)が「ふつう」のとき

友人 太郎

友人 太郎
0312342222

(お買い求め時の設定)



〈子機〉名前と電話番号を表示します。

友人 太郎

0312342222



- SD メモリーカードに電話帳を保存しただけでは、名前を表示しません。
- ネーム・ディスプレイも併用できます。(☎ 左ページ「●ネーム・ディスプレイを使うと」)
- 通話中に相手の電話番号は確認できません。

別の電話に出るときは

〈親機〉  押し
  押し → お話する

〈子機〉  押し



元の相手との通話に戻るとき

〈親機〉  押し
  押し

〈子機〉  押し

- 1 人目は保留になり、2 人目と通話できる

お知らせ

- キャッチホン着信時には、親機で約 2 秒、子機で約 3 秒通話が途切れます。また、「ピポッ」という割り込み音とお話し中の声が重なると、電話番号が表示されないことがあります。
- 通話中の声を割り込み音と誤検知して、通話が途切れる場合があります。
- 保留中、留守セット動作中、登録操作中、保留転送中などは、電話番号などが表示されません。
- 留守番電話で用件録音中にキャッチホンが入ったときは、「ピポッ・ビュッ」という音が録音されます。
- 下記の設定をしていてもキャッチホン・ディスプレイでかかってきた場合は機能しません。
 - 迷惑電話着信拒否 (☎ 95 ページ)
 - 公衆電話着信拒否/留守応答 (☎ 96 ページ)
 - 着信鳴り分け (☎ 99 ページ)
 - 未登録番号着信拒否/留守応答 (☎ 98 ページ)
 - 着信読み上げ (☎ 100 ページ)
 - 非通知着信拒否/留守応答 (☎ 96 ページ)
 - 表示圏外着信拒否/留守応答 (☎ 97 ページ)
 - 指定呼出 (☎ 94 ページ)
 - おやすみ特定着信 (☎ 107 ページ)
 - グループ読み上げ (☎ 101 ページ)
- キャッチホンを操作するときは、誤って他のボタンを押さないようにしてください。誤動作または通話が切れる場合があります。
- 通話中にキャッチホンが入ったときは、必ず  (子機では ) を押して切り替えてください。他の方法ではうまく切り替わらないことがあります。

ナンバー・ディスプレイ (続き)

着信メモリー (履歴)を見る・使う(ナンバー・ディスプレイご利用時)

着信メモリーは、親機・子機共通で 30 件まで。

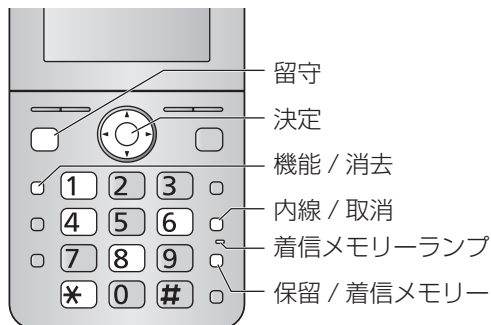

お知らせ

- 着信メモリーの相手に 184 や 186 をつけてかけるとき(親機のみ) (☎ 89 ページ)

1 8 4 (または 1 8 6) → 留守 (ポーズ)

→ 保留/着信メモリー → 相手を選び → 取る

(ポーズを入れないと誤発信することがあります。かけられないときは☎ 124 ページ)

- 電話帳に登録した相手からの着信は〈親機〉電話番号の代わりに名前を表示します。

- 電話番号を確認するには 押す。

〔文字表示サイズ切替〕を「ふつう」に設定 (☎ 113 ページ)したときと同じ表示に一時的に切り替わり、名前と電話番号を表示します)

〈子機〉名前と電話番号を交互に表示します。

- かけてきた相手の方の電話番号が 30 件を超えたときは、古い順から消去されます。
- 非通知や表示圏外などの相手は、電話をかけたり、電話帳の登録ができません。

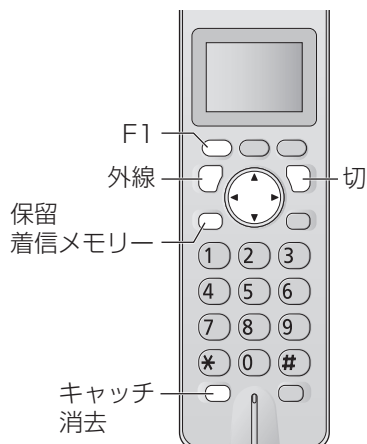

親機で着信メモリーを見る

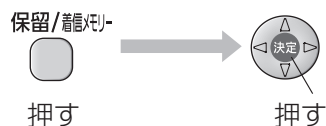

着信メモリー
新規(*マーク) 3件

電話に出なかった
着信メモリーの件数

- 終わるには 押す

- 途中で終わっても[*]は消え、着信メモリーランプが消灯します。

- 音声案内が流れないようにするには (☎ 30 ページ)

子機で着信メモリーを見る

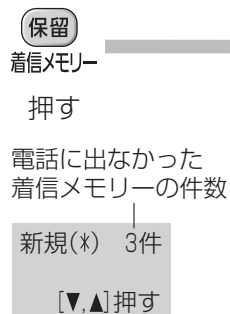

新規(*) 3件

[▼,▲] 押す

- 終わるには 押す

- 途中で終わっても[*]は消えます。

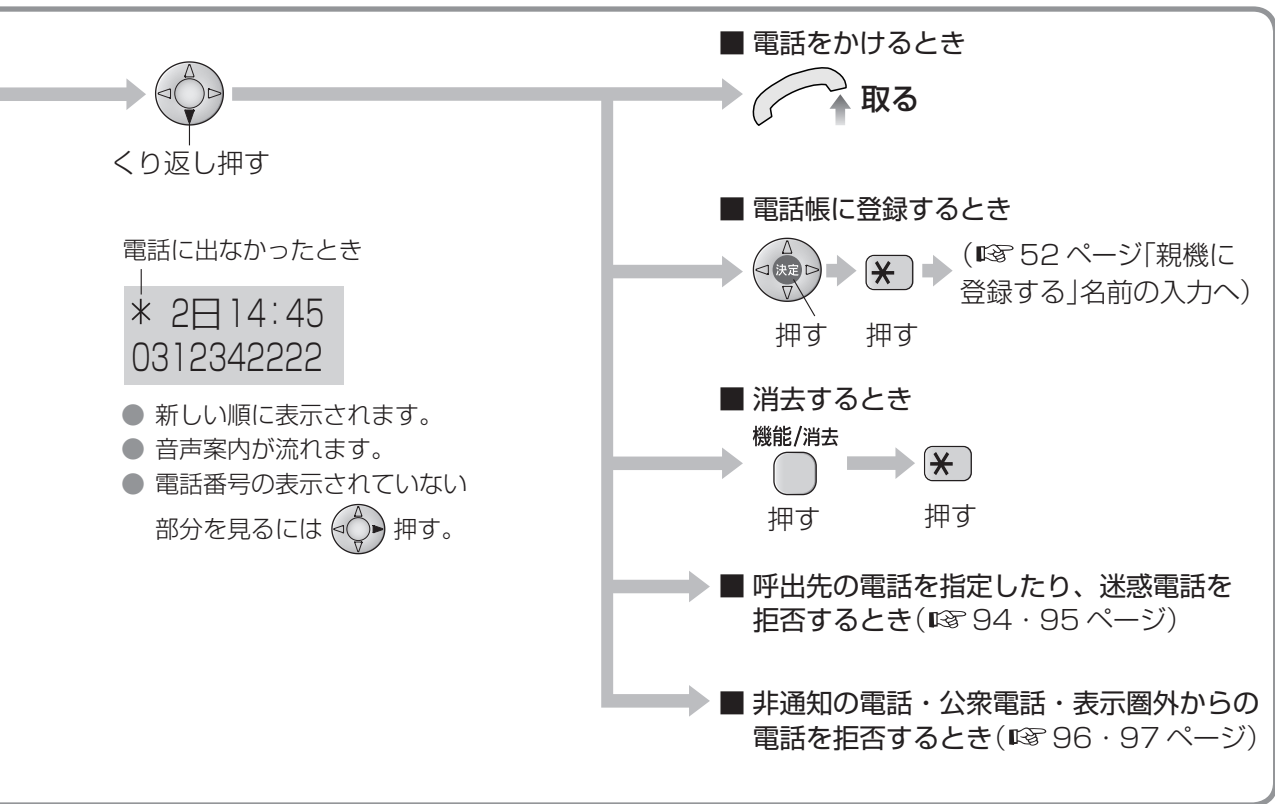

ナンバーディスプレイ

■ すべて消去するには

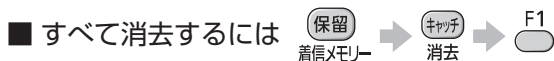
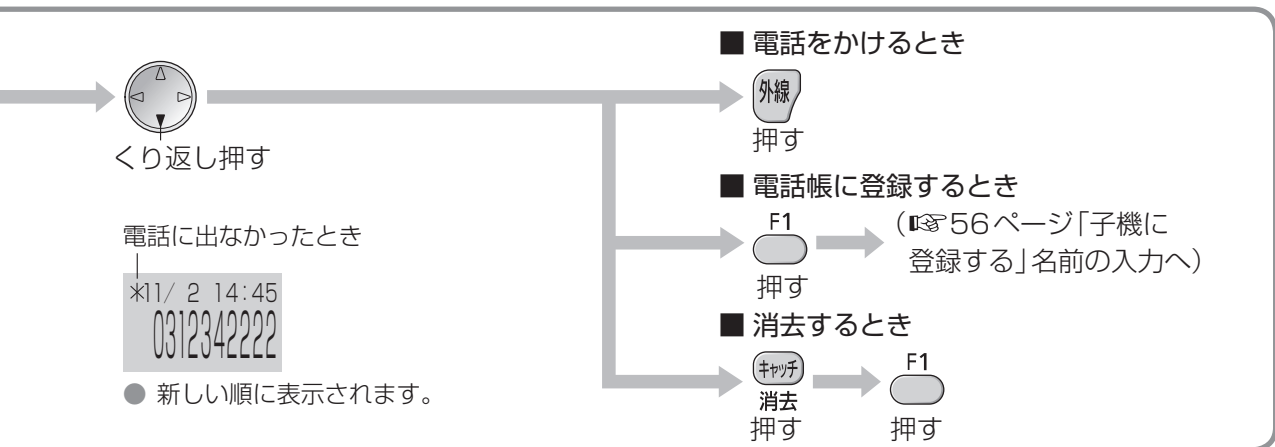

ナンバー・ディスプレイ (続き)

相手によって受けかたを変える(ナンバー・ディスプレイご利用時)

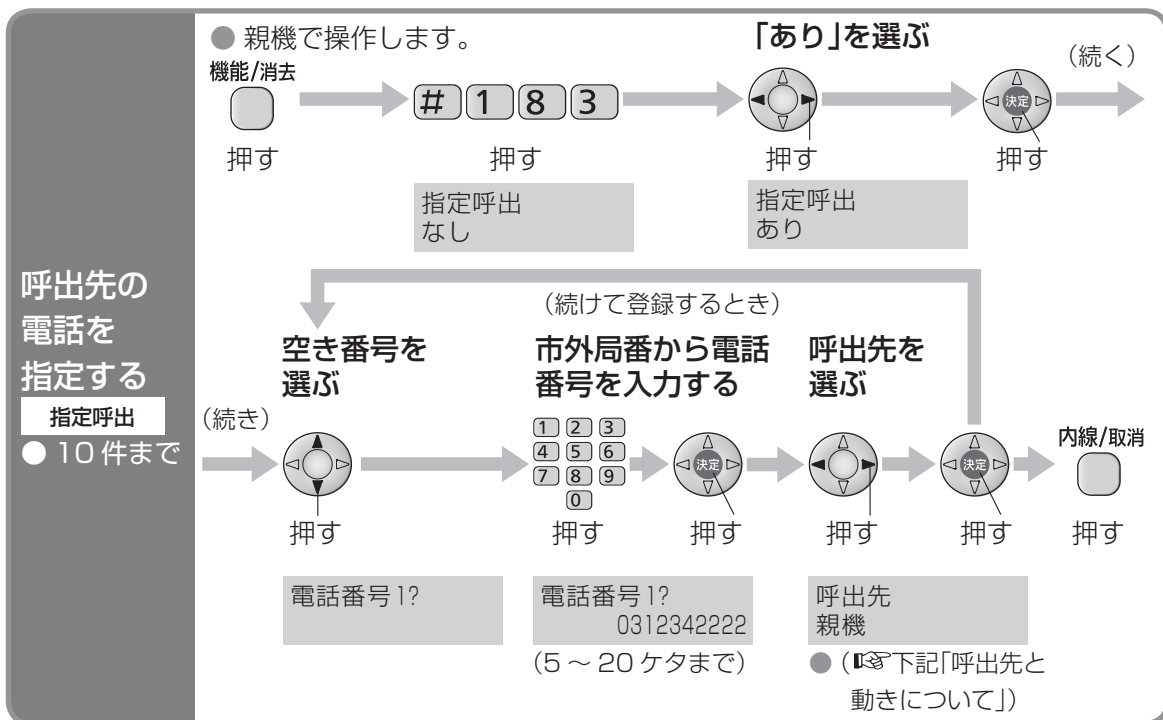

● 呼出先と動きについて

「親機」: 親機だけ呼び出す(留守セットしているときは、用件を録音できます) ※

「子機1」: 子機1だけ呼び出す(留守セットしているときは、用件を録音できます) ※

(子機が2台以上のときは、子機を選べます)

※留守番電話が応答すると、親機と子機のスピーカーから応答メッセージと相手の声が聞こえます。

■ 着信メモリーから登録するとき

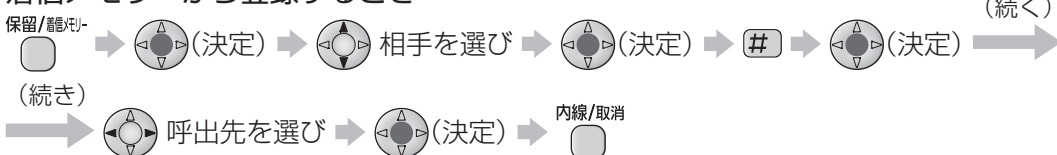

■ 解除するとき

(個別に)

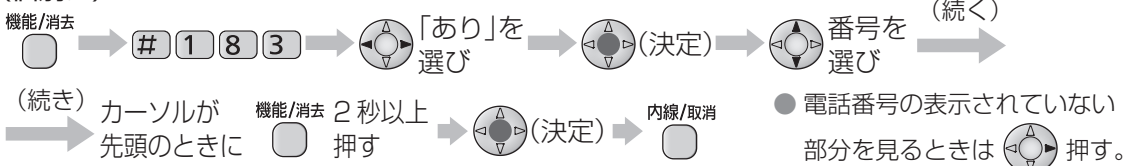

(すべて)

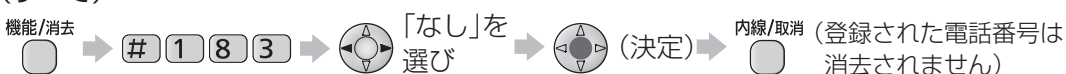

お知らせ

- キャッチホン・ディスプレイご利用時、通話中にキャッチホンが入っても上記機能は動きません。
- ドアホン通話中に、指定呼出によりドアホン通話をしていない親機または子機に電話がかかってきたときは、電話を受けることはできません。
- 「モデムダイヤルイン」を「あり」に設定すると、上記機能は動きません。

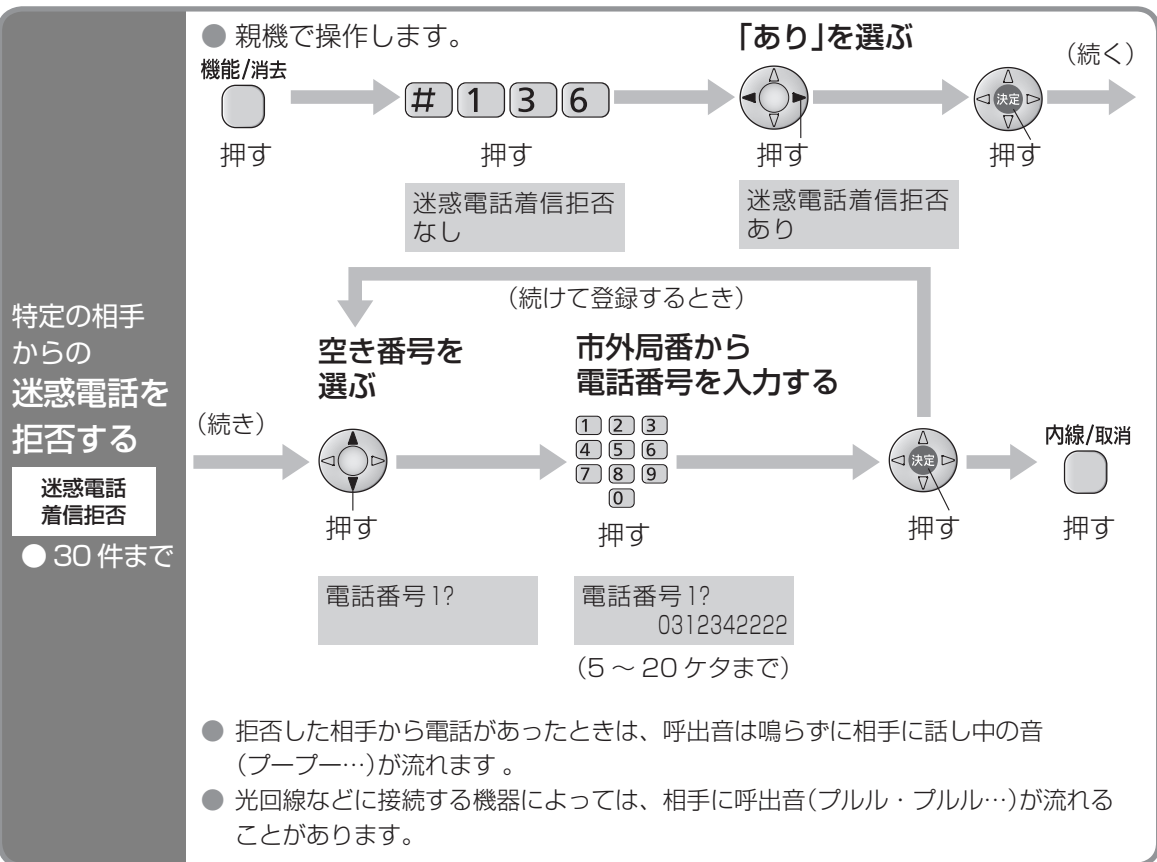

■ 着信メモリーを使って迷惑電話を拒否するとき

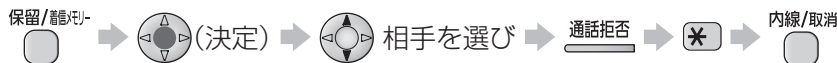

■ 解除するとき (個別に)

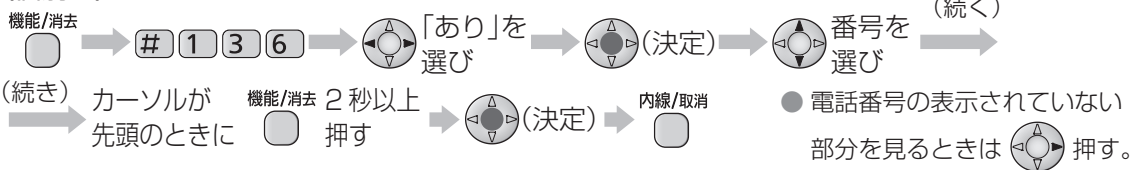

(すべて)



お知らせ

- 通話拒否したあとに設定することもできます。(45 ページ)
- キャッチホン・ディスプレイご利用時、通話中にキャッチホンが入っても上記機能は動きません。
- 着信を拒否する設定にしたときは、緊急の場合でも拒否した電話からの着信音は鳴りませんのでご注意ください。
- 迷惑電話着信拒否に設定した相手から電話があったとき、子機のディスプレイは待機状態のままです。

ナンバー・ディスプレイ (続き)



相手によって受けかたを変える (ナンバー・ディスプレイご利用時)

非通知の電話を受けない

非通知
着信拒否/
留守応答

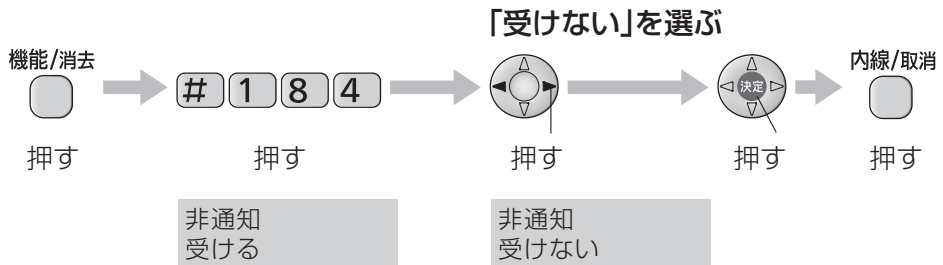

- 設定すると、ディスプレイに「拒否 非通知」と表示されます。
- 非通知の電話は、呼出音が鳴らずに相手にメッセージ ⑤ (☎ 114 ページ) が流れます。

公衆電話からの電話を受けない

公衆電話
着信拒否/
留守応答

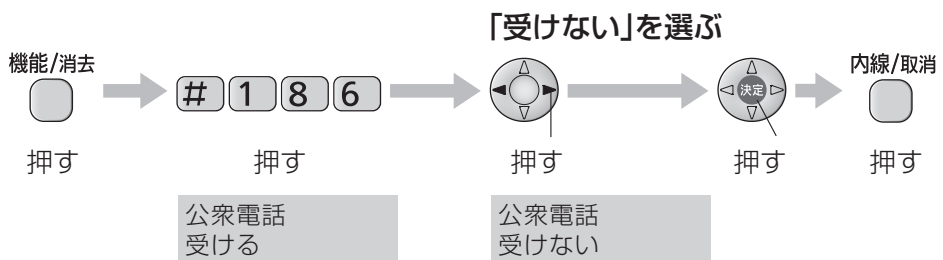

- 設定すると、ディスプレイに「拒否 公衆」と表示されます。
- 公衆電話からの電話は、呼出音が鳴らずに相手にメッセージ ⑥ (☎ 114 ページ) が流れます。

表示圏外

(海外など番号
を通知でき
ない電話)
からの電話
を受けない

表示圏外
着信拒否/
留守応答

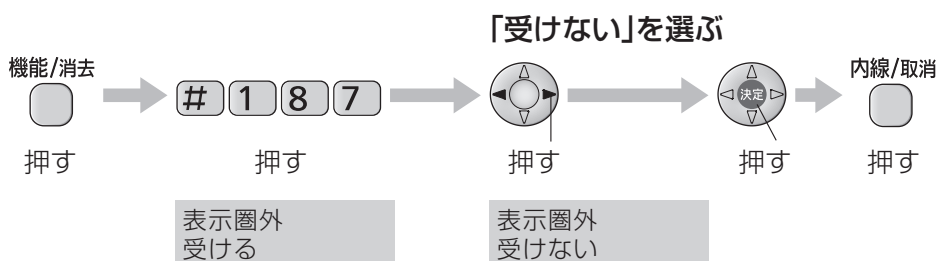

- 設定すると、ディスプレイに「拒否 表示圏外」と表示されます。
- 表示圏外からの電話は、呼出音が鳴らずに相手にメッセージ⑦(☎ 114 ページ)が流れます。

- 非通知、公衆電話、表示圏外の設定で、「録音」を選ぶと、留守セットしてなくても留守番電話が応答し、相手の声確かめてから電話に出られます。(留守番電話が応答すると、親機と子機のスピーカーから応答メッセージと相手の声が聞こえます)

■ 着信メモリーを使って、非通知の電話・公衆電話・表示圏外からの電話を拒否するとき

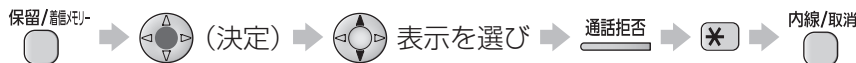

■ 解除するとき



お知らせ

- 通話拒否したあとに設定することもできます。(☎ 45 ページ)
- キャッチホン・ディスプレイをご利用時、通話中にキャッチホンが入っても非通知、公衆電話、表示圏外の着信拒否機能は働きません。
- 内線通話中、ドアホン通話中は、非通知、公衆電話、表示圏外の着信拒否機能は働きません。
- 着信を拒否する設定にしたときは、緊急の場合でも拒否した電話からの着信音は鳴りませんのでご注意ください。
- 050IP 電話サービスをご利用の場合、非通知着信拒否に設定すると、公衆電話や表示圏外からの着信を、着信拒否してしまう場合があります。ご契約の 050IP 電話サービス事業者にご確認ください。

ナンバー・ディスプレイ (続き)



決定
機能/消去
内線/取消

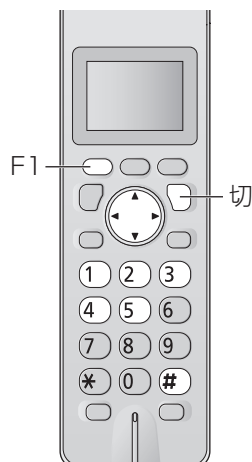

F1 切

相手によって受けかたを変える(ナンバー・ディスプレイご利用時)

親機の電話帳に登録していない相手からの電話を、約8時間受けないようにすることができます。

親機の
電話帳に
未登録の
相手からの
電話を
一時的に
受けない

未登録番号
着信拒否/
留守応答

● 親機で操作します。

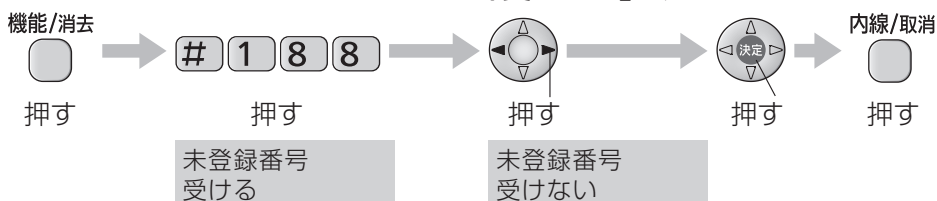

「受けない」を選ぶ

● 設定すると、ディスプレイに「拒否 未登録 No.」と表示されます。

● 親機の電話帳に登録していない相手から電話があったときは、呼出音が鳴らずに相手にメッセージ⑧(☎ 114 ページ)が流れます。

- 「受けない」に設定していても、約8時間後に自動的に解除(設定:受ける)されます。
 - 「受けない」に設定しているときに、再度設定すると、再設定してから約8時間拒否されます。
- 「録音」を選ぶと、留守セットしてなくても留守番電話が応答し、相手の声を確かめてから電話に出られます。(留守番電話が応答すると、親機と子機のスピーカーから応答メッセージと相手の声が聞こえます)(次に設定するまで、設定は変わりません。)
- 拒否した相手の電話番号を着信メモリーで確認することができます。(☎ 92 ページ)

■ 解除するとき



お知らせ

- 親機の電話帳に、5ケタ以上の番号が登録されていないときは、設定できません。
- 親機の電話帳の内容をすべて消去すると、自動的に解除(設定:受ける)されます。
- 4ケタ以内の番号は拒否されません。
- キャッチホン・ディスプレイをご利用時、通話中にキャッチホンが入っても上記機能は動きません。
- 「受けない」に設定しているときに、停電したり、電源アダプタを抜くと解除(設定:受ける)されます。
- モデムダイヤルインで、子機のみ電話がかかってきたときは、上記機能は動きません。
- SDメモリーカードに保存されている電話帳を「上書読込」で読み込むと、自動的に解除(設定:受ける)されます。(☎ 84 ページ「SDメモリーカードの電話帳を親機に読み込む」)

相手によって呼出音を変える〈着信鳴り分け〉 (ナンバー・ディスプレイご利用時)

電話帳のグループ(事前に登録が必要 52・56 ページ)、非通知、公衆電話、表示圏外ごとに
変えられます。

着信鳴り分けを使うには、「着信読み上げ」を解除してください。(100 ページ「解除するとき」)
(お買い求め時は「着信読み上げ」が設定されています)

- 電話帳に登録していない電話番号からかかってくると、「呼出音を変える」(108 ページ)で設定した呼出音が鳴ります。着信鳴り分けでは、「呼出音を変える」(108 ページ)で設定した呼出音以外を選ぶことをお勧めします。(同じ呼出音にすると、区別がつかなくなります)

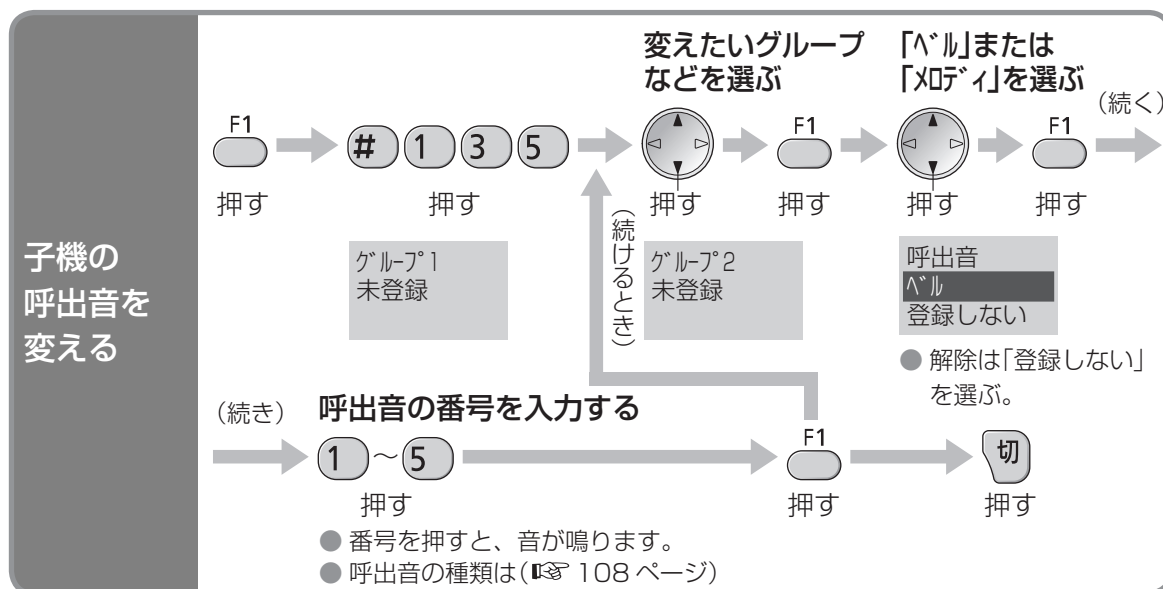
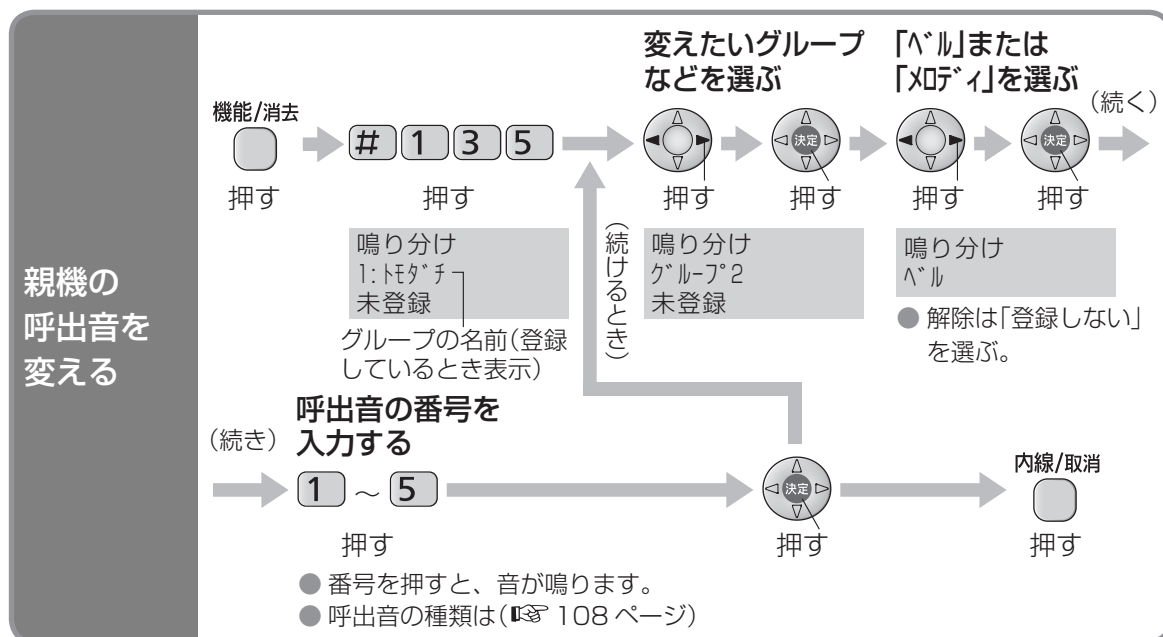

お知らせ

- キャッチホン・ディスプレイご利用時、通話中にキャッチホンが入っても上記機能は動きません。
- 内線通話中、ドアホン通話中は、上記機能は動きません。
- グループごとに呼出音を変える場合は、あらかじめ、電話帳の電話番号をグループに分けて登録しておいてください。

ナンバー・ディスプレイ (続き)

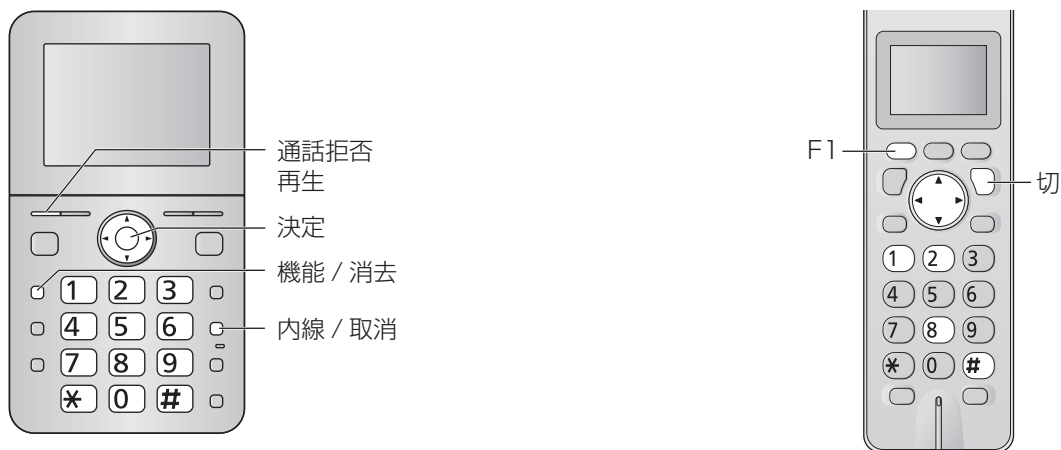

着信読み上げについて(ナンバー・ディスプレイご利用時)

- 親機の電話帳に登録している相手から電話がかかってくると、該当する親機の電話帳のフリガナを読み上げます。子機でも親機の電話帳のフリガナを読み上げます。
 - 「ベル1」→「フリガナの読み上げ」をくり返します。
 - 例：フリガナが「ウヅンタウ」の場合
「ブルルルルルル」→「ユウジン タロウさんです」→「ブルルルルルル」
→「ユウジン タロウさんです」…
- 非通知、公衆電話、表示圏外の相手から電話がかかってきたときは、「非通知です」、「公衆電話です」、「表示圏外です」と音声でお知らせします。

■ 解除するとき



お知らせ

- 着信読み上げの音量は
 - 呼出音量(☎ 109 ページ)の設定によって変わります。
 - 通常の呼出音に比べて、小さくなります。
- 着信読み上げのフリガナの読み上げかたは、電話帳読み上げと同じです。
〔読み上げる名前に「さん」をとる／つける〕(☎ 60 ページ)や〔アクセントの位置を変更する〕(☎ 61 ページ)こともできます。
- 子機の着信読み上げが「あり」になっていても、親機の着信読み上げが「なし」になっていると、子機の着信読み上げは働きません。
- 呼出音を変更しても、着信読み上げで鳴る「ベル1」は変更されません。
- 着信読み上げが働いているときは、着信鳴り分け(☎ 99 ページ)は働きません。
- おやすみモードのときは、読み上げません。
- キャッチホン・ディスプレイご利用時、通話中にキャッチホンが入っても上記機能は働きません。
- 内線通話中、ドアホン通話中は、上記機能は働きません。

グループ読み上げについて(ナンバー・ディスプレイご利用時)

- 親機の電話帳に登録している相手から電話がかかってきたときに、該当する親機の電話帳のグループ名を読み上げるようにすることができます。親機で「グループ読み上げ」を「あり」に設定すると、子機でも親機の電話帳のグループの名前を読み上げます。
 - 「ベル1」→「グループの名前読み上げ」→「フリガナの読み上げ」をくり返します。
例：グループの名前が「トモダチ」、フリガナが「ユウジン タロウさんです」の場合
「ブルルルルルルル」→「トモダチ」→「ユウジン タロウさんです」→「ブルルルルルルル」→「トモダチ」→「ユウジン タロウさんです」…
- 「着信読み上げ」を「あり」に設定しておいてください。「なし」に設定するとグループ読み上げは働きません。(☎左ページ)

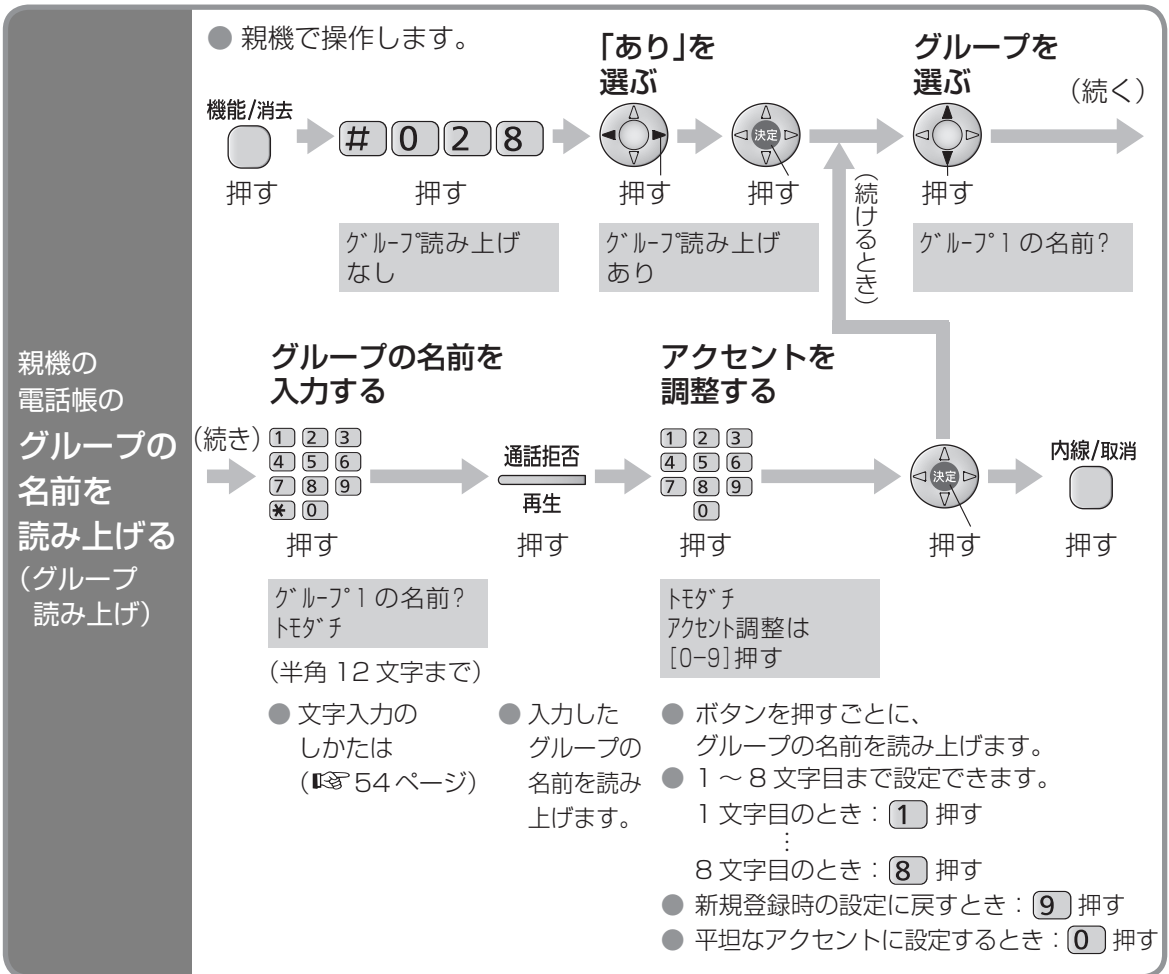

お知らせ

- グループ読み上げの音量は、呼出音量(☎109ページ)の設定によって変わります。
- グループ読み上げの音声は、肉声と比べると発音やイントネーションが不自然に聞こえることがあります。
- グループの名前に記号を使っていると、その部分は読み上げません。
- グループの名前の小文字や濁点・半濁点にはアクセント設定できないことがあります。
- グループの名前を登録していないグループは読み上げません。
- グループの名前を登録すると、親機の電話帳登録時や検索時に表示されます。
- おやすみモードのときは、読み上げません。
- キャッチホン・ディスプレイご利用時、通話中にキャッチホンが入っても上記機能は働きません。
- 内線通話中、ドアホン通話中は、上記機能は働きません。

モデムダイヤルイン

モデムダイヤルイン、マイナンバーとは

1つの回線で複数の電話番号を使うことができます。

本商品のモデムダイヤルイン機能を使うと、ひかり電話の追加番号(マイナンバー)を利用することもできます。

■電話がかかってくると…

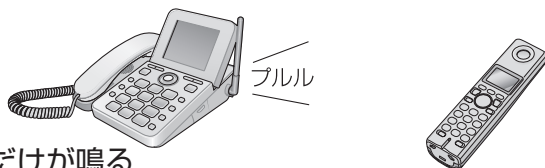

番号ごとに設定した親機や子機だけが鳴る

- 親機を呼び出し先に設定すると、留守番電話での応答もできます。
(留守番電話が応答すると、親機とすべての子機のスピーカーから応答メッセージと相手の声が聞こえます)
- 呼び出し中は、呼び出し先に設定していない親機や子機では、電話に出られません。

お知らせ

- 本商品で設定できるモデムダイヤルイン番号は最大5つです。
- モデムダイヤルインに設定されていない番号にかかってくると、親機とすべての子機の呼出音が鳴ります。
- おやすみモード中は、モデムダイヤルインによる子機の呼び出しはできません。おやすみモード中に子機だけを呼び出す番号にかかってきたときは、電話を受けることができません。
- 外線通話中にキャッチホンが入ってもモデムダイヤルインの設定による呼び出しは働きません。
外線通話中の親機または子機にキャッチ音が聞こえますので、キャッチホンを受ける操作をしてください。
(☎ 40 ページ「キャッチホンを受ける」)
- 迷惑電話着信拒否、非通知着信拒否 / 留守応答、公衆電話着信拒否 / 留守応答、表示圏外着信拒否 / 留守応答(☎ 95 ~ 97 ページ)に設定している相手から電話がかかってきたときは、モデムダイヤルインによる呼び出しは働きません。
- モデムダイヤルインを「あり」に設定すると、指定呼出(☎ 94 ページ)は働きません。
- モデムダイヤルインによる子機だけの呼び出しのときは、留守番電話での応答、未登録番号着信拒否 / 留守応答(☎ 98 ページ)は働きません。
- ドアホン通話中に、ドアホン通話をしていない親機または子機を呼び出す番号に電話がかかってきたときは、電話を受けることはできません。
- 電話がかかってきたときは、つながる(呼出音が鳴る)までに約4~10秒かかります。
- トールセーバー(☎ 72 ページ)がうまく働かないことがあります。
- 発信者番号は主番号での通知となります。

モデムダイヤルイン、マイナンバーを利用するには(当社との契約が必要です)

■契約の前にご確認ください。

- 本商品では複数の電話番号は同時に通話できません。
- ホームテレホン・構内交換機(PBX)では使用できません。
- 他サービスとの併用や契約・工事についてのお問い合わせは、局番なしの116へ

当社と契約する
(有料)

連絡が来る

必ずサービス開始後に設定する
(☎ 右ページ)

お願い

- 1回線に複数の電話機・ファクスなどを並列接続しないでください。(誤動作の原因)
- 本商品は「PBダイヤルイン」には対応していません。「モデムダイヤルイン」を利用してください。
(PBダイヤルインを利用しているときは変更する < 有料 >)

お知らせ

- ISDN回線のときは、ターミナルアダプターの設定が必要です。
- ひかり電話の追加番号(マイナンバー)を利用するときは、VoIPアダプター(ルーター)などの取扱説明書も合わせてお読みください。

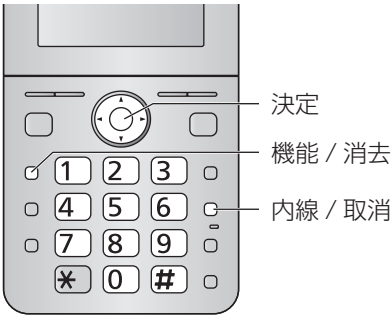

設定のしかた(モデムダイヤルインまたはマイナンバーご利用時)

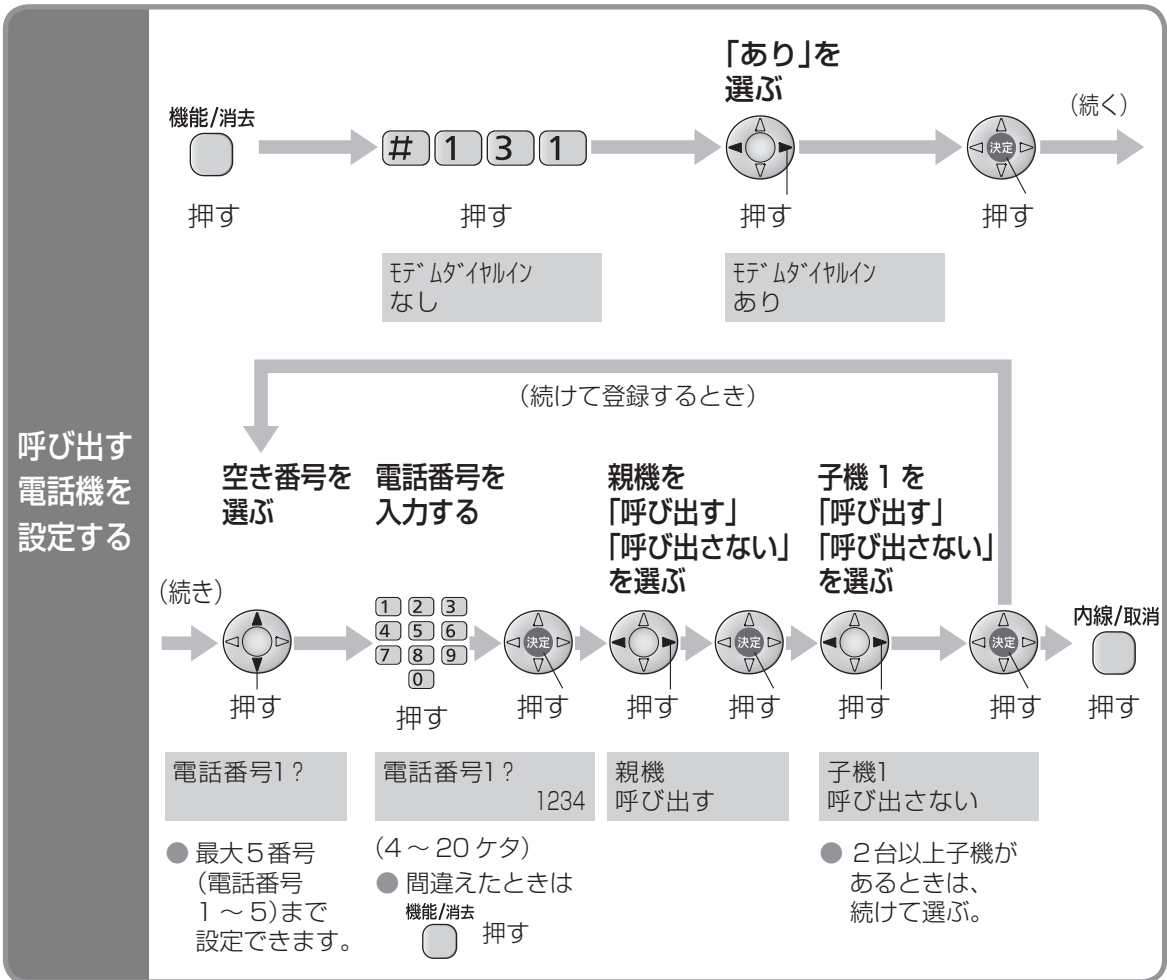

モデムダイヤルイン

■ 利用をやめるには(当社へ連絡し、工事終了後に設定する)



お知らせ

- 電話番号 1～5 には、同じ番号は設定できません。
- 下位のケタがすべて一致していると同一番号と判断されます。
(例) 「5678」と「12345678」は設定できません。

キーロックを使う

お掃除などのとき、誤操作を防ぐため子機の操作ボタンを受けつけないようにできます。





子機での
操作を
できない
ようにする

子機のみ

■ 設定するには
「ピッ」と鳴るまで

3 秒以上押す

キーロックを
設定しました

● 設定するとディスプレイに
 と表示します。

■ 解除するには
「ピッ」と鳴るまで

3 秒以上押す

キーロックを
解除しました

お知らせ

- キーロックを設定すると、
 - 電話をかけることはできません。(「110」「119」などの緊急連絡先にもかけることはできません)
 - 呼出音が鳴っているときに、通話拒否(☎ 44 ページ)やあんしん応答(☎ 46 ページ)の操作をすることはできません。
 - かかってきた電話を受けたり、ドアホンに出ることはできます。
 - 通話中は一時的にキーロックが解除されます。通話を終了すると再度設定されます。
 - 親機の操作はできます。
 - 子機のボタンを押すとディスプレイに次のように表示します。

キーロック解除は
[#] 3秒押す

- 子機の電池がなくなると、キーロックは解除されます。

おやすみモードを使う

(続く)

おやすみになりたいときや、静かにすごしたいとき、おやすみモードにすると、本商品の音を鳴らさないようにできます。

- 毎日指定した時間帯に、おやすみモードをタイマー設定することもできます。(☎ 106 ページ「おやすみタイマー」)
- ナンバー・ディスプレイを利用しているときは、特定の相手からの電話を、呼出音を鳴らして留守番電話が応答するようにできます。(☎ 107 ページ)



- おやすみモードのときは
 - 留守セットされます。(☎ 68 ページ)
 - 親機も子機も呼出音(外線・ドアホン)が鳴りません。(内線の呼出音は鳴ります)
 - 着信読み上げ・グループ読み上げは働きません。(☎ 100・101 ページ)
 - 親機のキー確認音は鳴りません。
 - 留守番電話が応答中のスピーカーからの音声は、聞こえません。(☎ 70 ページ)
 - 音声案内などの音声は流れません。(☎ 30 ページ)

おやすみモードにする	■ 設定するには	■ 解除するには
	<p>* 3 秒以上押す <small>☎ おやすみ(3秒)</small></p> <p>おやすみモードを設定しました</p>	<p>* 3 秒以上押す <small>☎ おやすみ(3秒)</small></p> <p>おやすみモードを解除しました</p>

- おやすみモードのときは、ディスプレイに  と表示し、**留守** が点灯します。

- おやすみモード中に用件が録音されると、「新しい用件が録音されました」と表示されます。

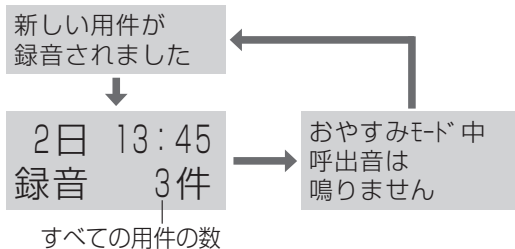

- **通話拒否再生** 押す(新しい用件が再生されます。新しい用件が録音されていなければ、すべての用件が再生されます) (☎ 68 ページ)

お知らせ

- おやすみモードのときは、次の機能は働きません。
 - 用件転送(☎ 73 ページ)
 - ドアホンワープ(☎ 118 ページ)
 - モデムダイヤルインによる子機の呼び出し
(モデムダイヤルインで呼出先が子機のみの場合は、留守番電話の応答もできません)
- おやすみモードのときに、用件録音・通話録音・伝言メッセージのメモリーがいっぱいになると、新しい用件は録音されません。
- おやすみモードのときに留守セットを解除する(親機は **留守**、子機は **F2** → **0**)、詳しくは☎ 69 ページと、おやすみモードも解除されます。

キーロックを使う／おやすみモードを使う

おやすみモードを使う (続き)



おやすみモードにする時間帯を設定する (おやすみタイマー)

おやすみタイマーを設定する

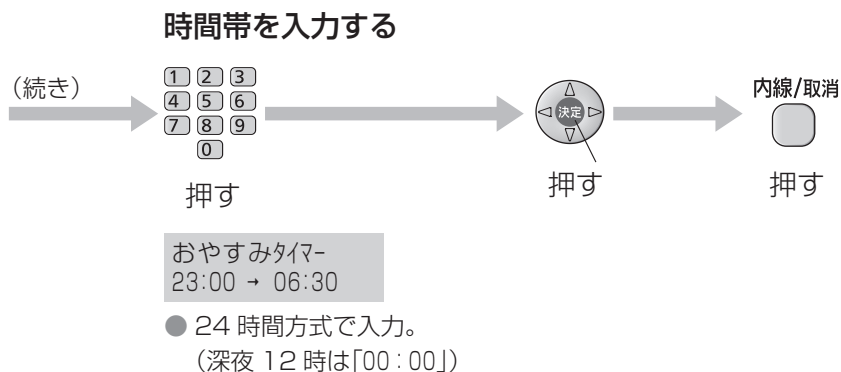
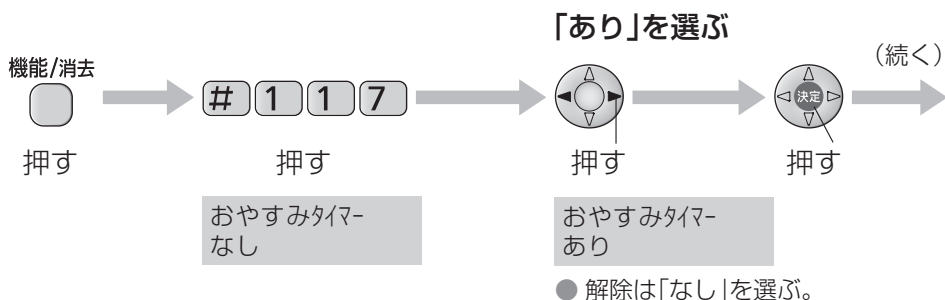

- 設定した時間帯は、ディスプレイに ☾ と表示し、留守 が点灯します。
- おやすみタイマーの設定時間帯の中で上記操作をした場合は、開始時間が過ぎていたため、* を 3 秒以上押しておやすみモードにしてください。

お知らせ

- おやすみタイマー中に、* を 3 秒以上押すと、おやすみモードは解除されます。(おやすみタイマーは解除されません)
- * を押しておやすみモードに設定したときも、おやすみタイマーの終了時間になると、おやすみモードは解除されます。
- ディスプレイに表示される時刻がずれていると、おやすみタイマーが動く時間帯もずれます。ずれているときは、日付・時刻を設定し直してください。(☎ 120 ページ)
- おやすみタイマーを設定した状態で停電があり、復旧した時刻がおやすみタイマーの時間帯でない場合は、* でおやすみモードに設定されていても解除されます。また、日付・時刻が初期値に戻ったときは(☎ 134 ページ)、おやすみタイマーは動きません。日付・時刻を設定し直してください。

おやすみモード中、特定の相手のみ呼出音を鳴らす(ナンバー・ディスプレイ利用時)

- 親機の電話帳に登録している相手のみ登録できます。
- 登録した相手から電話があったときは、呼出音が鳴り、留守番電話が応答します。

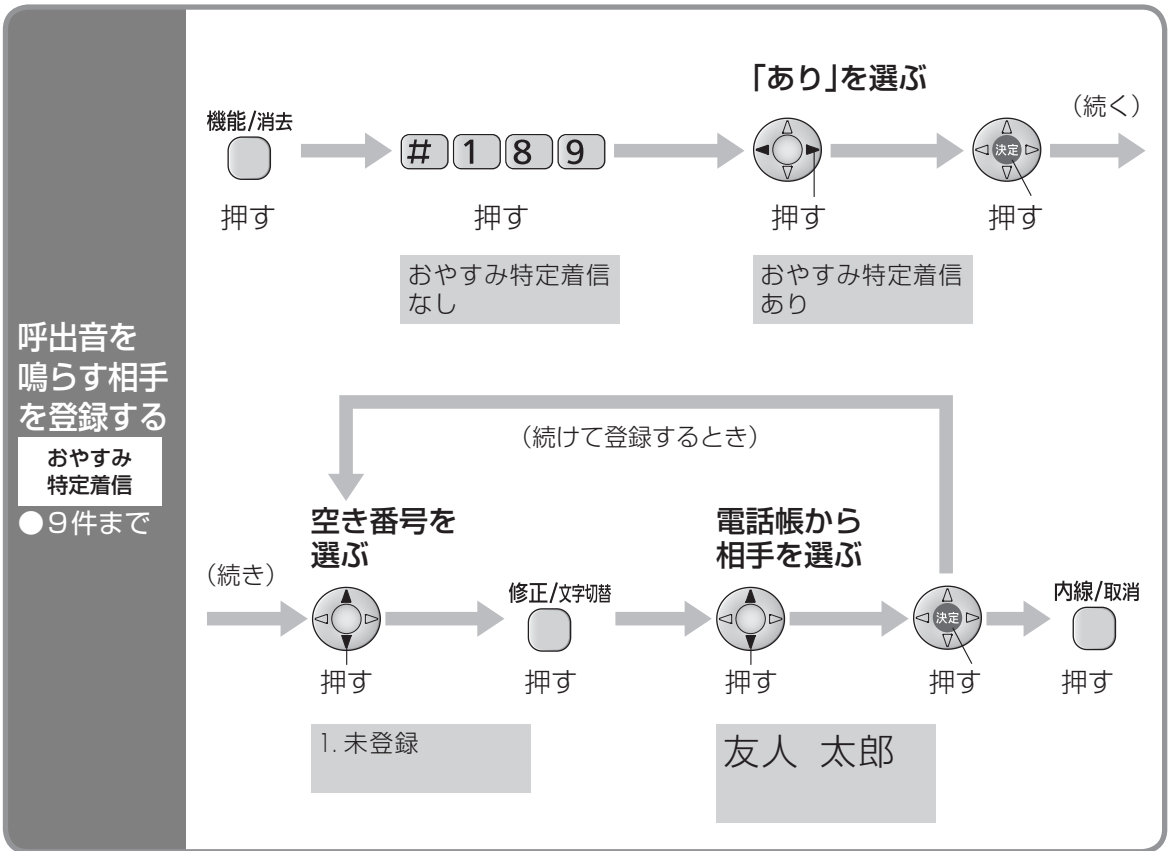

おやすみモードを使う

解除するとき

(個別に)



(すべて)



お知らせ

- 親機の電話帳を修正・消去すると、おやすみ特定着信で登録した番号も修正・消去されます。
- モデムダイヤルインで子機のみ呼び出す番号にかかってきたときは、留守番電話は応答せずに呼出先の子機のみ呼び出します。
- おやすみ特定着信の登録内容を確認しているときや、登録する相手を電話帳から選んでいるときや、解除する番号を選んでいるときに、電話番号を確認するには 押す。
 [「文字表示サイズ切替」を「ふつつ」に設定(☎ 113 ページ)したときと同じ表示に一時的に切り替わり、名前と電話番号を表示します]
- SD メモリーカードに保存されている電話帳を「上書読込」で読み込むと、おやすみ特定着信で登録した番号は消去されます。(☎ 84 ページ「SD メモリーカードの電話帳を親機に読み込む」)

呼出音・音量の設定

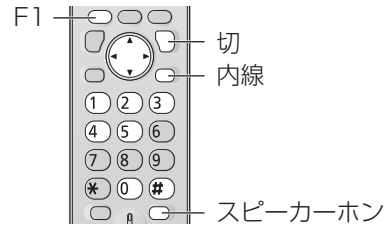
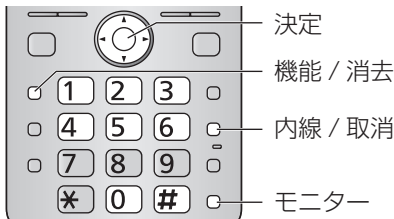

呼出音を変える

親機

電話がかかってきたときの呼出音を変える

機能/消去 押す → # 0 5 4 押す → 決定 押す → 「ベル」または「メロディ」を選ぶ → 1~5 押す → 決定 押す → 内線/取消 押す

呼出音: ベル
呼出音: ベル
呼出音: ベル
呼出音: 2

● 番号を押すと、音が鳴ります。

子機

機能/消去 押す → # 0 5 4 押す → F1 押す → 決定 押す → F1 押す → 「ベル」または「メロディ」を選ぶ → 1~5 押す → F1 押す → 切 押す

呼出音: ベル1
呼出音: メロディ
呼出音: ベル

● 番号を押すと、音が鳴ります。

呼出音の種類

呼出音の種類	呼出音の番号	内容
ベル	1~5	5種類のベル
メロディ	1	JUPITER
	2	ヴァルキューレの騎行
	3	CANTATA (主よ、人の望みの喜びよ)
	4	くるみ割り人形

● 内線通話／ドアホンの呼出音は変更できません。

© 2006 Copyrights Vision Inc.

● 「着信読み上げ」(☎ 100 ページ)が動いているときは、固定の着信音(ベル1)が鳴ります。

内線通話の呼び出しかたを変える

内線通話の呼び出しを音声に変える(音声内線呼び出し)

● 親機で操作します。

機能/消去 押す → # 0 6 6 押す → 決定 押す → 「音声」を選ぶ → 決定 押す → 内線/取消 押す

内線呼出: ベル
内線呼出: 音声



● 呼出音に戻すときは、「ベル」を選ぶ。

〈呼び出す側の操作〉 内線通話をかけて呼出音が2回聞こえたあと、受話器(または子機)を使って相手に呼びかけてください。

〈受ける側の操作〉 内線通話の呼出音が1回鳴ったあと、スピーカーから相手の声を聞くことができます。受話器を取って(子機は充電器から取り、**内線** 押して)話してください。





● 外の相手と通話中に、通話していない親機や子機から内線通話をかけるときは、音声で呼びかけることはできません。(呼出音が鳴ります)

音の大きさを変える

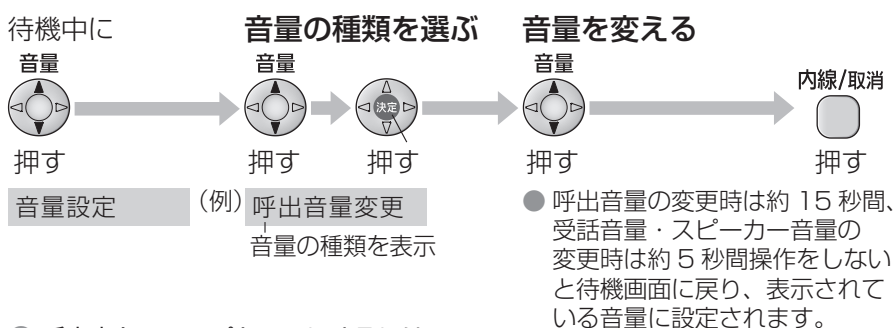
音量の種類	変えられるとき	変えられる範囲
呼出音量 (外線/内線/ドアホン)	呼出音が鳴っているとき/待機中	8段階+ ステップトーン+「切」
受話音量	通話中/待機中	(親機)3段階 (子機)6段階(特大含む)
スピーカー音量	(親機)  を押したとき/保留中/留守電再生中/ 音声内線呼出中(受ける側)/待機中 (子機)  を押したとき/留守電再生中/ スピーカー 音声内線呼出中(受ける側)/待機中	(親機) 9段階 (子機) 6段階





親機



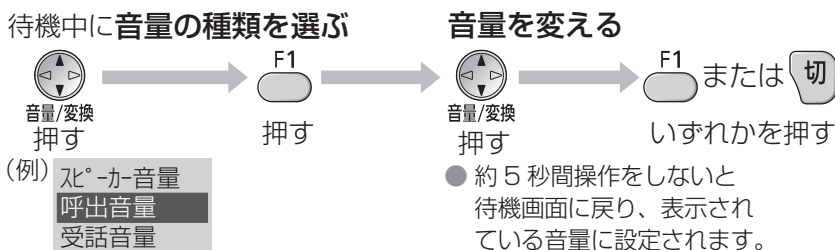

- 呼出音をステップトーンにするには
音量を変えるときにレベル「8」で「ステップトーン」と表示されるまで  押し続ける。( 押しと解除)
- 呼出音を「切」(鳴らさない)にするには
「[切]」と表示されるまで  押し続ける。( 押しと解除)

子機



- 呼出音をステップトーンにするには
音量を変えるときにレベル「8」で「ステップトーン」と表示されるまで  押し続ける。( 押しと解除)
- 呼出音を「切」(鳴らさない)にするには
「[切]」と表示されるまで  押し続ける。( 押しと解除)

● 呼出音が鳴っているとき・通話中・留守電再生中など(待機中でないとき)に、音量を変えるには
〈親機〉  押す 〈子機〉  押す

- 内線通話/ドアホンの呼出音は、「切」にしても最小で鳴ります。
- 親機のスピーカー音量はレベル「0」にしても、次回使うときは「2」の音量になります。

■ ステップトーンについて

- 電話がかかってきたときに、呼出音量がレベル「1」から「8」まで1段階ずつ大きくなります。
- ドアホンの呼出音は、「ステップトーン」にしてもレベル「4」の音量で鳴ります。

呼出音・音量の設定

親機の機能一覧

● お買い求め時は、 枠の値に設定されています。

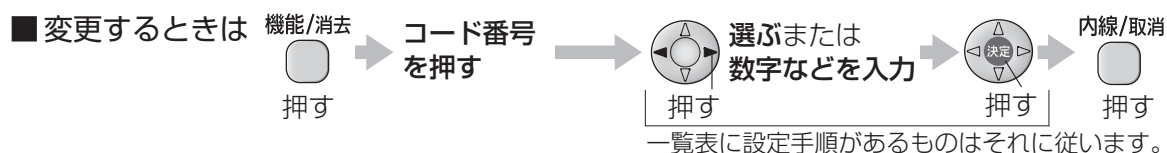

項目	内容<機能名>	コード番号	設定値/設定手順	ページ
最初の設定	現在の日時 <日付時刻>	# 0 0 1	年・月・日・時刻を入力	120
	電話回線の設定 <回線種別>	# 0 7 9	[自動]、フック、20、10	27
呼出音とベル回数	親機の呼出音 <呼出音>	# 0 5 4	ベル : [1]、2、3、4、5 X0ディ : 1、2、3、4	108
	外出先から留守セットできるようにする <在宅応答>	# 1 1 2	[なし]、留守、あり ● 留守：呼出音が15回鳴ったあと、自動的に留守セットされる。 ● あり：呼出音が15回鳴ったあと、応答メッセージ中に暗証番号を押す。	72
	留守時、応答メッセージを流すまでの呼出音の回数 <留守呼出回数>	# 1 2 1	2、[4]、6、9、トルテ-ル- ● トルテ-ル- (72 ページ)	70
	本商品の音を鳴らさない時間帯を設定 <おやすみタイマー>	# 1 1 7	あり、[なし] ● あり：時間帯を設定	106
音声の設定	ダイヤルした番号を音声で読み上げる <読み上げダイヤル>	# 1 3 0	[あり]、なし	30
	電話帳を検索するときに登録されたフリガナを読み上げる <電話帳読み上げ>	# 1 3 2	[あり]、なし	60
	電話帳を使うときなどに操作案内をする <電話帳音声案内>	# 1 6 7	[あり]、なし	30
電話帳の設定	親機の電話帳の内容を子機に転送 <電話帳転送>	# 1 4 3	転送先を選ぶ ➡ 内容を選ぶ	62
	親機の電話帳の内容をすべて消去 <電話帳全消去>	# 1 4 4	(決定) ➡ * * (決定) ➡ *	-
	ワンタッチダイヤルをくり返してダイヤルする <ワンタッチくり返しコール>	# 0 1 5	あり、[なし] ● あり：10秒、[30秒]、1分	65
	電話帳のグループの名前を登録 <グループの名前>	# 0 2 9	電話帳のグループ(1~9)ごとにグループの名前を入力	66

項目	内容<機能名>	コード番号	設定値/設定手順	ページ
留守番電話の設定	外出先から操作時の 暗証番号 <留守電暗証番号>	# 0 0 6	4ケタの数字を入力	72
	用件 1 件あたりの 録音時間 <用件録音時間>	# 0 3 0	2分、最大、応答専用 ● 応答専用(113 ページ)	70
	留守電リモート再生で 一度聞いた用件の再生 <留守電リモート再生>	# 1 2 7	繰り返す(聞かたびにすべて再生する) 1回(一度聞いた用件を再生しない)	73
	用件を外出先に転送 <用件転送>	# 1 4 2	する(転送先登録)、 <input type="checkbox"/> しない	73
	自分の声で応答メッセージを 作る <自作応答録音>	# 1 4 7	録音する	71
	自作メッセージを消す <自作応答消去>	# 1 4 8	(決定) → *	71
	応答メッセージを選ぶ <留守応答メッセージ>	# 1 2 8	<input type="checkbox"/> 自動、固定 1、固定 2 ● 自動：自動切替(自作メッセージ優先)	70 71
	用件や通話録音、伝言メッセージ をすべて消す <用件全消去>	# 1 6 3	(決定) → *	69
	用件や通話、伝言メッセージの 録音先を設定する <用件録音先>	# 1 8 0	<input type="checkbox"/> SDカード優先、本体メモリ-固定	43 67 68 74
	留守応答中に、応答メッセ ージや相手の声をスピーカーで 聞く <留守音声モニター>	# 0 7 4	<input type="checkbox"/> あり、なし	70
	かかってきた外線電話をSD メモリーカードに自動的に 録音する <SDへのフル録音>	# 1 9 3	あり、 <input type="checkbox"/> なし	82
	約 1 分または約 10 分前からの 通話を録音 <前から録音時間>	# 0 1 6	1 分、 <input type="checkbox"/> 10 分	42
ナンバー・ディスプレイ	ナンバー・ディスプレイ を利用 <ナンバー・ディスプレイ>	# 1 3 3	<input type="checkbox"/> 自動、あり、なし(やめるとき)	89
	キャッチホン・ディスプレイ を利用 <キャッチホン・ディスプレイ>	# 1 3 7	あり(する)、 <input type="checkbox"/> なし(しない)	89
	相手によって呼出音を変える <鳴り分け>	# 1 3 5	電話帳のグループ(1 ~ 9)・非通知・ 公衆電話・表示圏外ごとに設定	99
	誰からかかってきたかを音声 でお知らせ <着信読み上げ>	# 1 8 2	<input type="checkbox"/> あり、なし ● あり：電話帳のフリガナ・非通知・ 公衆電話・表示圏外を読み上 げ。	100
	かかってきた電話のグループ 名を音声でお知らせ <グループ読み上げ>	# 0 2 8	あり、 <input type="checkbox"/> なし ● あり：電話帳のグループ(1 ~ 9) ごとに設定。 「着信読み上げ」が「あり」の ときのみ働きます。	101

親機の機能一覧 (続き)

● お買い求め時は、 枠の値に設定されています。



一覧表に設定手順があるものはそれに従います。

項目	内容<機能名>	コード番号	設定値/設定手順	ページ
ナンバー・ディスプレイ	非通知の電話に出ない <非通知>	# 1 8 4	[受ける]、受けない(拒否)、録音(留守番電話で応答)	96
	公衆電話からの電話に出ない <公衆電話>	# 1 8 6	[受ける]、受けない(拒否)、録音(留守番電話で応答)	96
	表示圏外の電話に出ない <表示圏外>	# 1 8 7	[受ける]、受けない(拒否)、録音(留守番電話で応答)	97
	親機の電話帳に未登録の電話に約 8 時間出ない <未登録番号>	# 1 8 8	[受ける]、受けない(約 8 時間拒否)、録音(留守番電話で応答)	98
	呼出先の電話を指定する <指定呼出>	# 1 8 3	あり、[なし]	94
	特定の相手からの電話を受けない<迷惑電話着信拒否>	# 1 3 6	あり(拒否する相手を設定)、[なし]	95
	おやすみモードのとき、特定の相手からの電話に、呼出音を鳴らして受ける <おやすみ特定着信>	# 1 8 9	あり(呼出音を鳴らす相手を設定)、[なし]	107
携帯通話の設定	携帯番号帯を設定する <携帯番号帯設定>	# 1 9 7	4 ケタの携帯番号帯を入力	36
	付加する事業者識別番号を設定する <事業者選択>	# 1 9 8	事業者選択： [なし]、NTT 東日本(0036) / NTT 西日本(0039)、その他 IP 電話利用：あり、[なし] ※「NTT 東日本(0036) / NTT 西日本(0039)」はご購入いただいたエリアの事業者名(事業者識別番号)がどちらか 1 つのみ表示されます。	34
接続機器の設定	子機を増やす <子機増設>	# 1 2 3	(操作しないでください)	-
	子機を減らす <子機減設>	# 1 7 8	(操作しないでください)	-
	中継アンテナを登録する <中継アンテナ設定>	# 1 0 1	(操作しないでください)	-
	ワイヤレスアダプター対応のカラーカメラドアホンモニタ*に接続する <ワイヤレスアダプター設定>	# 1 6 4	(操作しないでください)	-
	U-ドアホンボックスで接続したドアホンの使用をやめるとき <ドアホン設定>	# 1 6 0	[自動]、なし(使わなくなったとき)	116
	外出先でドアホンを受ける <ドアホンワープ>	# 1 6 2	[なし]、留守(留守時)、あり(すべて) ● 留守・あり：転送先を登録。	118

* ワイヤレスアダプター対応のカラーカメラドアホンモニタについては、当社のサービス取扱所またはお買い求めになった販売店にお問い合わせください。

項目	内容<機能名>	コード番号	設定値／設定手順	ページ
その他の設定	ボタンを押すたびに「ピッ」と鳴らす <キー確認音>	# 0 5 8	あり (鳴らす)、なし (鳴らさない)	-
	電話帳検索・着信メモリー検索・ダイヤル・着信・通話・待機時などの文字表示サイズ <文字表示サイズ切替>	# 0 3 7	大、ふつう ● 大：「ふつう」に比べて縦・横 1.5 倍で表示。 (電話帳検索・着信メモリー検索・再ダイヤル・ワンタッチダイヤル登録などの操作中に、相手の名前のみ表示して、電話番号を表示しないことがあります。方向キーを押すと、「ふつう」に設定したときと同じ表示に一時的に切り替わり、名前と電話番号を表示します)	39 64 90 91 92 107
	液晶ディスプレイのコントラストを調整する <LCD コントラスト>	# 0 5 2	濃く、やや濃く、ふつう、やや薄く、薄く	-
	複数の電話番号を使う <モデムダイヤルイン>	# 1 3 1	あり、なし ● あり：電話番号ごとに、呼出先(親機・子機)を設定。	102
	光回線(ひかり電話)、ADSL や ISDN 回線に接続する <TA/ スプリッタ接続>	# 1 7 2	あり、なし ● 「あり」に設定すると、電話の声をやや小さくして、反響を抑えます。	126
	内線通話を音声で呼び出す <内線呼出>	# 0 6 6	ベル、音声	108
	すべてお買い求め時の設定に戻す <出荷時へ戻す>	# 1 1 1	方向キー (決定) → * → 方向キー (決定)	13

■ すべての機能を表示するには(「子機減設」、「携帯番号帯設定」は表示されません)

機能/消去 → 方向キー 「すべての機能を表示する」を選ぶ → 方向キー (決定) → 方向キー (選ぶ)

■ ディスプレイを見ながら機能を選ぶ場合は、マルチファンクションキーでメニューを選択して、設定してください。

機能/消去 → 方向キー 項目を選ぶ → 方向キー (決定) → 方向キー 機能名を選ぶ

(例) 最初の設定

回線種別
自動

● 110 ~ 113 ページの項目を順に表示します。

● 「子機減設」、「携帯番号帯設定」は表示されません。

応答専用について(☎ 111 ページ「用件録音時間」)

電話に出られないことだけを相手に知らせて、用件を録音したくないときに選びます。電話がかかってくると、相手にメッセージ②または④(☎ 114 ページ)が流れ電話が切れます。

■ 自作の応答メッセージを録音するとき(☎ 71 ページ)

次のようなメッセージを録音してください。

(例) ただいま外出しております。恐れ入りますが、のちほどおかけ直してください。

応答メッセージ一覧

本商品の状態によってメッセージ①～⑪は自動的に切り替わります。選択することはできません。
〔固定の応答メッセージ(☎ 71 ページ)を切り替えることはできません〕

メッセージ番号	メッセージ内容	ページ
メッセージ①	ただいま電話に出ることができません。「ピー」という音に続けてお名前とご用件をお話してください。	70
メッセージ②	ただいま電話に出ることができません。おそれいりますが、のちほどおかけ直してください。	70
メッセージ③	ただいま留守にしております。「ピー」という音に続けてお名前とご用件をお話してください。	70
メッセージ④	ただいま留守にしております。おそれいりますが、のちほどおかけ直してください。	70
メッセージ⑤	あなたの電話番号は通知されていません。 おそれいりますが、電話番号の前に「186」をつけて、おかけ直してください。	45・96
メッセージ⑥	公衆電話からはおつなぎできません。おそれいりますが、公衆電話以外から、おかけ直してください。	45・96
メッセージ⑦	表示圏外からの電話はおつなぎできません。	45・97
メッセージ⑧	おそれいりますが、あなたの電話番号からはおつなぎできません。	98
メッセージ⑨	おそれいりますが、この電話はおつなぎできません。	44・ 45・47
メッセージ⑩	ただいま迷惑電話対応モードになっています。お名前をおっしゃってください。	46
メッセージ⑪	呼び出しましたが近くにおりません。おそれいりますが、のちほどおかけ直してください。	72

子機の機能一覧

● お買い求め時は、枠の値に設定されています。

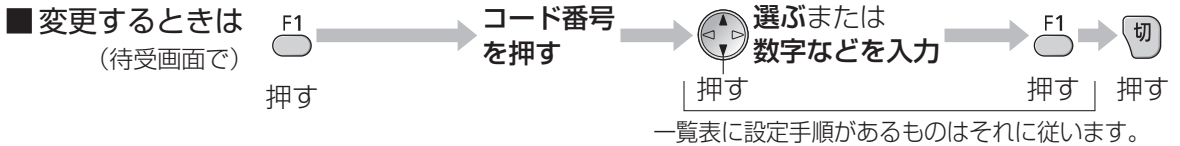

内容<機能名>	コード番号	設定値/設定手順	ページ
子機に名前を付ける(内線呼出時に相手側に表示) 〈子機の名前〉	# 0 0 2	F1 → 名前・フリガナを入力	29
子機の呼出音 〈呼出音〉	# 0 5 4	F1 押す ベル : 1、2、3、4、5 X0デイ: 1、2、3、4	108
充電器から取るだけで電話を受ける 〈オフフック応答〉	# 0 0 9	あり、なし ● なし: 外線は  、  、 内線は  で受ける。	40
どのキーを押しても電話を受ける ( 切   あんしん応答  以外) 〈エニーキーアンサー〉	# 0 6 4	あり、なし ● なし: 外線は  、  、 内線は  で受ける。	40
ボタンを押すたびに「ピッ」と鳴らす 〈キー確認音〉	# 0 5 8	あり (鳴らす)、なし (鳴らさない)	-
保留中、4秒ごとに「ピーッ」と鳴らす 〈保留通知音〉	# 0 6 9	あり (鳴らす)、なし (鳴らさない)	40
充電器から取るだけで電話をかける 〈クイック通話〉	# 0 0 8	あり、なし	38
ナンバー・ディスプレイで相手によって呼出音を変える 〈着信鳴り分け〉	# 1 3 5	電話帳のグループ(1~9)・非通知・公衆電話・表示圏外ごとに設定。	99
誰からかかってきたかを音声でお知らせ 〈着信読み上げ〉	# 1 8 2	あり、なし ● あり: 親機の電話帳に登録されているフリガナ・非通知・公衆電話・表示圏外を読み上げ。	100
留守応答中に、応答メッセージや相手の声をスピーカーで聞く 〈留守音声モニター〉	# 0 7 4	あり、なし	70
子機の電話帳の内容を親機または別の子機に転送 〈電話帳転送〉	# 1 4 3	転送先を選ぶ → 内容を選ぶ	62
子機の電話帳の内容をすべて消去 〈電話帳全消去〉	# 1 4 4	F1 → F1	-
子機を増やす(先に親機の設定が必要) 〈子機増設〉	# 1 2 3	(操作しないでください)	-
すべてお買い求め時の設定に戻す 〈出荷時へ戻す〉	# 1 1 1	F1 → F1 → F1 → F1	13

■ ディスプレイを見ながら機能を選ぶ場合は、マルチファンクションキーでメニューを選択して、設定してください。



(例) 子機の名前

お知らせ

● 通話中に  を押すと、< 通話拒否 >< 通話録音 >< 前から録音 >< ボイスセレクト >< ボイスチェンジ >< ファニーボイス > の機能を使用できます。(ボイスチェンジとファニーボイス、通話拒否はかかってきた電話で使えます)

子機やドアホンを増設するとき

子機は、付属品の子機と合わせて6台まで増設できます。

ドアホンは2台まで接続できます。ドアホンとは、U-ドアホンボックス(別売品)を使って接続する方法と、ワイヤレスアダプター機能を使って接続する方法があります。接続できるドアホンや接続・登録など詳しくは、当社のサービス取扱所またはお買い求めになった販売店にお問い合わせください。

●ワイヤレスアダプター機能を使った接続について

ワイヤレスアダプター機能に対応したカラーカメラドアホンモニター-PⅢ(別売品)と本商品は、U-ドアホンボックスを使わずに無線接続できます。ワイヤレスアダプター機能を使うときは、U-ドアホンボックスは使えません。

子機やドアホンを増設したときの内線番号









親機からドアホンまたは子機を呼び出すときは、^{内線/取消}を押したあとに「内線番号」を押してください。ドアホンは内線番号8と9に振り分けられます。

内線番号 0



内線

内線番号

1	2	3	4	5	6	8	9
							
子機1	子機2	子機3	子機4	子機5	子機6	ドアホン1	ドアホン2

●DCP-5600Pの場合:「子機1」が付属の子機です
●DCP-5600Pwの場合:「子機1」と「子機2」が付属の子機です

■必要な手続きは

- 子機の増設・ドアホンの接続は、当社のサービス取扱所またはお買い求めになった販売店にお問い合わせください。

■増設の子機は(☎ 123 ページ)

- 2.4 G デジタルコードレス電話機「P7」: 付属の子機と同等品です。

お知らせ

- ホームテレホンなどに接続した場合、本商品のドアホン機能は使えません。
- ドアホンと通話中は、外線に電話をかけたり、内線に電話をかけたりすることができません。

U-ドアホンボックスで接続したドアホンの使用をやめるとき

●本商品の親機で操作します。

「なし」を選ぶ

登録を
取り消す

機能/取消

押す

→

1 6 0

押す

ドアホン設定
自動

→



押す

ドアホン設定
なし

→

押す

→

内線/取消

押す

お知らせ

- 再度ドアホンに接続するときは、「ドアホン設定」を「自動」に設定したあと、接続してください。

ドアホンを接続したとき

(続く)

ドアホン 1 (内線番号 8)では「ピーンポーン」、ドアホン 2 (内線番号 9)では「ピンポーンピンポーン」の呼出音が鳴ります。

来客があったとき



親機で

- 1 「ピーンポーン」と鳴ったら
受話器を取り、話す
- 2 終わったら
受話器を戻す

子機で

- 1 「ピーンポーン」と鳴ったら
充電器から取り、
内線 押し、話す
- 2 終わったら
切 押す
(または充電器に戻す)

■ ドアホンとの通話中に電話がかかってきたとき(ドアホンとの通話を切って出る)

〈親機〉 戻す → 取る 〈子機〉 切 → 外線

電話中に来客があったとき

電話を切って出る	親機	電話中にドアホンが鳴ったら 戻す → 取る → 来客と話す
	子機	電話中にドアホンが鳴ったら 切 押す → 内線 押す → 来客と話す
電話を保留して出る	親機	電話中にドアホンが鳴ったら 内線/取消 押す → 来客と話す → 内線/取消 押す → 電話に戻る ● 電話は保留されます。 ● ドアホンとの通話が終わり、保留が解除されます。
	子機	電話中にドアホンが鳴ったら 内線 押す → 来客と話す → 外線 押す → 電話に戻る ● 電話は保留されます。 ● ドアホンとの通話が終わり、保留が解除されます。

■ 本商品からドアホンに呼びかけるには

〈親機〉 受話器を取り、内線/取消 押す → 8 (ドアホン 1) または 9 (ドアホン 2)

〈子機〉 内線 押す → 8 (ドアホン 1) または 9 (ドアホン 2)

お知らせ

- 次のことは、できません。
 - 子機のハンズフリー (スピーカーホン)でのドアホン通話。
 - ドアホンとの通話を(子機や親機に)取りつぐ。
 - ドアホン・親機・子機の3者通話。
 - 留守セット中、来客者の声を録音する。
 - ドアホンとの通話を録音する。
- 相手と交互に話してください。(同時に話すと途切れることがあります)
- ドアホン通話中に、モデムダイヤルインや指定呼出により、ドアホン通話をしていない親機または子機に電話がかかってきたときは、電話を受けることはできません。

子機やドアホンを増設するとき/ドアホンを接続したとき

ドアホンを接続したとき (続き)

以下の操作で外出先からドアホンに出ることができます。(ドアホンワープ)

外出先から携帯電話などでドアホンに出るための準備

ドアホンからの呼び出しを、自動的に携帯電話などに転送します。

● 親機で操作します。

ワープ先 (転送先) を登録する

「留守」または「あり」を選ぶ

電話番号を入力する

内線/取消

機能/消去 押す → # 1 6 2 押す → 押す → 決定 押す → 押す → 決定 押す → 押す

ドアホンワープ
留守

ワープ先の電話番号
090123456

(24 ケタまで)

- なし：解除
- 留守：留守セット時のみ転送
- あり：すべて転送

● 間違えたときは
機能/消去 押す

ワープ先(転送先)を変更するときは

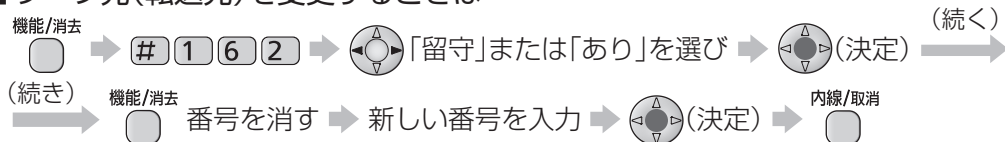

- フリーダイヤルの番号には転送できません。
- おやすみモードのときは、ドアホンワープは動きません。(P.105 ページ)
- トーン(PB)信号(ピポッパッ)が出せる電話機に転送してください。

外出先での操作

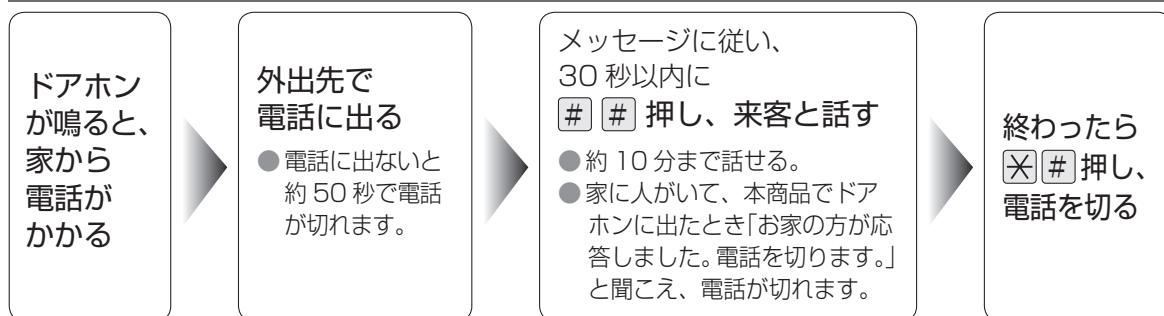

お知らせ

- 転送するたびに、転送先までの電話料金がかかります。
- 電話回線がプッシュ(PB)回線のと看、ドアホン呼出から約 15 秒後に電話がかかってくる。(ダイヤル(DP)回線は時間がかかるため、お勧めできません)
- ISDN 回線のと看は、ターミナルアダプターのアナログポートは、相手の応答時に極性反転するものを使用してください。(詳しくはターミナルアダプターの各メーカーへ)
- ドアホンと転送先で通話中にキャッチホンが入ると、ドアホンからキャッチホンの呼出音が聞こえます。
- 親機や子機を使用中は、ドアホンワープできません。
- 終わるときに * # を押すと、トーン(PB)信号(ピポッパッ)がドアホンの相手にも聞こえます。

親機を壁(柱)に掛ける

- よくご利用になる方の目の高さぐらいにディスプレイがくるように取り付けることをお勧めします。(低い位置に取り付けると、ディスプレイが見えにくくなります)
- 別売品の壁掛けアダプターを利用すると、ディスプレイがより見やすくなります。詳しくは当社のサービス取扱所またはお買い求めになった販売店にお問い合わせください。

1 壁掛け用ツメを起こす

①の矢印の方向に押し込む。 起き上がってきた部分を、②の矢印の方向に止まるまで押す。

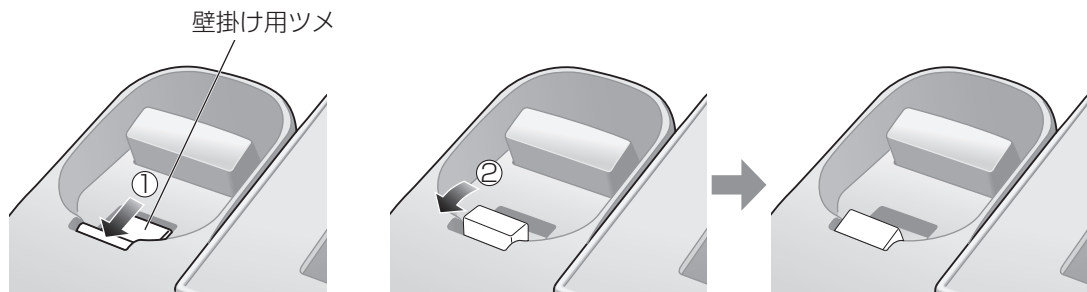

2 付属の木ネジ・ワッシャーを壁(柱)に取り付け、親機を引っ掛ける

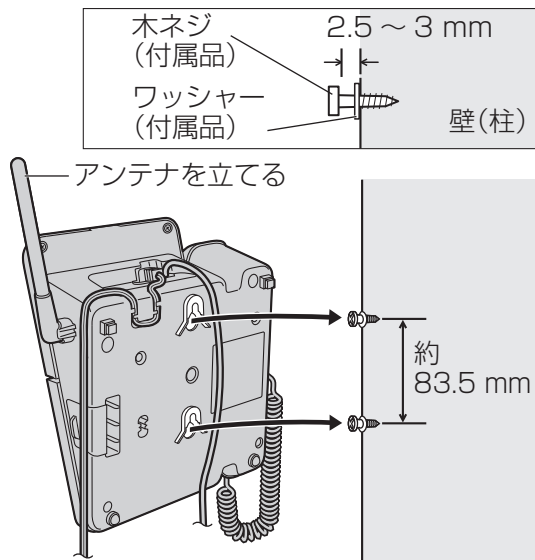

- アンテナや受話器(受話器コード)が他のものにあたらないように、上部下部それぞれに適度なスペースを確保しておいてください。

⚠ 注意

- 石こうボード、ALC(軽量気泡コンクリート)、コンクリートブロック、厚さ 18 mm 以下のベニヤ板など強度の弱い壁には取り付けないでください。(落下して、けが・破損の原因になることがあります)

日付・時刻の設定



現在の 日付・時刻 を設定する

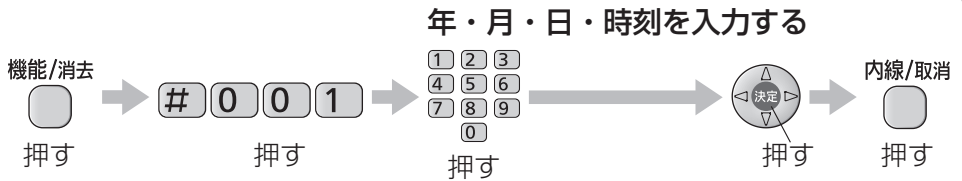

年・月・日・時刻を入力する

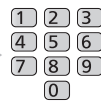

日付時刻
2009年11月01日
15:45

カーソル

(例) 2009年 11月 1日 15時 45分

2	0	0	9	1	1	0	1	1	5	4	5
---	---	---	---	---	---	---	---	---	---	---	---

● 間違えたときは



カーソルを
合わせる

→ 入れ直す。

お願い

- 本商品に表示される日付・時刻は、めやすとしてご利用ください。一か月に約60秒ずれることがあります。日付・時刻がずれたときには、設定し直してください。
- 停電時は、日付・時刻が「初期値」(2009年1月1日00:00)に戻る場合があります。再度、日付・時刻の設定をしてください。(すでに留守番電話や着信メモリーなどに記録された日付・時刻は残ります)

お知らせ

- 子機のディスプレイにも設定した日付・時刻を表示します。(「圏外」のときは表示できません)

お手入れ

親機・子機・充電器のお手入れ

お手入れするときは、電源アダプタや電源プラグをコンセントから抜いてください。



- お手入れに、アルコール類・みがき粉・粉せっけん・ベンジン・シンナー・ワックス・石油・熱湯などは使用しないでください。また、殺虫剤・ガラスクリーナー・ヘアスプレーなどをかけないでください。(変色、変質の原因になります)
- 子機はキーロックを設定(☎ 104 ページ)してから、お手入れをしてください。

お知らせ

- 「未登録番号」(☎ 98 ページ)を「受けない」に設定しているときに、電源アダプタを抜くと解除(設定：受ける)されます。(その他の登録した内容・応答メッセージ・用件などは消えません)

子機の電池パックを交換する

電池パックは消耗品です。子機の使用頻度にもよりますが、約2年程度ご使用になれます。長時間充電してもすぐに電池の残量がなくなる場合は、新しい電池パック（品名：電池パック092）に交換してください。（☎ 123 ページ）。ご購入の際は、**パーツサービスセンター**（☎ 0120-86-8289）またはお買い求めになった販売店にお問い合わせください。

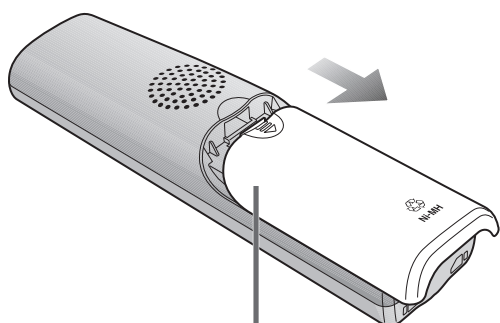

- 1** 電池カバーを開ける
●  を押し下げながら
手前に引く。

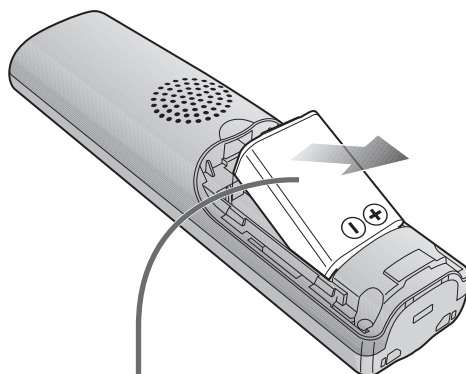

- 2** 古い電池パックを
外す

- 3** 新しい電池パックを
入れ、充電する
(☎ 28 ページ)

➡ 何も表示されなかったり、 だけが表示されます。
(数分間、充電器に置いたままにすると、「充電中」
が表示されます)

■ 電池パック回収のお願い



使用済の電池パックなどは貴重な資源です。使用後は端子が接触しないように、端子にテープを貼るなどの処置をしてから当社のサービス取扱所などへお持ちいただくか、回収を行っている市町村の指示に従ってください。リサイクルの Ni-MH 推進にご協力をお願いします。

 **危険**

● 電池パックについて

電池パックの取り扱いは、次の点にご注意ください。

- 必ず専用のものをお使いください。
- 取り出して充電しないでください。
- 火の中に投入したり、分解・加熱しないでください。
- 充電には、指定の充電器をお使いください。
- 端子を短絡させないでください。
- 外装チューブ（被覆）をはがしたり、傷つけないでください。

別売品／消耗品について

別売品

より便利にお使いになるための別売品が用意されています。別売品をご利用になるときは、当社のサービス取扱所またはお買い求めになった販売店へお問い合わせください。

■増設用子機

子機は、最大6台まで使うことができます。増設用の子機には、充電器がセットされています。

2.4 G デジタルコードレス電話機「P7」

本商品に付属の子機と同じものです。



■充電器

付属の充電器以外の場所で子機を充電できるようにします。

2.4 G デジタルコードレス電話機「P6」 充電器「W」

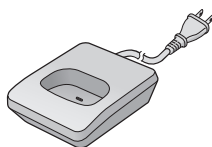

■電源アダプタ

電源アダプタ (K) -104

本商品の親機に付属の電源アダプタと同じものです。

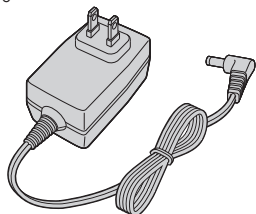

■ドアホン／U-ドアホンボックス

ドアホンが2台まで接続できます。玄関や勝手口などで来客との対応ができる各種ドアホンを用意しています。

■中継アンテナ

親機と子機の距離が離れていたり、壁などの障害物で、子機での通話が途切れるときは、中継アンテナをご利用ください。

中継アンテナ

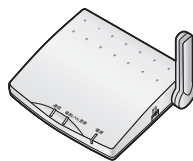

消耗品

消耗品については、**パーツサービスセンター** (☎ 0120-86-8289) またはお買い求めになった販売店にお申し付けください。





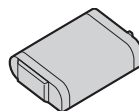

■電池パック





子機の電池パックを交換するときにご利用ください。





電池パックー 092



こんなとき	原因と対応	ページ
電話をどこにもか けられない	<ul style="list-style-type: none"> ● 電話の回線種別を確認し、手動で設定し直してください。 ● 電話機コードの接続を確認してください。 ● 子機の場合は、「キーロックの設定」をしていませんか？ → #0 を3秒以上押し解除してください。 	27 24 104
フリーダイヤルや 天気予報、184 や186を付けて かけられない	<ul style="list-style-type: none"> ● 050IP 電話サービスなどで使用しているとき、ポーズ(親機は 留守、子機は F2)を入れるとかからないことがあります。そのときは、ポーズを入れないでください。 ● 050IP 電話サービスなどで使用しているときは、当社との契約に合わせて、手動で電話の回線種別を設定してください。それでもかけられないときはご契約の050IP 電話サービス事業者にお問い合わせください。 	38・52 ・56・92 27
子機で 外線 を押し たとき、「ピピピ」 と3回鳴ってつな がらない	<ul style="list-style-type: none"> ● 子機と親機が離れすぎていませんか？ → 親機に近づけてください。 	23
子機を親機に近づけ ても「圏外」と表示さ れ、電話機能が使え ない	<ul style="list-style-type: none"> ● 親機の電源が入っていますか？ また、停電中ではありませんか？ → 親機の電源アダプタをつないでください。 (停電中、子機は使えません) 	24
電話を受けられな い。通常より短い 呼出音が鳴って電 話に出たときに、 「ザー」音が聞こえ たり、電話が切れ たりする(電話をか けることはできる)	<ul style="list-style-type: none"> ● ナンバー・ディスプレイを契約しているのに、「ナンバー・ディスプレイ」の設定が「なし」になっていませんか？ → 「ナンバー・ディスプレイ」の設定を「あり」にしてください。 	89・111
電話を受けられな い。呼出音が1～ 2回鳴って切れる	<ul style="list-style-type: none"> ● PB ダイヤルインの契約をしていませんか？ → PB ダイヤルインには対応していません。モデムダイヤルインを利用するときは、「モデムダイヤルイン」の契約に変更してください。(有料) 	102
キャッチホンの 操作をすると、元の 相手との通話が 切れたり切り替わら ないことがある	<ul style="list-style-type: none"> ● お客様がご使用されている電話回線と、かかってくる電話回線の種類によっては、キャッチホンが正常に働かなかったり、キャッチホン操作をすると元の通話の相手との通話が切れたりします。詳しくは、回線の事業者にご相談ください。 	-

こんなとき	原因と対応	ページ
<p style="writing-mode: vertical-rl; text-orientation: upright;">かける／受ける</p> <p>携帯電話に電話がかけられない</p>	<ul style="list-style-type: none"> ● 携帯通話設定が正しく設定されていますか？ →正しく設定してください。 	34
	<ul style="list-style-type: none"> ● ホームテレホンや構内交換機(PBX)、ひかり電話サービスをご利用になっていて、携帯通話設定を設定していませんか？ →携帯通話設定を解除してください。 	34
	<ul style="list-style-type: none"> ● ひかり電話サービスをご利用になっていて、事業者識別番号(0036、0039 など)を付けてダイヤルしていませんか？ →携帯電話番号のみダイヤルしてください。 	31
<p style="writing-mode: vertical-rl; text-orientation: upright;">呼出音</p> <p>呼出音が鳴らない</p>	<ul style="list-style-type: none"> ● 呼出音が「切」になっていませんか？ →親機は 、子機は  を押してください。 	109
	<ul style="list-style-type: none"> ● 「おやすみモードの設定」をしていませんか？ →  を 3 秒以上押して解除してください。 	105
	<ul style="list-style-type: none"> ● 子機の電池が切れていませんか？(子機が鳴らないとき) →充電してください。 	28
	<ul style="list-style-type: none"> ● 「モデムダイヤルイン」で呼出先の設定をしていますか？ →呼出先に設定してください。 	103
<p>呼出音を変更したい</p>	<ul style="list-style-type: none"> ● できます。 →親機・子機ともにベル5種類、メロディ4種類から選べます。 	108
<p>かけてきた相手によって呼出音を変えることができますか？(着信鳴り分け)</p>	<ul style="list-style-type: none"> ● ナンバー・ディスプレイを契約すると、できます。 サービス開始後、「鳴り分け」(子機は「着信鳴り分け」)の設定を行ってください。 	99
<p>在宅時、電話に出るまで呼出音を鳴り続けるようにしたい</p>	<ul style="list-style-type: none"> ● 「在宅応答」の設定を「なし」にしてください。 	110
<p>呼出音が鳴らないようにしたい</p>	<ul style="list-style-type: none"> ● 「おやすみモードの設定」をすると、親機・子機とも外線・ドアホンからの呼出音が鳴りません。 →親機の  を 3 秒以上押してください。 	105
	<ul style="list-style-type: none"> ● 電話をかけていないときに、下記の操作をしてください。 <親機> 音量  →  「呼出音量変更」を選び →  (決定) → 呼出音量 小 [切] 大 と表示されるまで  を押し続けます。 <子機>  → 「呼出音量」を選び →  → 呼出音量 [切] と表示されるまで  を押し続けます。 	109

	こんなとき	原因と対応	ページ
通話中	通話中、自分の声が相手に聞こえない	<ul style="list-style-type: none"> ● 受話器や子機の送話口を指や顔などでふさいでいませんか？ 20 ● 受話器を置いたまま  を押して通話していませんか？ →モニター通話では、こちらの声は相手に聞こえません。相手と話すときは、受話器を取ってください。 39 ● ミュートになっていませんか？ (子機のみ) →  を押してミュートを解除してください。 20 	
	通話を録音できますか？	<ul style="list-style-type: none"> ● 親機または子機を使って、録音できます。 42 ● 電話を切る前であれば、約 10 分前(設定によっては約 1 分前)からの通話も録音できます。 42 ● SD メモリーカードを装着したときは、かかってきたすべての外線電話を自動的に録音する設定も可能です。 82 	
	子機でディスプレイの  が点滅し、「ピピッ」音が聞こえる	<ul style="list-style-type: none"> ● 電池がなくなりかけています。 →続けて通話したいときは、親機へ電話を取りつぎ、親機で通話してください。子機は充電してください。 50・28 	
	相手の声が大きすぎる、ハウリングする、エコー(残響音)が入る	<ul style="list-style-type: none"> ● 光回線(ひかり電話)、ADSL や ISDN 回線に接続しているときは、「TA / スプリッタ接続」の設定を「あり」にしてください。「あり」にすると、受話音量をやや小さくして、反響を抑えます。 113 	
	子機で相手の声が途切れたり、雑音が入る。「ピピッピッ」音が聞こえ、通話が切れる	<ul style="list-style-type: none"> ● 親機から離れすぎている、または近くで電子レンジや無線 LAN 機器を使っていませんか？ →親機に近づけてください。 11・23 ● 親機との間に金属やコンクリート壁など、障害物がありませんか？ →場所を移動して通話してください。 23 ● 子機のアンテナ部に指を置いたり、手で覆っていませんか？ →アンテナ部を手で覆わないようにしてください。 21 	
その他	着信メモリーランプが点灯している	<ul style="list-style-type: none"> ● ナンバー・ディスプレイ利用時に、電話に出られなかったときに点灯します。 着信メモリーを見るには  92 ページ) 92 	
	ナンバー・ディスプレイ利用時、着信した日付・時刻が「1月1日 0:00」になっている	<ul style="list-style-type: none"> ● お買い求め時または停電などで日付・時刻が初期値(お買い求め時の設定)に戻っています。 →日付・時刻を設定してください。 120 	
	子機を充電器に置いて、「充電中」と表示されない	<ul style="list-style-type: none"> ● 電池パックが新品、または電池の残量が少なくなっていないか？ →数分間、充電器に置いたままにしてください。 28 ● 電源コードが電源コンセントから外れていませんか？ →しっかり取り付けてください。 28 	

こんなとき	原因と対応	ページ
子機のディスプレイが消えている	<ul style="list-style-type: none"> ● 電池が切れていませんか？ →充電してください。 	28
子機の充電中に液晶ディスプレイが点滅を繰り返す	<ul style="list-style-type: none"> ● 電池パックは入っていますか？ →電池パックを入れてください。 ● 30分間充電しても点滅を繰り返すときは、電池パックの寿命です。交換してください。 	28 122
充電完了まで充電しても、通話数分後に  が点滅する	<ul style="list-style-type: none"> ● 電池パックの寿命です。 →交換してください。 	122
約 10 時間充電しても、「充電完了」と表示されない	<ul style="list-style-type: none"> ● 途中で子機を使用したりすると、充電時間が長くなります。 ● 使用環境温度が低いときや、電源電圧が低いときは、充電時間が長くなります。 ● 親機の電源が入っていないときや、子機に「圏外」と表示されているとき、充電時間が長くなります。 →親機の電源アダプタをつなぎ、「圏外」の表示が消えるまで子機を親機に近づけてから充電してください。 	28 144 23・24 ・28
子機を充電器から取り、しばらくすると「ピピッ」と鳴り始める	<ul style="list-style-type: none"> ● クイック通話に設定されています。 <ul style="list-style-type: none"> ● 電話をかけるときは→  →  を押してからダイヤルしてください。 ● 通話しないときは→  を押してください。 (そのまま放置しても約 90 秒後に切れます) 	115
かかってきた電話を直接転送できますか？	<ul style="list-style-type: none"> ● 当社のボイスワープを利用すると、できます。 →局番なしの 116 番または当社のサービス取扱所にお問い合わせください。 	-
親機から「ピーピー」と音がする	<ul style="list-style-type: none"> ● 受話器を上げたままにいませんか？ →受話器を戻してください。 	-
親機の液晶ディスプレイが表示されない	<ul style="list-style-type: none"> ● 親機の電源アダプタのプラグは奥まで差し込まれていますか？ →しっかり奥まで差し込んでください。 	24

その他

Q & A 電話

こんなとき	原因と対応	ページ
留守ランプが点滅している	留守セット中で、下記の場合に点滅します。 ● 通話録音されたとき。 ● 新しい用件が録音されたとき。 ● フル録音されたとき。 ● 伝言メッセージが録音されたとき。 →用件を再生してください。	42 69 82 67 68・69
用件の録音が途中で切れている	● 録音中に6秒以上無音が続く、または相手の声が小さいと録音が切れます。 →メッセージは続けて話す、または大きめの声で話すよう、相手に伝えてください。	68
用件が録音できない(応答専用メッセージになる)	● 「用件録音時間」の設定を「応答専用」にしていますか？ →設定を「2分」または「最大」にしてください。 ● メモリーがいっぱいになっていませんか？ →留守番電話の用件や通話録音、伝言メッセージを再生したあと、不要な用件などを消去してください。	111 68・69
応答メッセージが流れない	● 自作応答メッセージが無音で録音されていませんか？ →録音し直す、または固定メッセージに戻してください。	71
外出先から留守番電話を操作できない	● トーン(PB)信号(ピッポッパッ)が出せる電話機からかけていますか？ →トーン(PB)信号の出せる電話からかけてください。	73
	● 留守電暗証番号を登録していますか？ →登録してください。	72
	● 応答メッセージが終わってから、暗証番号を押していませんか？ →応答メッセージが聞こえている間に、暗証番号を押してください。	72
外出先から留守セットしようとしても、本商品につながらない	● 在宅応答の設定が「なし」になっていませんか？ →設定を「あり」または「留守」にしてください。	110
留守番電話の呼出回数を変更したい	● 「留守呼出回数」で変更できます。	110
用件を聞き直すには？	● <u>通話拒否</u> 再生 を押してください。	68・69
用件を再生中に音の大きさ(音量)を変えるには？	● 再生中に  を押してください。	109
留守ボタンを押しても、留守セット/留守解除/用件再生ができない	● 受話器を上げたまま操作していませんか？ →受話器を戻して操作してください。	-
	● 電源アダプタが外れていませんか？ →根元までしっかりと差し込んでください。	24
用件を再生時、録音した曜日・時刻が再生されない。親機で再生時は「1月1日 0:00」と表示される	● お買い求め時または停電などで日付・時刻が初期値(お買い求め時の設定)に戻っています。 →日付・時刻を設定してください。	120



Q&A SD メモリーカード

こんなとき	原因と対応	ページ
SDメモリーカード マルチメディアカードは使えますか？	<ul style="list-style-type: none"> ● 使えません。 	75
SDメモリーカードが入っているのにSDランプが消えている	<ul style="list-style-type: none"> ● 本商品进行操作しないと、節電のため、約2分後にSDランプが消灯します。 	19
用件を録音してもSDメモリーカードに保存されず、本体メモリーに保存される	<ul style="list-style-type: none"> ● 「用件録音先」(☎ 111 ページ)の設定が「本体メモリー-固定」になっていませんか？ →「SDカード優先」に設定してください。 	111
「用件録音先」を「SDカード優先」に設定しても、本体メモリーに保存される(SDメモリーカードに保存できない)	下記の場合は本体メモリーに録音されます。 <ul style="list-style-type: none"> ● SDメモリーカードの空き容量がないとき。 ● SDメモリーカードが装着されていないとき。 ● SDメモリーカードがフォーマットされていないとき。 ● SDメモリーカードが書き込み禁止になっていたとき。 	111 76 78 86 75
「SDへのフル録音」を「あり」に設定してもフル録音されない	<ul style="list-style-type: none"> ● 「用件録音先」(☎ 111 ページ)の設定が「本体メモリー-固定」になっていませんか？ →「SDカード優先」に設定してください。 	111

こんなとき	原因と対応	ページ
契約／設定 ナンバー・ディスプレイは、契約が必要ですか？	<ul style="list-style-type: none"> ● 当社とナンバー・ディスプレイの契約が必要です。 → 局番なしの 116 番または当社のサービス取扱所にお問い合わせください。 	89
ナンバー・ディスプレイ、ネーム・ディスプレイには、本商品の設定は必要ですか？	<ul style="list-style-type: none"> ● 必要ありません。初期値(お買い求め時の設定)は「自動」に設定されています。 → (ただし、キャッチホン・ディスプレイを利用するときは、本商品の設定が必要です) 	89
ネーム・ディスプレイには、対応していますか？	<ul style="list-style-type: none"> ● 対応しています。 (かけてきた相手が名前を通知するように当社に申し込んでいると、名前を表示します) 	88・90
電話番号の表示 かけてきた相手の電話番号を表示しない	<ul style="list-style-type: none"> ● 当社の工事が完了しているか局番なしの 116 番または当社のサービス取扱所にお問い合わせください。 ● ISDN 回線でご使用の場合は、ターミナルアダプターの設定を確認してください。 <ul style="list-style-type: none"> ● ターミナルアダプターの取扱説明書をお読みください。 ● 直らない場合は、ターミナルアダプターのメーカーにお問い合わせください。 ● 構内交換機(PBX)やホームテレホンに接続していると表示できない場合があります。接続している構内交換機(PBX)、ホームテレホンの仕様をご確認ください。 ● 「ナンバー・ディスプレイ」の設定が「なし」になっていませんか？ → 設定を「あり」にしてください。 ● キャッチホン・ディスプレイの契約をしているときに、「キャッチホン・ディスプレイ」の設定が「なし」になっていませんか？ → 設定を「あり」にしてください。 ● 親機の電源アダプタが外れていませんか？ (外れていると、停電時と同様にナンバー・ディスプレイを利用できません) ● 相手または本商品が 050IP 電話サービスに加入しているとき、相手の電話番号が表示されないことがあります。 → 050IP 電話サービス事業者にお問い合わせください。 	- - 89 111 89 134 -
ネーム・ディスプレイの契約をしていますが、相手の名前を表示しない	<ul style="list-style-type: none"> ● かけてきた相手が名前を通知するように当社に申し込んでいるときだけ表示します。 ● ネーム・ディスプレイが利用できない地域もあります。 	90 -
キャッチホンの電話番号は表示されますか？	<ul style="list-style-type: none"> ● キャッチホン・ディスプレイを契約して、本商品の「キャッチホン・ディスプレイ」の設定を「あり」にすると表示されます。 	89

	こんなとき	原因と対応	ページ
電話番号の表示	「表示圏外」と表示される	● 海外など番号を通知できない電話からかかっています。	90
	電話がかかってきたときに親機は「表示できません」、子機は「外線着信中」と表示される	● 電話がかかってきたときに、雑音が多いなど、電話回線の状況が悪いときに表示されます。	90
電話を受けないようにする	非通知の電話を受けないようにできますか？	● ナンバー・ディスプレイを契約し、「非通知」を「受けない」に設定すると、非通知でかけてきた電話を着信拒否することができます。	96
	公衆電話を受けないようにできますか？	● ナンバー・ディスプレイを契約し、「公衆電話」を「受けない」に設定すると、公衆電話からかけてきた電話を着信拒否することができます。	96
	表示圏外の電話を受けないようにできますか？	● ナンバー・ディスプレイを契約し、「表示圏外」を「受けない」に設定すると、海外など番号を通知できない電話からかけてきた電話を着信拒否することができます。	97
	迷惑電話(特定の電話番号)を受けないようにできますか？	● ナンバー・ディスプレイを契約し、「迷惑電話着信拒否」を「あり」に設定し、拒否したい番号を登録すると、その番号からの電話を着信拒否することができます。	95
	迷惑電話着信拒否に設定した相手から電話がかかってくる	● 相手が登録した電話番号と異なる電話機からかけてきていないか、着信メモリーの表示で確認してください。	92
その他	着信鳴り分け設定が働かない	● 鳴り分け設定した相手を着信拒否(迷惑電話、非通知、公衆電話、表示圏外)にも設定していませんか？ →着信鳴り分け設定よりも着信拒否の設定が優先されます。鳴り分けしたい場合は、着信拒否の設定を解除してください。	95・96・97
	着信した日付・時刻が「1月1日 0:00」になっている	● お買い求め時または停電などで日付・時刻が初期値(お買い求め時の設定)に戻っています。 →日付・時刻を設定してください。	120

こんなとき	原因と対応	ページ
設定 携帯通話設定は、契約が必要ですか？	<ul style="list-style-type: none"> ● 契約は必要ありません。 	-
携帯通話設定時に、なぜ 050IP 電話サービスの設定が必要なのですか？	<ul style="list-style-type: none"> ● 050IP 電話サービスと携帯通話設定を併用して利用することはできませんので、050IP 電話サービスを一時解除して電話をかけるためです。 	33・34
加入電話選択番号とは何ですか？	<ul style="list-style-type: none"> ● 050IP 電話サービスをご契約時に、050IP 電話サービスを一時解除して電話をかけるための番号です。 → 加入電話選択番号を登録するのは、050IP 電話サービスを契約している電話機から携帯通話設定を利用する場合に、050IP 電話サービスを一時解除して電話をかけるためです。 	-
携帯通話設定を利用できる携帯電話は？	<ul style="list-style-type: none"> ● 国内のすべての携帯電話でご利用できます。 → 衛星船舶サービス、携帯事業者の転送電話サービス、フリーナンバーなどについてはご利用できません。 	-
携帯電話へ電話をかける 携帯通話設定を行ったが、携帯電話につながらない	<ul style="list-style-type: none"> ● 通話相手が PHS (070)ではありませんか？ → PHS にはご利用できません。070X を携帯番号帯に設定しないでください。 	-
	<ul style="list-style-type: none"> ● ひかり電話サービスを利用していませんか？ → ひかり電話サービスでは、携帯通話設定をご利用できません。携帯通話設定を解除してください。 	34
	<ul style="list-style-type: none"> ● ホームテレホンや構内交換機(PBX)に接続していませんか？ → ホームテレホンや構内交換機(PBX)に接続した場合は、携帯通話設定をご利用できません。携帯通話設定を解除してください。固定電話から携帯電話への通話サービスをご利用のときは、外線発信番号のあと、手動で事業者識別番号(0036、0039 など)を付けてください。 	34
	<ul style="list-style-type: none"> ● 携帯通話設定は正しく設定されていますか？ → 携帯通話設定の事業者選択で「その他」を選び、事業者識別番号に市外局番や存在しない事業者識別番号などを設定すると、相手につながりません。 → 050IP 電話サービスをご利用時は、加入電話選択番号を正しく登録してください。 	34
「184」「186」は利用できますか？	<ul style="list-style-type: none"> ● 利用できます。 → 「184 / 186」+「携帯電話番号」の順にダイヤルしてください。 	-
通話相手が、設定した事業者のサービスエリア外にいるときは？	<ul style="list-style-type: none"> ● 携帯通話設定は、着信側の携帯電話の居場所にかかわらず、利用できます。 	-
通話相手の携帯電話の表示は？	<ul style="list-style-type: none"> ● 電話番号のみが表示されます。 (例) 03-1234-XXXX ※ 発信者番号を通知している場合 → 事業者識別番号は表示されません。 	31

こんなとき	原因と対応	ページ
次々に画面が切り替わり、操作案内が流れる	<ul style="list-style-type: none"> ● 電話機コードを接続せずに放置(約 20 分以上)すると、デモモードになります。 → いったん電源アダプタを抜き、10 秒以上待ってから電源アダプタを再接続して、電話機コードを接続してください。 	24
動作がおかしい	<ul style="list-style-type: none"> ● 直らないときは、下記の操作を行ってみてください。 〈親機〉電源アダプタを抜き、10 秒以上待ってから接続し直してください。 「未登録番号」(☎ 98 ページ)を「受けない」に設定しているときは解除(設定：受ける)されます。その他の登録した内容、応答メッセージなどは消えません。 〈子機〉電池パックを外し、10 秒以上待ってから電池パックを入れてください。 (電池残量マークが  になりますが、残量は変わりません) 	-
親機、子機、電源アダプタ、充電器が温かい	<ul style="list-style-type: none"> ● 異常ではありません。 (夏は冬に比べて少し熱く感じることがあります) → 非常に熱いときは、電源アダプタや電源プラグを抜いて、当社のサービス取扱所またはお買い求めになった販売店にご相談ください。 	-
停電のときは使えますか？	<ul style="list-style-type: none"> ● 親機→受話器を取って「外に電話をかける・受ける」(キャッチホン切替は、できません)、および受話器を取ってワンタッチダイヤルで電話をかけることができます。その他の機能は使えません。 子機→電話機能は使えません。 	134
電話番号が変わったとき(転居など)は？	<ul style="list-style-type: none"> ● ナンバー・ディスプレイ、キャッチホン・ディスプレイ、ネーム・ディスプレイ、モデムダイヤルインの契約の内容と、本商品の設定を確認してください。 	89・103 ・111
ドアホンの呼出音が鳴らない	<ul style="list-style-type: none"> ● U-ドアホンボックスで接続しているとき、「ドアホン設定」が「なし」になっていませんか？ → 設定を「自動」にしてください。 	112
	<ul style="list-style-type: none"> ● 「おやすみモードの設定」をしていませんか？ →  を 3 秒以上押して解除してください。 	105
	<ul style="list-style-type: none"> ● 電話機本体の電源アダプタ(AC アダプター)と U- ドアホンボックスもしくはドアホン親機またはドアホンの電源プラグを差し込み直してください。 	24

停電になったときには

停電のときや親機の電源アダプタが外れたときは、利用できる機能が下記のように制限されます。

親機	<p>受話器を取って「外に電話をかける・受ける」(キャッチホン切替はできません)、および受話器を取ってワンタッチダイヤルで電話をかけることができます。その他の機能は使えません。</p> <ul style="list-style-type: none">● 「ツーン」音が聞こえてからダイヤルしてください。● 相手が電話に出た際に、1秒間ほど通話が途切れる場合があります。● 呼出音量が「切」の状態でも、電話がかかると停電用呼出音が鳴ります。● ナンバー・ディスプレイを契約している場合<ol style="list-style-type: none">① ナンバー・ディスプレイは利用できません。② 電話がかかってくると、短い呼出音が約6秒間鳴り続けます。このときは電話に出られません。(出ると電話が切れます) 呼出音が変わってから受話器を取ってください。● 液晶ディスプレイは表示されません。● ダイヤルキーのバックライトは点灯しません。
子機	<p>電話機能は使えません。</p> <ul style="list-style-type: none">● 通話中に停電すると通話は切れます。

■ 日付・時刻の設定について

停電中は、親機、子機の日付・時刻表示は消えますが、子機は電池がなくなるまで日付・時刻情報を保持していますので、電池を外さないでください。停電復旧後、親機は子機1から日付・時刻情報を無線通信により自動的に取得して表示します。

- ➔ 停電中に子機1の電池がなくなったときは、停電復旧後、親機で日付・時刻を設定(☞ 120 ページ)し、子機の充電を行ってください。
- ➔ 停電復旧後、時計が遅れていたり進んでいた場合は、日付・時刻の設定をやり直してください。(☞ 120 ページ)

■ 留守番電話の用件再生中や、外線リモート操作中に停電したとき

➔ 再生は停止します。外線リモート操作の場合は、電話が切れます。

■ 未登録番号着信拒否に設定しているとき

- ・「未登録番号」を「受けない」に設定(☞ 98 ページ)しているときは、解除(設定:受ける)されます。
- ・「未登録番号」を「録音」に設定しているときは、停電復旧後も設定は保持されます。

■ そのほかの各種設定・電話帳に登録した内容・留守設定や用件録音の内容について

- ・ 停電復旧後も保持されます。
- ・ **重要な内容は必ずメモに取るなどして保管しておいてください。**
記憶内容が変化、消失したことによる損害については、当社は一切その責任を負いかねますので、あらかじめご了承ください。
お客様または第三者などが本商品の取り扱いを誤ったとき、本商品のメモリーなどが静電気ノイズの影響を受けたとき、故障修理などのとき、誤動作や子機の電池切れなどの外部要因により、まれに記憶内容が変化、消失することがあります。

お知らせ

- 停電後復旧時にオープニングツアー(☞ 25 ページ)が始まる場合があります。

こんな表示が出たら

(続く)

親機

	表示	原因と対応	ページ
A ＼ Z 行	SDカード内のデータが正しくありません	● SDメモリーカードに録音された用件(WAVE ファイル)のフォーマットが異なるため再生できません。	—
	SDカードの空き容量不足 これ以上保存できません	● 留守番電話の用件・通話録音・伝言メッセージ・フル録音・電話帳でSDメモリーカードがいっぱいになっています。 → 不要な用件などを消去してください。	69・80・84
	SDカードのデータがいっぱいです	● 留守番電話の用件・通話録音・伝言メッセージ・フル録音・電話帳でSDメモリーカードがいっぱいになっています。 → 不要な用件などを消去してください。	69・80・84
	SDカードの読み込み/書き込みに失敗もう一度入れ直す	● データの読み込みや書き込みに失敗しました。 → SDメモリーカードを入れ直してみてください。	78
	SDカードを入れるとこの機能が使えます	● SDメモリーカードが入っていません。 → SDメモリーカードを入れてください。	78
ア 行	新しい伝言が録音されました	● 伝言メッセージが録音されたときに表示します。 → 伝言メッセージを再生してください。	67
	新しい用件が録音されました	● 通話録音されたときに表示します。 ● フル録音されたときに表示します。 ● 下記のときに新しい用件が録音されると表示します。 ● 留守セット中。 ● おやすみモードのとき。 ● 非通知、公衆電話、表示圏外、未登録番号拒否の設定を「録音」にしているとき。 → 用件を再生してください。	42 82 69 105 96・97・98 68・69
カ 行	回線種別が設定できませんでした [機能]→#079を押し設定してください	● 電話の回線種別の自動判定ができませんでした。 → 手動で設定してください。	27
	外線使用中	● 子機が外の相手と電話中に表示されます。	—
	書き込みに失敗しました	● SDメモリーカードへの書き込み中にSDメモリーカードが抜かれたときなど、SDメモリーカードへのデータの書き込みに失敗したときに表示されます。 → SDメモリーカードを入れ直してみてください。	78

停電になったときにはこんな表示が出たら

こんな表示が出たら (続き)

親機

表示		原因と対応	ページ
カ行	くり返しコール 待機中	● ワンタッチくり返しコールで電話をかけたときに、相手が話し中のため再ダイヤル待ちになっています。	65
	子機初期化I5-H82	● 親機に登録している子機の情報が消えています。 → 当社のサービス取扱所またはお買い求めになった販売店へご相談ください。	-
	このSDカードは書き込み保護がかけられています	● SDメモリーカードが書き込み禁止になっていませんか？ → SDメモリーカードの書き込み禁止スイッチを解除してください。	75
	このSDカードは本機では使用できないフォーマットです	● SDメモリーカードがフォーマットされていません。 → フォーマットしてください。	86
		● 本商品以外(パソコンなど)でフォーマットされたSDメモリーカードを使用していませんか？ → 本商品でフォーマットしたSDメモリーカードを使用してください。	86
		→ このSDメモリーカードをお使いになるときは、パソコンなどに必要なデータを保存したあと、本商品でフォーマットしてください。	86
● SDメモリーカードの空き容量が少ないと、必要なフォルダーが作成できずに表示されることがあります。 → 空き容量の大きなSDメモリーカードを使用してください。		-	
● 他の機種でデータが保存されたSDメモリーカードを挿入していませんか？ → このSDメモリーカードをお使いになるときは、パソコンなどに必要なデータを保存したあと、本商品でフォーマットしてください。	79 86		
このカードには対応していません	● マルチメディアカードなど、本商品で使用できないカードが入っています。 → SDメモリーカードを使用してください。 ● SDメモリーカードが壊れている可能性があります。	75 -	
サ行	指定呼出がいっぱいです登録できません	● 指定呼出に空きがありません。 → 不要な電話番号を個別に解除してください。	94
	使用中今できません	● 子機使用中に、親機で使えない機能の操作を行ったときに表示されます。 → 子機での使用が終わってから、やり直してください。	-

親機

表示		原因と対応	ページ
夕行	データが消去されています 整理を行ってください	● パソコンなどでフォルダーやファイルを消去したり、名前を変更したため、本商品で再生できない不要なデータが残っています。 →「SDメモリーカードのデータを整理する」(☎87ページ)を行ってください。	77 87
	転送できませんでした	● 子機が親機から離れすぎていませんか？ → 親機に近づけてください。	23
		● 子機の電池が切れていませんか？ → 充電してください。	28
	電話機コードを接続してください	● 転送先(子機)の電話帳に空きがありますか？ → 子機で不要な電話番号を消去してください。	57
		● 電話機コードが正しく接続されていません。 → 正しく接続してください。	24
	電話帳がいっぱいです 登録できません	● 電話機コードが接続されている場合は、回線業者に確認してください。(電話回線が何らかの原因で不具合の場合があります)	-
		● 電話帳に空きがありません。 → 親機で不要な電話番号を消去してください。	53
	電話帳が登録されていません	● SDメモリーカード内に電話帳が保存されていません。	84
	登録できません	● モデムダイヤルインですべての電話機を「呼び出さない」に設定しようとしていませんか？ → 必ず、1台以上の親機または子機を「呼び出す」に設定してください。	103
登録できません U72	● モデムダイヤルインで同じ電話番号を入力しようとしていませんか？ → 違う電話番号を入力してください。	103	
ナ行	内線使用中	● 子機と子機が内線通話中に表示されます。	-
	ナンバー・ディスプレイが使えるようになります ↓ この機能がはたらきます	● ナンバー・ディスプレイの契約をしていますか？ ● ナンバー・ディスプレイの契約をしていますが、本商品を接続してから一度も電話がかかってきていないときに表示される場合があります。 → 一度電話がかかってくると、表示されません。	89 -

こんな表示が出たら (続き)

親機

	表示	原因と対応	ページ
八行	日付・時刻を設定するには [機能] 押す	● お買い求め時または停電などで日付・時刻が初期値に戻っています。 → 25ページの2の操作を行って、日付・時刻を設定してください。	25
	表示圏外	● ナンバー・ディスプレイの契約をしているときに、海外など番号を通知できない電話からかかっています。	90
	表示 できません	● ナンバー・ディスプレイご利用時、雑音が多いなど、電話回線の状態が悪いときに電話がかかっています。	90
	本体とSDのどちらの 用件も消去 できませんでした	● SDメモリーカードが書き込み禁止になっていませんか？ → SDメモリーカードの書き込み禁止スイッチを解除してください。	75
マ行	迷惑設定の件数が いっぱいです 登録できません	● 迷惑電話着信拒否に空きがありません。 → 不要な電話番号を個別に解除してください。	95
	X行-いっぱい U82 本体に 録音できません 不要な用件を 消去してください	● 留守番電話の用件・通話録音・伝言メッセージのメモリーがいっぱいになっています。 → 用件・通話録音・伝言メッセージを再生したあと、不要な用件などを消去してください。	43・67・ 68・69
ヤ行	有効な番号が 登録されて いません ↓ 登録できません	● 未登録番号着信拒否やおやすみ特定着信の設定時、親機の電話帳に5ケタ以上の電話番号が登録されていないなど、有効な電話番号がない場合に表示されます。 → 有効な電話番号を電話帳に登録してください。	98・107 52
	読み込みに 失敗しました	● SDメモリーカードからの読み込み中にSDメモリーカードが抜かれたときなど、SDメモリーカードからのデータの読み込みに失敗したときに表示されます。 → SDメモリーカードを入れ直してみてください。	78
ラ行	録音中停電 U83	● 用件録音中に停電になり、録音中の用件が途中で消えています。 → <small>内線/取消</small>  2回続けて押す。(1回目で内線呼出、2回目で内線呼出を中止し、表示が消えます)	-

子機

	表示	原因と対応	ページ
ア行	親機使用中	● 親機で留守番電話の操作などをしているときに表示されます。	—
	親機に接続できません	● 子機が親機から離れすぎていませんか？ → 親機に近づけてください。 ● 親機の電源が入っていますか？（親機の電源アダプタのプラグは奥まで差し込まれていますか？） → しっかり奥まで差し込んでください。	23 24
カ行	外線使用中	● 親機または別の子機が外の相手と電話中に表示されます。	—
	外線着信中	● 電話がかかってきています。 ● ナンバー・ディスプレイご利用時は、雑音が多いなど、電話回線の状態が悪いときに電話がかかってくると表示されます。	— 90
	圏外 子機1 圏外 	● 親機からの電波が届いていません。 → 「圏外」が消えるまで親機に近づけてください。 ● 親機の電源が入っていますか？（親機の電源アダプタのプラグは奥まで差し込まれていますか？） → しっかり奥まで差し込んでください。	23 24
サ行	サーチ停止中 再開はF2押す 圏外 	● 親機からの電波が届いていない状態(圏外)で約3時間が経過しました。(子機は使えなくなっています) → 子機を使えるようにするには、  を押す。	—
	使用中 今できません	● 親機または別の子機の使用中に、子機で使えない機能の操作を行ったときに表示されます。 → 親機または別の子機での使用が終わってから、やり直してください。	—
タ行	通話録音中 残りわずかです	● 留守番電話の用件・通話録音・伝言メッセージで親機のメモリーが少なくなっています。 → 用件・通話録音・伝言メッセージを再生したあと、不要な用件などを消去してください。	43・67・ 68・69
	転送 できません	● 子機が親機から離れすぎていませんか？ → 親機に近づけてください。	23
		● 転送先の子機の電池が切れていませんか？ → 充電してください。	28
		● 転送先の電話帳に空きがありますか？ → 転送先で不要な電話番号を消去してください。	53・57
電話帳がいっぱいです	● 電話帳に空きがありません。 → 子機で不要な電話番号を消去してください。	57	
ナ行	内線使用中	● 親機や別の子機が内線通話中に表示されます。	—

こんな表示が出たら (続き)

子機

表示		原因と対応	ページ
八行	表示圏外	● ナンバー・ディスプレイの契約をしているときに、海外など番号を通知できない電話からかかっています。	90
マ行	メモリいっぱい録音できません	● 留守番電話の用件・通話録音・伝言メッセージで親機のメモリーがいっぱいになっています。 → 用件・通話録音・伝言メッセージを再生したあと、不要な用件などを消去してください。	43・67・ 68・69
ラ行	録音できません	● 通話録音の操作を行ったときに別の子機が内線通話をしていると、通話録音はできません。 → 内線通話が終わってから、やり直してください。	—

英数字

184 (電話番号非通知)	89
186 (電話番号通知)	89
3者通話	50
LCD コントラスト	113
Q&A	124
SD メモリーカード	74
・ 入れる／取り出す	78
・ データ整理	87
・ 電話帳の保存・読み込み	84
・ フォーマット	86
・ フォルダー構造	77
・ フル録音	82
・ 用件の保存・再生・消去	80
・ 容量と録音時間	76
TA / スプリッタ接続	113
U-ドアホンボックス	116、123

あ行

暗証番号	72
あんしん応答	46
アンテナ・アンテナ部	19、21
アンテナレベル	23
一斉に呼び出す	48、49
液晶ディスプレイ	22
エニーキーアンサー	40
エラー表示	135
応答専用	113
応答メッセージ	71、114
オープニングツアー	25
お買い求め時の値	13、110、115
お手入れ	121
オフフック応答	40
おやすみタイマー	106
おやすみ特定着信	107
おやすみモード	105
音質の変更	41
音声案内	30
音声内線呼び出し	108
音量の変更	109

か行

外出先からのリモート操作	72
回線種別の設定	27
加入電話選択番号	34
壁掛け	119
かんたん再ダイヤル	39
キー確認音	113、115
キーロック	104
機能一覧表	110、115
キャッチホン・ディスプレイ	88

キャッチホンで受ける	40
クイック通話	38
くり返しコール	65
グループの名前	66
グループ読み上げ	101
携帯通話設定	31、33、34
携帯電話へのダイヤル方法	32
携帯番号帯設定	36
公衆電話着信拒否／留守応答	96
子機の名前	29

さ行

再生	68、69、72、80
再ダイヤル	39
在宅応答	72
事業者選択	33、34
時刻の設定	120
自作応答メッセージ	71
指定呼出	94
充電 (子機)	28
充電器	21、123
出荷時へ戻す	13
受話音量	40、109
受話器用モジュージャック	19
受話口 (子機)	20
仕様	143
消去 (用件)	68、69、80
消耗品	123
ステップトーン	109
スピーカー	19、21
スピーカー音量	109
スピーカーホン	39
接続 (親機)	24
接続 (子機)	28
セットの確認	17
増設用子機	116、123
送話口 (子機)	20

た行

着信拒否	
・ 公衆電話着信拒否／留守応答	96
・ 非通知着信拒否／留守応答	96
・ 表示圏外着信拒否／留守応答	97
・ 未登録番号着信拒否／留守応答	98
・ 迷惑電話着信拒否	95
着信鳴り分け	99
着信メモリー	92
着信読み上げ	100
中継アンテナ	123
通話拒否	44
通話時間表示	38
通話録音	42

索引 (続き)

ディスプレイ	22
停電	134
電源アダプタ	17
電源アダプタ差込み口	19
伝言メッセージ	67
転送	
・電話	50
・電話帳	62
・ドアホン	118
・用件	73
電池カバー	21
電池パック	28、122、123
電話回線用モジュージャック	19
電話帳音声案内	110
電話帳全消去	110、115
電話帳でかける	39
電話帳の転送	62
電話帳の登録・修正・削除	52、56
電話帳読み上げ	60
電話を受ける	40
電話を受ける (ナンバー・ディスプレイ利用時)	90
電話をかける	38
電話を取りつぐ (保留転送)	50
ドアホン	116、117、123
ドアホンボックス	116、123
ドアホンワープ	118
ツールセーバー	72
トーンボタン	18、20
取りつぎ (電話を取りつぐ)	50

な 行

内線通話	48
内線番号	116
鳴り分け	99
ナンバー・ディスプレイ	88
ネーム・ディスプレイ	88
残して伝言	67

は 行

廃棄・譲渡・返却時の注意	13
ハンズフリー	39
非通知着信拒否/留守応答	96
日付・時刻の設定	120
表示圏外着信拒否/留守応答	97
ファニーボイス	41
付属品	17
フル録音	82
別売品	123
ボイスセレクト	41
ボイスチェンジ	41
ポーズ	38、52、56
保守サービス	147

保留	40
保留通知音	115

ま 行

前から録音	42
前から録音時間	111
待受時間	23
未登録番号着信拒否/留守応答	98
ミュート	39
迷惑電話着信拒否	95
文字入力のかた	54、58
文字表示サイズ切り替え	113
モデムダイヤルイン	102
モニターの使いかた	39

や 行

用件再生・消去	68、69、72、80
用件転送	73
用件保存 (SD へ)	80
用件録音先	111
用件録音時間と件数	70
呼出音	
・ベル/メロディの変更	108
・呼出音量	109
・留守呼出回数	70
読み上げダイヤル	30

ら 行

リモート操作	72
留守応答	70
留守応答メッセージ	71
留守音声モニター	70
留守セット	68
留守電暗証番号	72
留守電リモート再生	73
留守番電話で受ける	
・公衆電話/非通知	96
・表示圏外	97
・未登録番号	98
・おやすみモード	105
留守呼出回数	70
連続通話時間	23
録音時間	70、76
録音メモリー残	22

わ 行

ワイヤレスアダプター	112、116
ワンタッチくり返しコール	65
ワンタッチダイヤルでかける	39
ワンタッチダイヤルの登録	64

親機

電源	電源アダプタ AC100 V (50 Hz/60 Hz) (DC 6.5 V) (500 mA)
消費電力	待機時 : 約 1.2 W 最大時 : 約 4.4 W
外形寸法 (高さ×幅×奥行)	約 79 × 162 × 204 mm (アンテナ除く)
質量	約 660 g
使用環境	温度 5 °C ~ 35 °C 湿度 45 % ~ 85 %
適用回線	電話回線 ・ダイヤル(DP)回線 ・プッシュ(PB)回線
直流抵抗値	350 Ω ※ 1
液晶ディスプレイ (縦×横)	3.9 型 ※ 2 (約 58 mm × 約 80 mm)
留守番電話	応答メッセージ : デジタル録音方式 オリジナル(約 16 秒) 固定内蔵 留守番録音 : デジタル録音方式 合計録音時間 : 最大約 12 分 ※ 3

対応カード種類	SD メモリーカード ※ 4 : 8 MB ~ 2 GB SDHC メモリーカード ※ 5 : 4 GB ~ 32 GB
SD メモリー カード容量	通話録音などの音声情報 : 最大 1000 件 (最大約 1000 時間) (32 GB SDHC メモリー カード時) 電話帳 : 最大 10 ファイル (最大 1500 件)
SD メモリー カード記録方式	音声情報 : WAVE (μ-Law)方式
SD メモリー カード フォーマット	SD メモリーカード : FAT16 / FAT12 SDHC メモリーカード : FAT32

■ 本体メモリー容量のめやす

音声	用件録音・通話録音・伝言メッセージ の合計 最大約 12 分 ※ 3
----	--

- 録音件数が 50 件になると録音できなくなります。
- SD メモリーカード容量について
(☎ 76 ページ)

- ※ 1 直流抵抗値が 300 Ω を超えておりますので、電話をかけることができない場合は、当社のサービス取扱所またはお買い求めになった販売店にご相談ください。
- ※ 2 ビューエリアのサイズ(液晶パネルの大きさ)です。
- ※ 3 録音に無音状態が含まれると、録音できる時間は長くなります。
- ※ 4 miniSD カード、microSD カード含む(miniSD カード、microSD カード使用時はアダプター装着)
- ※ 5 miniSDHC カード、microSDHC カード含む(miniSDHC カード、microSDHC カード使用時はアダプター装着)

- 認証番号は、商品の底面に記載しております。
- 外観・仕様は予告なしに変更することがあります。

仕様 (続き)

子機

電源	専用ニッケル水素電池 (DC 3.6 V) (650 mAh)
外形寸法 (高さ×幅×奥行)	約 171 × 44.5 × 33.5 mm
質量	約 157 g (電池パック含む)
使用環境	温度 5 °C ~ 35 °C 湿度 45 % ~ 85 %
無線通信方式	2.4 GHz 周波数 ホッピング方式
使用時間	連続通話時間 : 約 5 時間 ※ 6 待受時間 : 約 150 時間 ※ 6
充電時間	約 10 時間 ※ 7
使用可能距離	約 100 m / 見通し距離
液晶ディスプレイ (縦×横)	1.3 型 ※ 2 (約 19 mm × 約 27 mm)

充電器





電源	AC100 V (50 Hz/60 Hz)
消費電力	待機時 : 約 0.5 W (子機を充電器から 外しているとき) 充電時 : 約 1.2 W
外形寸法 (高さ×幅×奥行)	約 34 × 72.5 × 100.5 mm
質量	約 160 g
使用環境	温度 5 °C ~ 35 °C 湿度 45 % ~ 85 %

※ 6 充電完了した状態で、使用環境温度が 20 °C のとき







※ 7 使用環境温度が 20 °C、電源電圧が AC100 V のときの時間です。使用環境温度が低いときや、電源電圧が低いときは、充電時間が長くなります。

操作早見表

(詳しくは、取扱説明書をご覧ください。)

記号説明				内線/取消		<table border="1" data-bbox="971 193 1060 318"> <tr><td>1</td><td>2</td><td>3</td></tr> <tr><td>4</td><td>5</td><td>6</td></tr> <tr><td>7</td><td>8</td><td>9</td></tr> <tr><td>*</td><td>0</td><td>#</td></tr> </table>	1	2	3	4	5	6	7	8	9	*	0	#	
	1	2	3																
4	5	6																	
7	8	9																	
*	0	#																	
	受話器を取りあげます	受話器を置きます	各機能ボタンを押します	上下キーを押して選びます	ダイヤルボタンを押します	お話しします													





相手先を登録する

項目	操作	参照																						
電話帳に登録する	 電話帳 →  → <table border="1" data-bbox="637 415 727 502"> <tr><td>1</td><td>2</td><td>3</td></tr> <tr><td>4</td><td>5</td><td>6</td></tr> <tr><td>7</td><td>8</td><td>9</td></tr> <tr><td>*</td><td>0</td><td>#</td></tr> </table> 名前 →  → フリガナを確認 →  →	1	2	3	4	5	6	7	8	9	*	0	#	P52										
	1	2	3																					
4	5	6																						
7	8	9																						
*	0	#																						
<table border="1" data-bbox="363 502 452 589"> <tr><td>1</td><td>2</td><td>3</td></tr> <tr><td>4</td><td>5</td><td>6</td></tr> <tr><td>7</td><td>8</td><td>9</td></tr> <tr><td>*</td><td>0</td><td>#</td></tr> </table> 電話番号 →  → <table border="1" data-bbox="665 502 754 589"> <tr><td>1</td><td>2</td><td>3</td></tr> <tr><td>4</td><td>5</td><td>6</td></tr> <tr><td>7</td><td>8</td><td>9</td></tr> <tr><td>*</td><td>0</td><td>#</td></tr> </table> グループ番号 (1~9) →  → 内線/取消	1	2	3	4	5	6	7	8	9	*	0	#	1	2	3	4	5	6	7	8	9	*	0	#
1	2	3																						
4	5	6																						
7	8	9																						
*	0	#																						
1	2	3																						
4	5	6																						
7	8	9																						
*	0	#																						





電話をかける

電話帳でかける	 電話帳 →  かけたい相手を選び →  → 	P39
ワンタッチダイヤルでかける	ワンタッチダイヤル 1 2 →  → 	P39

保留・保留転送をする

お話し中に相手の方に待っていただく (保留)	お話し中に相手の方に待っていただくように伝える →  保留/転送 → お話しに戻るときは  保留/転送 → 	P40												
電話を取りつぐ (保留転送)	お話し中に相手の方に待っていただくように伝える →  内線/取消 → <table border="1" data-bbox="706 975 795 1062"> <tr><td>1</td><td>2</td><td>3</td></tr> <tr><td>4</td><td>5</td><td>6</td></tr> <tr><td>7</td><td>8</td><td>9</td></tr> <tr><td>*</td><td>0</td><td>#</td></tr> </table> 内線番号 (1~6) →  呼び出した電話機が応答したら	1	2	3	4	5	6	7	8	9	*	0	#	P50
1	2	3												
4	5	6												
7	8	9												
*	0	#												

内線通話をする

子機を呼び出す	 →  内線/取消 → <table border="1" data-bbox="706 1101 795 1188"> <tr><td>1</td><td>2</td><td>3</td></tr> <tr><td>4</td><td>5</td><td>6</td></tr> <tr><td>7</td><td>8</td><td>9</td></tr> <tr><td>*</td><td>0</td><td>#</td></tr> </table> 内線番号 (1~6) → 	1	2	3	4	5	6	7	8	9	*	0	#	P48
1	2	3												
4	5	6												
7	8	9												
*	0	#												
子機からの呼び出しを受ける	呼出音が聞こえる →  → 	P48												

親機を壁に取り付ける際、この矢印の間隔にネジを取り付けてください (P119)

(83.5 mm)

DCP-5600Pw/5600P 留守番電話のリモコン操作

この操作は必ずプッシュホンなど、プッシュ信号の送れる電話機で行ってください。

- この電話機に電話をかける。
- 応答メッセージが聞こえている間に、暗証番号 を押す。
- 「用件が○件あります。」という音声聞こえたら、必要なリモコン操作をする。
 - 裏面のリモコン操作一覧を参照して操作する。
- リモコン操作が終わったら、電話を切る。

操作早見表

(詳しくは、取扱説明書をご覧ください。)

記号説明							
	充電器から取りあげます	充電器に置きます	各機能ボタンを押します	上下キーを押して選びます	ダイヤルボタンを押します	お話しします	送話口に向かってお話しします

相手先を登録する

項目	操作	参照
電話帳に登録する	→ → → → → → → → →	P56

電話をかける

電話帳でかける	→ → → (または →)	P39
---------	----------------------	-----

保留・保留転送をする

お話し中に相手の方に待っていただく(保留)	お話し中に相手の方に待っていただくように伝える → → お話しに戻る時は →	P40
電話を取りつく(保留転送)	お話し中に相手の方に待っていただくように伝える → → → 呼び出した電話機が応答したら	P50

内線通話をする

親機を呼び出す	→ → → → (または)	P48
他の子機を呼び出す	→ → → → (または)	P49
他の内線電話機からの呼び出しを受ける	呼出音が聞こえる → → →	P48

リモコン操作一覧

・再生前の4秒間や再生終了後にできる操作

- | | | | |
|----------|---|-----------------------|----|
| 留守セットの解除 | ⑩ | すべての用件の再生 | ④ |
| 用件転送のセット | ⑦ | 用件の全消去(SDメモリーカード内を除く) | ⑩⑥ |
| 用件転送の解除 | ⑨ | | |

・再生中にできる操作

- | | | | |
|---------|---|------------------|----|
| 前の用件の再生 | ① | 10秒戻す* | ⑧ |
| 用件の聞き直し | ② | 30秒進む* | ⑤ |
| 次の用件の再生 | ③ | *SDメモリーカード内の用件のみ | |
| 再生の中止 | ④ | 用件の消去 | ⑥⑩ |

外出先から留守をセットする

- この電話機に電話をかける。
- 「呼び出しましたが…」のメッセージ中に、暗証番号 を押す。
- 「留守設定しました」と聞こえたら、電話を切る。

保守サービスのご案内

● 保証について

保証期間（1年間）中の故障につきましては、「保証書」の記載にもとづき当社が無償で修理しますので、「保証書」は大切に保管してください。（詳しくは「保証書」の無料修理規定をご覧ください。）

● 保守サービスについて

保証期間後においても、引き続き安心してご利用いただける「定額保守サービス」と、故障修理のつど料金をいただく「実費保守サービス」があります。

当社では、安心して商品をご利用いただける定額保守サービスをお勧めしています。

保守サービスの種類は

定額保守サービス	● 毎月一定の料金をお支払いいただき、故障時には当社が無料で修理を行うサービスです。
実費保守サービス	● 修理に要した費用をいただきます。 （修理費として、お客様宅へお伺いするための費用および修理に要する技術的費用・部品代をいただきます。）（故障内容によっては高額になる場合もありますのでご了承ください。） ● 当社のサービス取扱所まで商品をお持ちいただいた場合は、お客様宅へお伺いするための費用が不要となります。

● 故障に関するお問い合わせ

故障した場合のお問い合わせは局番なしの「113」（無料）へご連絡ください。（24時間 年中無休）

※携帯電話・PHSからは「0120-444-113」（無料）にてお受けしております。

※17:00～翌日9:00までは、録音にて受付しており順次ご対応いたします。

※故障修理等の対応時間は9:00～17:00となります。

● 修理時に、本商品に登録された電話帳などのデータが消失する場合がありますが、当社は一切その責任を負いかねますので、あらかじめご了承ください。

登録した電話帳などの重要な情報は、修理を依頼する前にメモして保管してください。

● お話し中調べは

お話し中調べは局番なしの114番へご連絡ください。

● その他

定額保守サービス料金については、NTT通信機器お取扱相談センタへお気軽にご相談ください。

NTT通信機器お取扱相談センタ

■ NTT東日本エリア（北海道、東北、関東、甲信越地区）でご利用のお客様

● 本商品の取り扱いに関するお問い合わせ

 0120-970413

（03-5667-7100※）

※携帯電話・PHS・050IP電話用 通話料金がかかります

受付時間 9:00～17:00

※年末年始12月29日～1月3日は休業とさせていただきます。

■ NTT西日本エリア（東海、北陸、近畿、中国、四国、九州地区）でご利用のお客様

● 本商品の取り扱いに関するお問い合わせ

 0120-248995

（携帯電話・PHSからも利用可能です）

受付時間 9:00～17:00

※年末年始12月29日～1月3日は休業とさせていただきます。

電話番号をお間違えにならないように、ご注意願います。

● 補修用部品の保有期間について

本商品の補修用性能部品（商品の性能を維持するために必要な部品）を、製造打ち切り後、7年間保有しています。

この取扱説明書は、森林資源保護のため、再生紙を使用しています。

当社ホームページでは、各種商品の最新の情報などを提供しています。本商品を最適にご利用いただくために、定期的にご覧いただくことをお勧めします。

当社ホームページ：<http://web116.jp/ced/>
<http://www.ntt-west.co.jp/kiki/>

使いかたなどでご不明の点がございましたら、NTT通信機器お取扱相談センタへお気軽にご相談ください。

NTT通信機器お取扱相談センタ

■NTT東日本エリア（北海道、東北、関東、甲信越地区）でご利用のお客様

●本商品の取り扱いに関するお問い合わせ



0120-970413

(03-5667-7100※)

※携帯電話・PHS・050IP電話用 通話料金がかかります

受付時間 9:00～17:00

※年末年始12月29日～1月3日は休業とさせていただきます。

■NTT西日本エリア（東海、北陸、近畿、中国、四国、九州地区）でご利用のお客様

●本商品の取り扱いに関するお問い合わせ



0120-248995

(携帯電話・PHSからも利用可能です)

受付時間 9:00～17:00

※年末年始12月29日～1月3日は休業とさせていただきます。

電話番号をお間違えにならないように、ご注意願います。

©2011 NTEAST・NTTWEST



本 3080-3 (2011.9)
DCP-5600PW/DCP-5600PTJセツ
PNQX2338XA



5600P